



TOSTADOR CON RANURA DOBLE Y EXTRA ANCHA

MANUAL DE INSTRUCCIONES

Modelo: *PT-1080-2*



Por favor lea atentamente este manual antes de utilizar el producto y consérvelo para futuras consultas

Gracias por comprar este tostador de la marca ELCO. Antes de usar el aparato, lea atentamente estas instrucciones.

Especificaciones

Nombre del producto: Tostador **PT-1080-2**

Parámetros nominales: AC220-240V ; 50/60Hz , 1300W

Instrucciones importantes de seguridad

Al usar aparatos eléctricos, siempre se deben seguir las instrucciones básicas de seguridad para evitar el riesgo de incendio, descarga eléctrica, quemaduras u otras lesiones o daños. Lea todas las instrucciones antes de usar.

1. Este aparato **NO** puede ser utilizado por niños y personas con capacidades físicas, sensoriales o mentales reducidas o falta de experiencia y conocimiento si se les ha dado supervisión o instrucciones sobre el uso del aparato de una manera segura y comprensiva. Los peligros involucrados. Los niños no deben jugar con el aparato. La limpieza y el mantenimiento del usuario no deben ser realizados por niños a menos que sean mayores de 8 años y estén supervisados
2. Mantenga el aparato y su cable fuera del alcance de los niños menores de 8 años
3. Los aparatos no están diseñados para funcionar mediante un temporizador externo o un sistema de control remoto independiente.
4. Limpieza de la superficie superior:

Desenchufe del tomacorriente y deje enfriar antes de limpiar. Limpie la superficie en la parte superior de las ranuras del pan con un paño húmedo y séquelo con otro paño o toalla de papel.
5. Limpieza de la bandeja de migas:

La bandeja para migas extraíble se encuentra en la parte inferior. Sujete el asa de la bandeja para migas y extraígalas por completo. Deseche las migas y lave la bandeja con agua jabonosa caliente. Las manchas difíciles pueden eliminarse con una almohadilla de malla de nylon. La bandeja no es segura para lavavajillas. Seque la bandeja completamente y naturalmente antes de volver a insertarla en su ranura en la tostadora.

Advertencia: Vacíe la bandeja para migas con frecuencia. Las migas se acumularán en la bandeja de migas y podrían incendiarse si no se vacían periódicamente
6. La superficie exterior puede calentarse cuando el aparato está funcionando.
7. El pan puede quemarse, por lo tanto, no use la tostadora cerca o debajo de material combustible, como cortinas.
8. Si el cable de alimentación está dañado, debe ser reemplazado por el fabricante o su agente de servicio o una persona cualificada para evitar riesgos.
9. NO toque las superficies calientes.
10. Para protegerse contra descargas eléctricas, NO sumerja el cable, el enchufe ni ninguna parte no removible de esta

tostadora en agua u otro líquido.

11. NO utilice ningún electrodoméstico con un cable o enchufe dañado, o después de que el electrodoméstico no funcione correctamente o haya sido dañado de alguna manera.
12. El uso de accesorios no recomendados o vendidos por el fabricante del electrodoméstico puede causar lesiones.
13. NO lo use al aire libre. ESTE APARATO ES PARA USO DOMÉSTICO SOLAMENTE.
14. NUNCA deje que el cable cuelgue sobre el borde de la mesa o mostrador ni que toque superficies calientes.
15. NO lo coloque sobre o cerca de un quemador eléctrico o de gas caliente, o en un horno caliente.
16. NO use la tostadora para otro uso que no sea el previsto.
17. Los panes de gran tamaño, los paquetes de papel de aluminio o los utensilios no deben insertarse en la tostadora, ya que pueden crear un incendio o riesgo de descarga eléctrica.
18. Puede ocurrir un incendio si la tostadora está cubierta o cerca de material inflamable, incluyendo cortinas, cortinas, paredes y similares, cuando está en funcionamiento.
19. NO intente retirar el pan cuando la tostadora esté enchufada.
20. NO deje funcionando la tostadora sin supervisión.
21. Limpie regularmente la bandeja de migas para evitar el riesgo de incendio.
22. NO use estropajos metálicos para la limpieza. Las piezas pueden romperse y existe el riesgo de descarga eléctrica si el estropajo entra en contacto con piezas eléctricas.
23. El uso de este tostador se limita únicamente a tostar pan.
24. GUARDE ESTAS INSTRUCCIONES.

INSTRUCCIONES DE USO

1) Descripción General

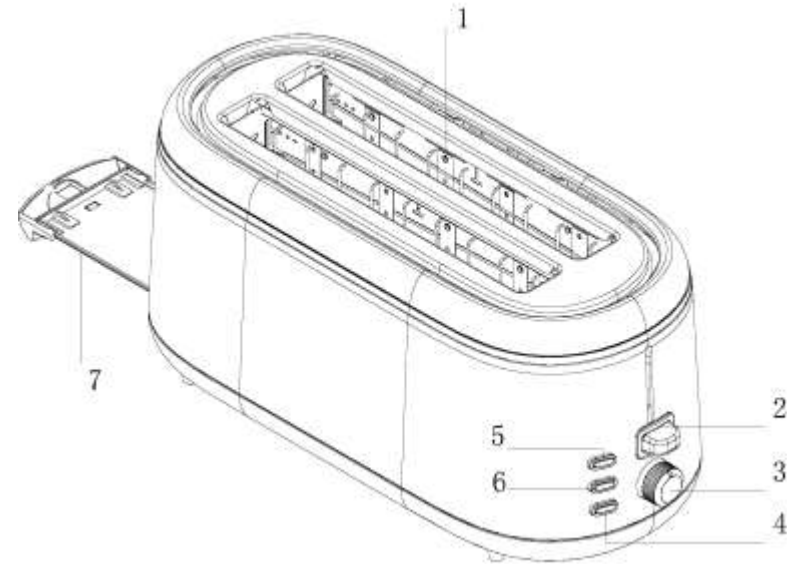

1. Ranuras para inserción de pan
2. Palanca. Preesione para empezar
3. Regulador de tueste, 7 niveles
4. Botón de descongelación
5. Cancelar
6. Recalentar
7. Bandeja recoge migas

2) Seleccione el nivel de tueste

Nivel	Tipo de Pan
1-3	Rebanada de pan fino
3-5	Rebanada normal
5-7	Pan congelado

3) Como usar su tostador

Seleccione el nivel deseado, introduzca la rebanada de pan en la ranura del tostador y pulse hacia abajo el elevador de pan hasta que quede bloqueado abajo. Tan pronto como se complete el ciclo de tostado (es decir, el pan se haya dorado exactamente como está preestablecido), las rebanadas de pan se expulsarán automáticamente.

Sugerencia:

Antes del primer uso, se sugiere hacer funcionar el aparato sin pan con la perilla de control ajustada al grado 3 y la palanca hacia abajo para quitar el acabado de protección del elemento calefactor. En este momento, el aparato puede producir cierto humo/ olor. Esto es normal. Se recomienda tener una buena ventilación de aire. Después del primer calentamiento, deje que se enfríe naturalmente antes de volver a usarlo.

Limpieza

- ✧ Antes de limpiar, apague y desenchufe el aparato y deje que se enfríe.
- ✧ Retire las migas de las ranuras y rejillas con el aparato no inclinado.
- ✧ Limpie las migas del tostador.

Limpieza exterior:

Desenchufe la tostadora y deje que se enfríe por completo antes de limpiarla. Para limpiar, limpie el exterior con un paño suave ligeramente humedecido o una esponja y seque con un paño o toalla de papel. No use limpiadores fuertes o abrasivos que puedan rayar la superficie, y nunca rocíe limpiadores directamente sobre la tostadora.

Mantenimiento

- ✧ No está permitido desmontar el aparato ni cambiar su cable usted mismo. Si hay algún problema con el aparato, debe contactar con el servicio técnico oficial.
- ✧ Mientras se usa, si sospecha que el aparato presenta algún defecto, desenchúfelo y contacte con el personal técnico autorizado quien comprobará si hay algún fallo técnico y si el aparato puede ser utilizado de forma segura o no.

✧ Debido a continuas mejoras, el diseño y características pueden cambiar sin previo aviso.

Una vez agotada la vida útil de este producto eléctrico, no lo tire a la basura doméstica.

Deposítelo en el contenedor adecuado de un punto limpio de su localidad, para su posterior reciclado.

Gracias por demostrarnos su confianza al elegir uno de nuestros productos.



DECLARACIÓN DE CONFORMIDAD

Nombre : PROCO-DIS, S.L. (B-80063068)
Dirección : C/. RUFINO GONZALEZ Nº 6 **28037 MADRID

Declara bajo la responsabilidad la conformidad del producto al que se refiere esta declaración bajo las NORMAS:

2004/108/EC Electromagnetic Compatibility – EMC
2011/65/EU - RoHS

Información adicional:

Este producto ha sido comprobado de acuerdo a los códigos estándar:

EN 60335-1:2012 + AC:2014+A11:2014+A13:2017
EN 60335-2-9:2003+A1:04+A2:06+A12:07+A13:10+AC:11+EK1-AG2:2018-05
EN 62233:2008

TIPO DE ARTÍCULO: TOSTADOR CON RANURA DOBLE Y EXTRA ANCHA

MARCA: ELCO

MODELO: PT-1080-2

FABRICANTE: PROCO-DIS, S.L.

Todo de acuerdo con las disposiciones de la Directiva 99/05/CE, del Parlamento Europeo y del Consejo de 9 de marzo de 1999, (transpuesta a la legislación española mediante el Real Decreto 1890/2000, de 20 de Noviembre de 2000).

En Madrid a 10 de Enero de 2.020



TARJETA DE GARANTIA

MODELO _____ FECHA DE COMPRA _____

Nº DE SERIE _____ FECHA DE CADUCIDAD _____

NOBRE DEL CLIENTE _____

Este artículo está garantizado durante dos años.

Sello del
Distribuidor

La presente garantía quedara anulada si el producto ha sufrido daño por accidente, sulfatación de la pila, ó utilización indebida.

En caso de avería, durante el periodo de garantía, es indispensable la presentación de esta tarjeta

debidamente cumplimentada, para que el producto sea reparado en garantía a su distribuidor o a

Proco-Dis, S.L.

C/. Rufino González Nº6

28037 Madrid

Telf.: 91 304 47 47

El consumidor tiene derecho a la reparación totalmente gratuita de los vicios o defectos originarios.

Asimismo, el consumidor tiene derecho, en caso de que la reparación no fuera satisfactoria, a la sustitución del producto por otro igual o de idénticas características.