

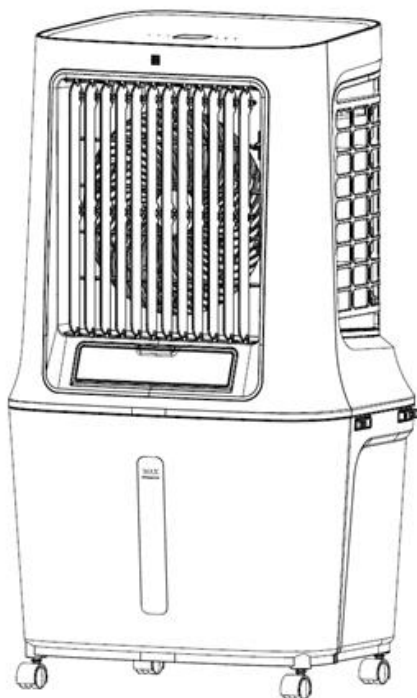

CLIMATIZADOR EVAPORATIVO/ EVAPORATIVO/ AIR COOLER

INSTRUCCIONES DE USO / INSTRUÇÕES DE USO / INSTRUCTION MANUAL

CLIM512



ESB37295664

FÁBRICA: Gutenberg , 91-93

OFICINAS: Reino Unido, 24-28

Polígono Industrial Los Villares

37184 Villares de la Reina (Salamanca)

Teléfonos +34 923 22 22 77 - +34 923 22 22 82

Fax + 34 923 22 33 97

<http://www.hjm.es> - e-mail: hjm@hjm.es

ESPAÑOL

CARACTERÍSTICAS TÉCNICAS

MODELO: CLIM512
VOLTAJE: 220-240 V~
POTENCIA: 120 W
FRECUENCIA: 50 Hz

Estimado Cliente

Por favor, lea estas instrucciones de funcionamiento cuidadosamente antes de conectar su dispositivo a la red para evitar así daños debidos a un uso incorrecto.

INFORMACIÓN DE SEGURIDAD

-El aparato sólo puede utilizarse para el propósito para el que se diseñó. No se asumirá ninguna responsabilidad por cualquier posible daño causado por un uso incorrecto o manejo impropio.

-Antes de conectar el aparato a la red, compruebe que la tensión de la red doméstica y la que aparece indicada en la etiqueta de características coinciden.

-No sumerja el aparato o la clavija en agua o cualquier otro líquido. Si el aparato entra en contacto con el agua accidentalmente, desenchufe el aparato inmediatamente y haga que sea revisado por una persona cualificada antes de usarlo de nuevo. **La no observancia de esta norma podría causar un choque eléctrico.**

-Nunca intente abrir el aparato.

-No use el aparato con las manos o pies húmedos o cuando el propio aparato esté húmedo.

-No toque la clavija con las manos húmedas.

-Antes de conectar a la red, asegúrese que el aparato está apagado.

-Compruebe el cable y la clavija regularmente por si existiera un posible daño. Si el cable o la clavija están dañados, deben reemplazarse por el fabricante o persona cualificada.

-No use el aparato si se deja caer o se daña por cualquier otro motivo o si el cordón o la clavija se dañan. En estos casos, lleve el aparato a nuestro servicio técnico para su examen y reparación si es necesaria.

- Nunca intente reparar el aparato. **Esto podría causar un choque eléctrico.**
- No permita que el cable cuelgue por encima de bordes afilados y manténgalo lejos de objetos calientes y llamas. Quite la clavija del enchufe tirando de la propia clavija.
- Asegúrese que no hay peligro de que el cable pueda enredarse accidentalmente o pueda causar un tropiezo durante su uso.
- No se aconseja el uso de adaptadores, toma múltiple y/o prolongaciones. Si se usan deben estar de acuerdo con la potencia del aparato y deben estar homologados de acuerdo con las normas de seguridad establecidas. De otra forma, puede provocarse un sobrecalentamiento del alargador y/o clavija.
- Siempre desenchufe el aparato de la red cuando éste no esté en uso y siempre antes de limpiarlo y de llenar el depósito.
- Nunca use el cable para transportar el aparato.
- No utilice en el exterior.
- Nunca instale el aparato cerca de la ducha o bañera o en lugares en los que exista riesgo de inmersión o salpicaduras.
- Para desconectar el aparato de la red, tire de la clavija y no del cable.
- Como medida de seguridad con los niños, mantenga lejos de su alcance los embalajes, ya que podrían provocar situaciones potencialmente peligrosas.
- Mantenga a los niños menores de 3 años alejados del aparato, a menos que estén bajo una supervisión continua.
- Este aparato puede ser utilizado por niños menores de 8 años, así como por personas con capacidades físicas, sensoriales o mentales reducidas o totalmente privadas de ellas, siempre y cuando estén bajo supervisión o se les haya facilitado las instrucciones relativas al uso del aparato y hayan comprendido los riesgos que podrían derivarse del mismo. Los niños no deben jugar con el aparato. La limpieza y el mantenimiento no deben ser realizados por niños sin la supervisión de un adulto.
- Los niños de entre 3 y 8 años no deben encender o apagar el aparato, a no ser que este esté instalado o colocado en una posición normal y que los niños estén bajo la supervisión adecuada o hayan recibido instrucciones en relación con el uso del aparato en cuanto a seguridad y hayan comprendido perfectamente los peligros potenciales. Los niños entre 3 y 8 años no deben conectar, regular ni limpiar el aparato ni realizar ninguna medida de mantenimiento.

Advertencias adicionales:

- Está estrictamente prohibido insertar objetos extraños, como palos de madera o metal, en la entrada o salida de aire, ya que esto puede causar fugas, cortocircuitos y posibles daños al producto.
- No pulverice pesticidas ni aerosoles inflamables alrededor del producto, ya que pueden dañarlo.
- Evite dirigir el flujo de aire del aparato directamente hacia los niños durante largos períodos, ya que puede enfermarlos o afectar su salud.
- Durante el uso, asegúrese de que el enchufe del cable de alimentación esté libre de objetos extraños e insértelo completamente en la toma de corriente.
- Manejo anormal: si el producto emite olores extraños o ruidos anormales durante su uso, deje de utilizarlo inmediatamente y desenchufarlo.
- Después de añadir agua al aparato, no lo incline ni golpee al colocarlo o moverlo para evitar salpicaduras. Si el aparato se ha volcado y tiene agua en su interior, desenchúfelo inmediatamente y espere 24 horas a que se seque antes de encenderlo de nuevo.
- El nivel de agua del depósito no debe exceder la línea de nivel máximo.
- Cuando el depósito de agua esté lleno, no levante el aparato sujetando la manija, ya que el agua podría derramarse. Solo puede empujar la manija para mover el producto y únicamente levantarlo cuando no haya agua o quede muy poca en el depósito.
- Durante la humidificación, está estrictamente prohibido desmontar o montar la malla del filtro de aire o el soporte del panel de enfriamiento, ya que puede provocar que salgan gotas de agua por la salida de aire.
- Cuando salga de casa o no vaya a usar el aparato por un período prolongado, debe apagarlo y desenchufarlo.

- No ingiera la batería. Este producto contiene una batería de botón. Si se ingiere, puede causar quemaduras internas graves en tan solo 2 horas y provocar la muerte.
- Mantenga las baterías nuevas y usadas fuera del alcance de los niños.
- Si el compartimento de la batería no cierra correctamente, deje de usar el producto y manténgalo fuera del alcance de los niños.
- Si sospecha que una batería ha sido ingerida o introducida en cualquier parte del cuerpo, busque atención médica inmediata.
- Las baterías contienen materiales peligrosos para el medio ambiente; deben retirarse del aparato antes de desecharlo y eliminarse de forma segura.
- Tenga en cuenta que los altos niveles de humedad pueden favorecer el crecimiento de organismos biológicos en el entorno.
- No permita que el área alrededor del humidificador se vuelva húmeda o mojada. Si esto ocurre, reduzca la salida del humidificador. Si no puede reducir el volumen de salida, use el humidificador de manera intermitente. No permita que materiales absorbentes como alfombras, cortinas o manteles se humedezcan.
- Nunca deje agua en el depósito cuando el aparato no esté en uso.
- Vacíe y limpie el humidificador antes de guardarlo. Límpielo antes de su próximo uso.

II. FUNCIONES

1. Botón táctil
2. Velocidad del aire: alta, media, baja
3. Modo de viento: normal / natural / sueño
4. Función de temporizador: de 1 a 12 horas
5. Función de enfriamiento/humidificación
6. Función de secado automático

7. Función de control remoto

8. Función de alarma por falta de agua (la luz indicadora parpadea, no hay sonido de alarma)

9. En estado conectado, cuando apaga el aparato y luego lo vuelve a encender, dispone de función de memoria inteligente, recuperando la configuración previa.

10. Depósito de agua extraíble para un fácil almacenamiento

11. Tecnología de refrigeración por circulación de agua pulverizada, con gran volumen de circulación y enfriamiento más rápido

II. COMPONENTES

Estructura

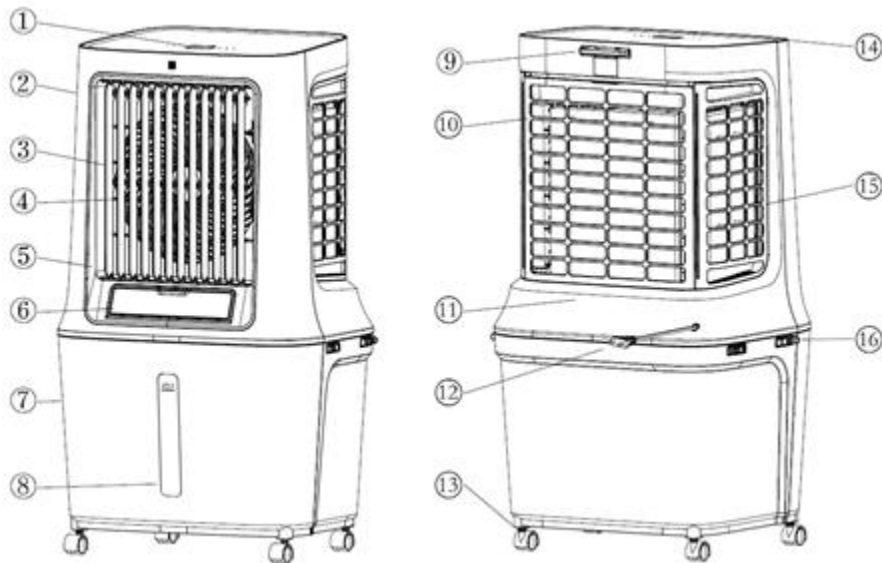

1. Pantalla de visualización
2. Carcasa frontal
3. Aletas verticales
4. Aletas horizontales
5. Rejilla de salida de aire
6. Puerta de llenado de agua
7. Depósito de agua
8. Indicador de nivel de agua
9. Control remoto

10. Filtro trasero
11. Carcasa posterior
12. Cable de alimentación
13. Ruedas giratorias
14. Cubierta superior
15. Filtro lateral
16. Fijación

Accesorios

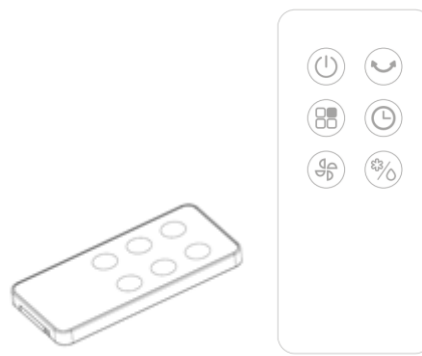

- Control remoto

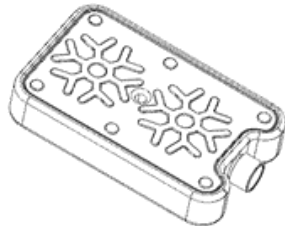

- . Bloques de hielo





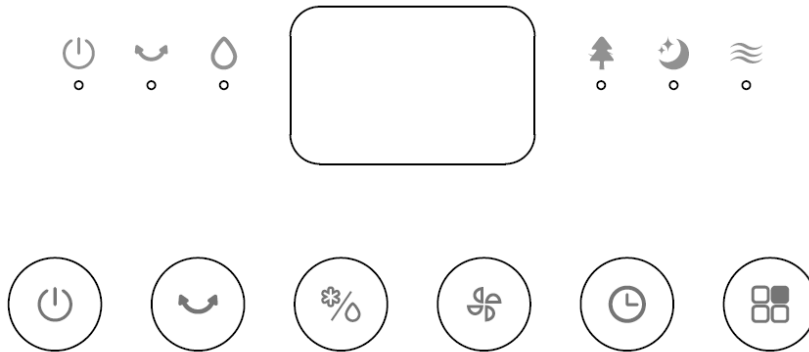

Uso de los bloques de hielo:

Los bloques de hielo absorben el calor del agua, manteniendo la temperatura del agua en el depósito más baja que la del ambiente durante varias horas, lo que hace que el aire expulsado sea más fresco.

1. Coloque el bloque de hielo en el congelador hasta que esté completamente congelado.
2. Introdúzcalo en el depósito de agua. Después de unos 10 minutos, la temperatura del agua será inferior a la temperatura ambiente.
3. El aparato incluye dos bloques de hielo para asegurar un uso continuo.
4. No abra la tapa del bloque ni ingiera su contenido.

PANEL DE CONTROL



1. Encendido/Apagado “  ”
2. Oscilación “  ”
3. Enfriamiento/Humidificación “  ”
4. Velocidad (Alta/Media/Baja) “  ”
5. Temporizador (1-12H) “  ”
6. Modo “  ”



IV. INSTALACIÓN Y USO DEL PRODUCTO

Método de instalación:



Tras sacar el producto del embalaje, monte la parte superior de la máquina y el depósito de agua para poder usarlo.

Uso de cada botón de función:

1. **Encendido/Apagado “  ”:**
 - Al conectar el aparato a la corriente, todos los indicadores se encienden durante 1 segundo y luego pasan a modo de espera.

- En modo de espera, presione el botón “” para encender. Se encenderá el indicador de velocidad del aire y la pantalla mostrará “1”.
- Al encenderse por primera vez, funcionará en velocidad media durante 3 segundos y después cambiará a velocidad baja.
- En funcionamiento, al presionar el botón “” se apagan todas las funciones y el aparato vuelve a modo de espera.

2. Velocidad del aire “”:

- En estado encendido, presione el botón  para alternar las velocidades: baja → media → alta → baja...
- La pantalla digital muestra: “1” → “2” → “3” → “1”... en ciclo.
- Si mantiene presionado el botón  3 segundos, activa la función de aire seco (alta velocidad durante 20 minutos y luego pasa a espera). El indicador de velocidad del aire seco parpadea.
- Durante el funcionamiento de la función de aire seco, los botones de otras funciones, excepto el botón de encendido/apagado «  », están desactivados.

3. Temporizador “”:

- En estado encendido, presione  para activar el temporizador de apagado (1-12 horas).
- La luz indicadora de temporización « **h** » se iluminará y la pantalla digital está configurada para la temporización.
- La pantalla alterna cada 10 segundos entre el tiempo de apagado programado y la velocidad actual.

4. Modo de funcionamiento “”:

- Al encenderse por primera vez, funciona en **modo normal**.

- Presione  para alternar el modo de funcionamiento: **Normal** → **Natural** → **Sueño** → **Normal**. El indicador correspondiente se iluminará.
- **Normal**: velocidad fija según selección del usuario (alta, media o baja).
- **Natural**: alterna automáticamente entre las velocidades imitando el viento natural.
- **Sueño**: este modo reduce progresivamente la velocidad para evitar molestias al dormir.

En el modo sueño, el indicador de velocidad correspondiente cambia con la conmutación del modo normal. (Por ejemplo: cuando el modo sueño se activa a velocidad media, la velocidad media cambiará automáticamente a baja velocidad después de funcionar durante 30 minutos. En ese momento, la pantalla cambiará automáticamente de "2" a "1").

5. Enfriamiento/Humidificación “”:

- En estado encendido, presione  para activar/desactivar la función enfriador/humidificador. Cuando la función de refrigeración/humidificación está activada, la bomba de agua funciona y el testigo luminoso se enciende. Cuando la función de refrigeración/humidificación está desactivada, la bomba de agua deja de funcionar y la luz indicadora no se enciende.
- Función de protección contra la falta de agua: cuando la función de enfriamiento está activada, después de que la bomba funcione durante 45 segundos, si se detecta que el depósito de agua carece de agua en un plazo de 5 segundos y el interruptor de protección está desconectado (falta de agua), la bomba de agua dejará de funcionar, y la luz indicadora parpadeará. La función de humidificación se desactiva. Pulse de nuevo el botón de refrigeración/humidificación para apagar el indicador.

6. Oscilación “”

- Estando el aparato encendido, pulse el botón de oscilación “” para activar o desactivar la función de oscilación. La luz indicadora correspondiente se iluminará.

7. Otras funciones:

- **Modo tenue:** tras 1 minuto sin presionar botones, la intensidad de las luces disminuye 1/3.
- **Función de memoria:** Si el aparato no se enciende por primera vez, pulse el botón de encendido/apagado en el estado de espera y el aparato recuperará la programación anterior, excepto las funciones de temporizador, modo sueño y aire seco.

Rellenado de agua:

Para activar la función de refrigeración y humidificación, añada agua al depósito.

1. Abra la compuerta de entrada y vierta agua lentamente (Fig. 1 y 2).

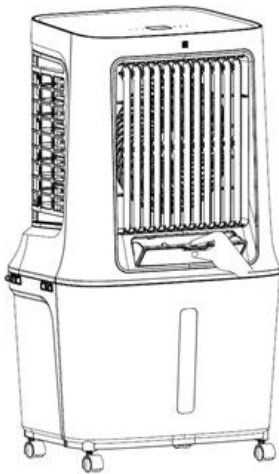

Fig.1

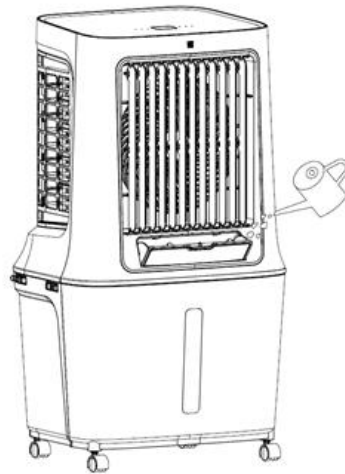

Fig.2

2. También puede extraer el depósito soltando los enganches y llenarlo directamente (Fig. 3 y 4).

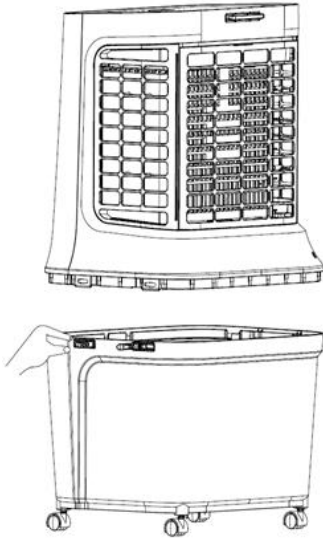

Fig.3

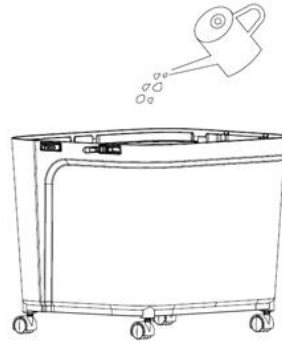

Fig.4

3. Vigile el nivel de agua al rellenar (Fig. 5).

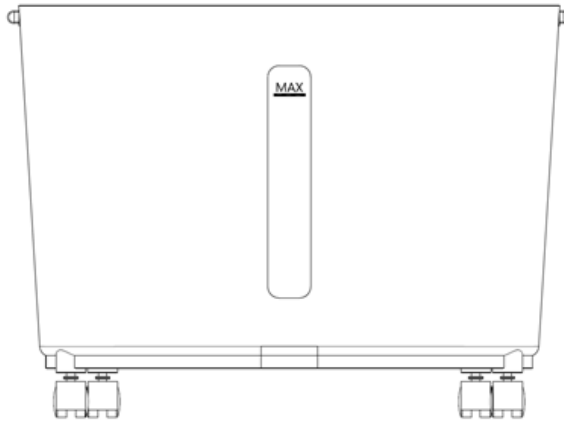
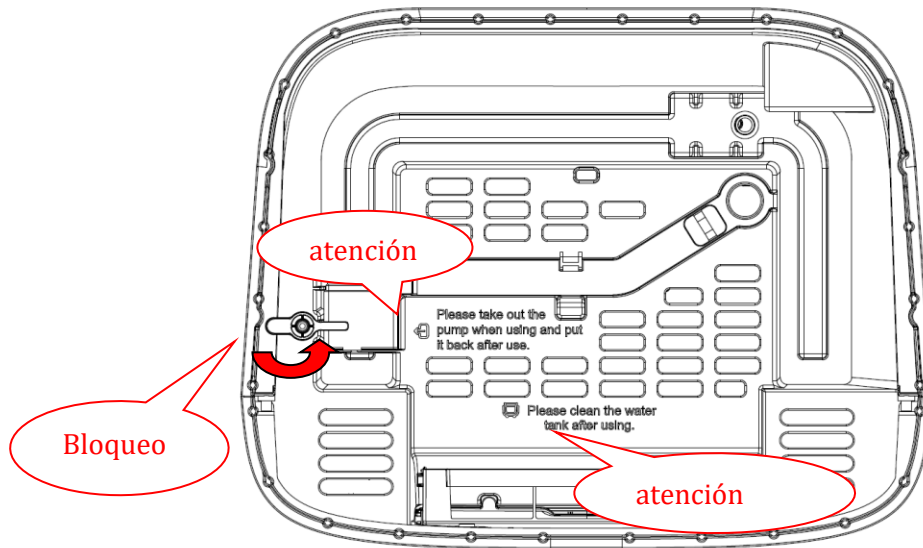

Fig.5

- No exceda el nivel máximo.
- Use siempre agua limpia.
- Un ligero olor o cambio de color del agua es normal en el primer uso y no afecta la salud.

Uso de la bomba de agua:



(1) Preste atención a las siguientes advertencias que encontrará en el aparato:

Figura 6: Por favor, extraiga la bomba durante el uso y vuélvala a colocarla después de utilizar.

Please take out the
← pump when using and put
it back after use.

Fig.6

Figura 7: Por favor, limpie el depósito de gua después del uso.



Please clean the water tank after using.

Fig.7

- (2) Gire el cierre de la bomba de agua en el sentido contrario a las agujas del reloj, y saque la bomba de agua y el tubo (el tubo de agua está fijado por dos hebillas), para que la bomba de agua pueda caer naturalmente al fondo del agua.

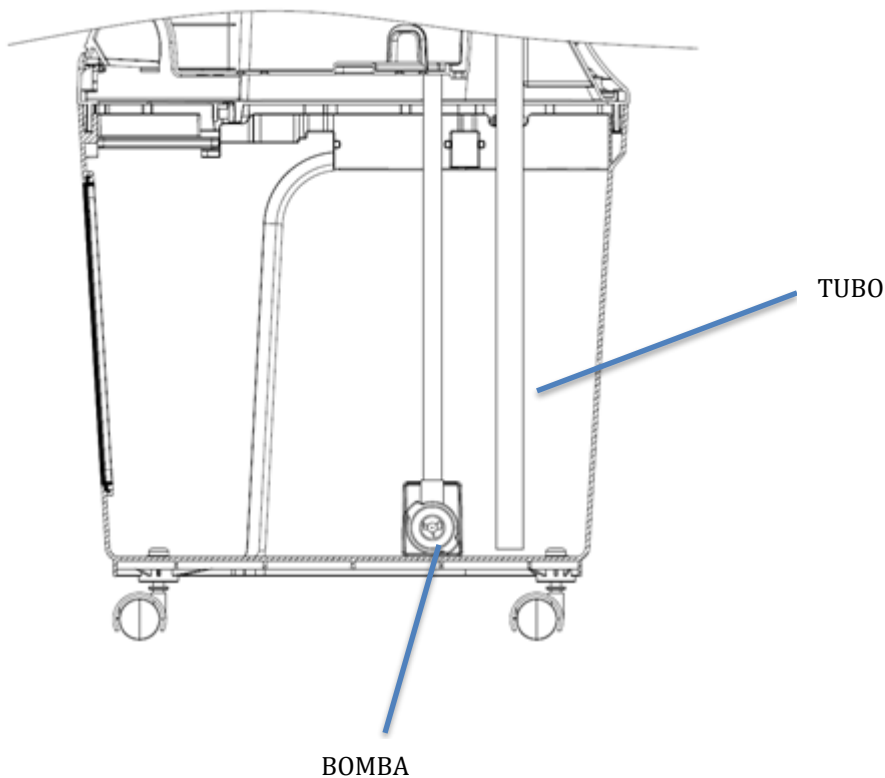

Uso del control remoto:

- (1) Primero abra la tapa en la parte posterior del mando a distancia e inserte una batería CR2032 de 3V.

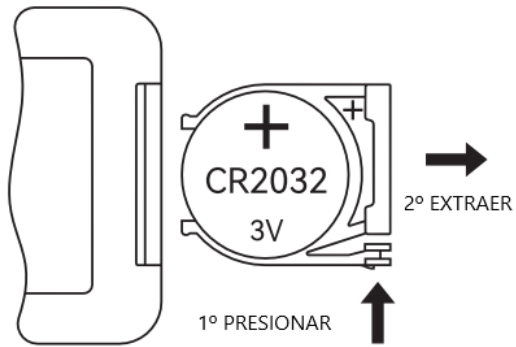

(2) Al utilizar el mando, alinee la posición del cabezal receptor.

(3) Cuando se agote la batería, extraiga la tapa y sustitúyala por una batería nueva (CR2032 3V).

Cuando cambie la batería, preste atención a los polos positivo y negativo de la misma.

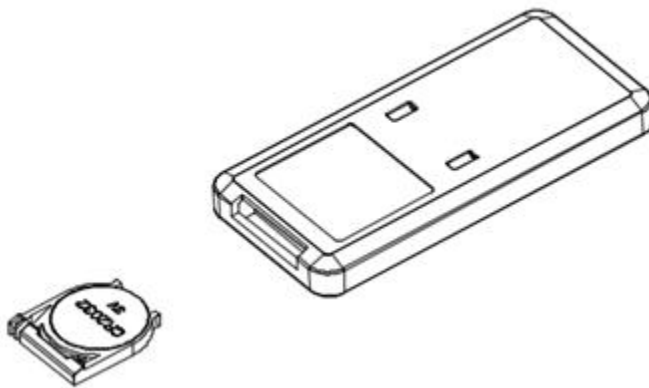

(4) Las baterías deben desecharse adecuadamente, manteniéndolas fuera del alcance de los niños;

(5) Incluso las baterías agotadas pueden causar daños.

V. LIMPIEZA Y MANTENIMIENTO

- **Recordatorio:** no use productos químicos agresivos.

- Apague y desenchufe antes de limpiar.
- Para limpiar el polvo, limpie con un paño suave. Si está muy sucio, use agua (<50 °C) con detergente neutro.
- No use gasolina, disolventes ni productos corrosivos.

Limpieza del filtro y panel de enfriamiento:

Si se adhiere demasiada suciedad en el filtro de aire, afectará al funcionamiento, por lo que debe limpiarlo al menos cada dos meses.

1. Tire del panel hacia arriba y saque el conjunto del panel de refrigeración (la operación se muestra a continuación).
2. Sumerja los componentes del panel de refrigeración en detergente durante unos minutos, límpielos y séquelos.

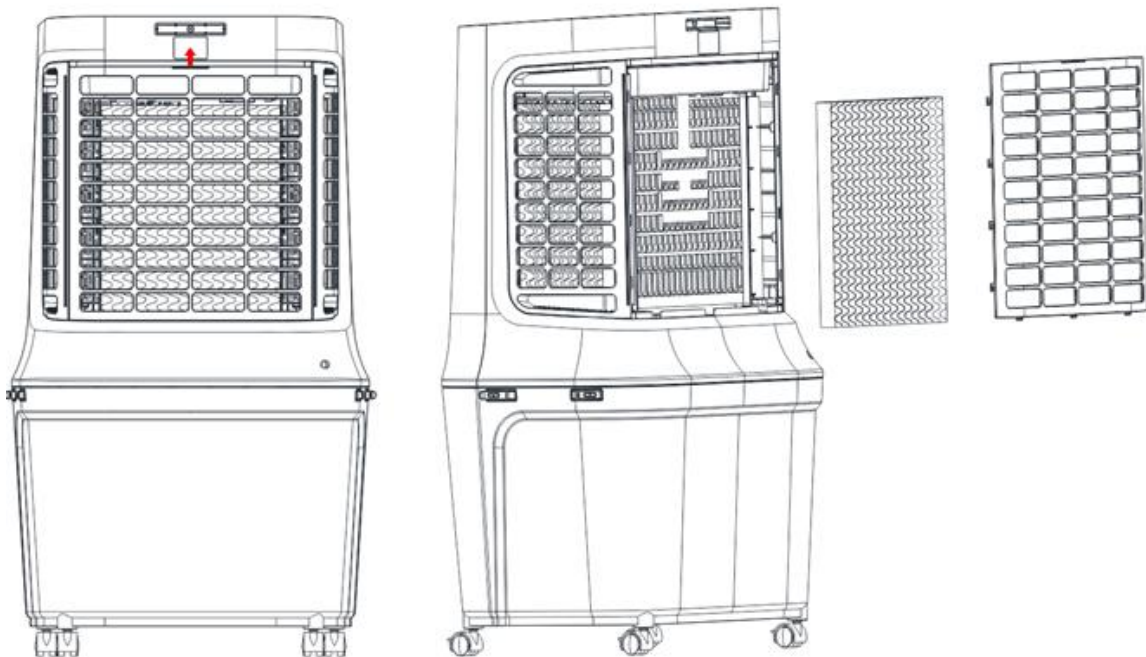

• Limpieza del depósito de agua

1. Desenchufe la fuente de alimentación, y extraiga el depósito de agua como se ha explicado anteriormente.
2. Con un paño humedecido y detergente neutro limpie el depósito y enjuáguelo.

● **Limpieza de la superficie**

1. Limpie la superficie del cuerpo y limpie con un paño húmedo. Queda terminantemente prohibido el lavado directo con agua.
- 2.No utilice detergentes corrosivos ni disolventes de limpieza.
3. Cuando limpie el cuerpo, apague siempre el interruptor de alimentación y desenchufe el cable de alimentación, de lo contrario existe la posibilidad de descarga eléctrica.

● **Instalación y uso después de la limpieza**

1. 1. Monte el depósito de agua para garantizar una instalación correcta.
2. 2. Conéctelo a la red eléctrica para confirmar el funcionamiento normal del producto.

Cláusula	Requisitos de ecodiseño - GENÉRICOS REQUISITOS DE ECODISEÑO	Resultado	Veredicto
Modo desactivado	El consumo eléctrico del equipo en cualquier estado de modo desactivado no rebasará el límite de 1,00 W.		N/A
Modo de espera	El consumo de energía del equipo en cualquier estado que proporcione solo una función de reactivación, o solo una función de reactivación y una mera indicación de activación de esta función, no rebasará el límite de 1,00 W.		Pass
	El consumo de energía del equipo en cualquier estado que proporcione solo visualización de información o de estado, o solo una combinación de función de reactivación y visualización de información o de estado, no rebasará el límite de 2,00 W.		N/A
Disponibilidad de modo de espera y/o desactivado	Salvo cuando resulte inadecuado para el uso previsto, el equipo dispondrá de los modos desactivado y/o de espera, o cualquier otro estado que no rebase los límites de consumo eléctrico aplicables a los modos desactivado o en espera mientras el equipo en cuestión se halle conectado a la red de alimentación eléctrica.	Standby mode	Pass

Cláusula	Requisitos de ecodiseño - GENÉRICOS REQUISITOS DE ECODISEÑO	Resultado	Veredicto
Modo desactivado	El consumo eléctrico del equipo en cualquier estado de modo desactivado no rebasará el límite de 0,50 W.		N/A
Modo de espera	El consumo energético del equipo en cualquier estado que proporcione solo una función de reactivación, o solo una función de reactivación y una mera indicación de la activación de esta función, no rebasará el límite de 0,50 W.		Pass
	El consumo eléctrico del equipo en cualquier estado que proporcione solo visualización de información o del estado, o solo una combinación de función de reactivación y visualización de información o del estado, no rebasará el límite de 1,00 W.		N/A
Disponibilidad de modo de espera y/o desactivado	Salvo cuando resulte inadecuado para el uso previsto, el equipo dispondrá de los modos desactivado y/o de espera, o cualquier otro estado que no rebase los límites de consumo eléctrico aplicables a los modos desactivado o en espera mientras el equipo en cuestión se halle conectado a la red de alimentación eléctrica.		N/A
Gestión del consumo eléctrico	Cuando el equipo no esté ejecutando su función principal, o cuando no dependan de sus funciones otros productos que consumen energía, el equipo en cuestión ofrecerá una función de gestión del consumo eléctrico, salvo que resulte inadecuado para el uso previsto, o bien una función análoga para conmutar automáticamente el equipo, tras el lapso de tiempo más breve posible que resulte adecuado para el uso previsto: — a modo de espera, o — a modo desactivado, o bien, — a otro estado que no sobrepase los límites de consumo eléctrico aplicables a los modos desactivado y/o		N/A

	en espera, siempre que el dispositivo en cuestión se halle conectado a la red de alimentación eléctrica. La función de gestión del consumo eléctrico se activará antes de la entrega del equipo.		
--	--	--	--

Descripción	Símbolo	Unidad	Valor
Caudal máximo del ventilador	<i>F</i>	<i>m³ /min</i>	34.5
Potencia utilizada por el ventilador	<i>P</i>	<i>W</i>	106.8
Valor de servicio	<i>SV</i>	<i>(m³ /min)/W</i>	0.3
Consumo de energía en modo de espera	<i>P SB</i>	<i>W</i>	0.3
Nivel de potencia acústica del ventilador	<i>Q</i>	<i>kWh/a</i>	34.5
Nivel de potencia acústica en el interior en dB(A)	<i>L WA</i>	<i>dB(A)</i>	72.6
Velocidad máxima del aire	<i>c</i>	<i>meters/sec</i>	7.6

ELIMINACIÓN DE EQUIPAMIENTO ELÉCTRICO Y ELECTRÓNICO USADO



Este símbolo en el producto, sus accesorios o embalaje indica que el producto no debe tratarse como un residuo doméstico. Deshágase de este equipamiento en su punto de recogida más cercano para el reciclaje de residuos eléctricos y electrónicos. En la Unión Europea y otros países europeos existen diferentes sistemas de recogida de productos eléctricos y electrónicos usados.

Al asegurar la correcta eliminación de este producto ayudará a evitar riesgos potenciales para el medio ambiente y la salud de las personas que podrían tener lugar si el producto no se eliminara de forma adecuada. El reciclaje de materiales ayudará a conservar los recursos naturales. Por consiguiente, no elimine equipamiento eléctrico y electrónico usado junto con residuos domésticos. Para información más detallada acerca del reciclaje de este producto, póngase en contacto con su oficina municipal, el servicio de eliminación de residuos domésticos o el establecimiento donde adquirió el producto.

CARACTERÍSTICAS TÉCNICAS

Modelo: CLIM512

Voltagem: 220–240 V~

Potência: 120 W

Frequência: 50 Hz

CARO CLIENTE

Por favor, leia atentamente estas instruções de funcionamento antes de ligar o aparelho à corrente elétrica, de modo a evitar danos causados por utilização incorreta.

INFORMAÇÕES DE SEGURANÇA

- O aparelho só pode ser utilizado para o fim para o qual foi concebido. Não nos responsabilizamos por quaisquer danos resultantes de uso incorreto ou manuseamento inadequado.
- Antes de ligar o aparelho à rede elétrica, verifique se a tensão da instalação doméstica coincide com a indicada na etiqueta de características.
- Não mergulhe o aparelho nem a ficha em água ou em qualquer outro líquido. Se o aparelho entrar acidentalmente em contacto com água,

desligue-o imediatamente e leve-o a um técnico qualificado antes de voltar a utilizar. O não cumprimento desta instrução pode causar choque elétrico.

- Nunca tente abrir o aparelho.
- Não utilize o aparelho com as mãos ou pés molhados, nem quando o próprio aparelho estiver húmido.
- Não toque na ficha com as mãos molhadas.
- Antes de ligar o aparelho, certifique-se de que está desligado.
- Verifique regularmente o cabo e a ficha para detetar eventuais danos. Se o cabo ou a ficha estiverem danificados, devem ser substituídos pelo fabricante ou por pessoal qualificado.
- Não utilize o aparelho se este tiver caído, se estiver danificado por qualquer motivo, ou se o cabo ou a ficha apresentarem danos. Nesses casos, leve o aparelho à assistência técnica para inspeção e eventual reparação.
- Nunca tente reparar o aparelho. Tal poderá causar choque elétrico.
- Não deixe o cabo pendurado sobre bordas afiadas e mantenha-o afastado de superfícies quentes ou chamas. Desligue o aparelho puxando pela ficha e não pelo cabo.
- Certifique-se de que o cabo não representa risco de tropeçar nem pode enrolar-se acidentalmente.
- Não é recomendável o uso de adaptadores, fichas múltiplas ou extensões. Caso sejam utilizados, devem estar adequados à potência do aparelho e em conformidade com as normas de segurança. Caso contrário, pode ocorrer sobreaquecimento.
- Desligue sempre o aparelho da corrente quando não estiver em uso e antes de o limpar ou encher o depósito.
- Nunca transporte o aparelho pelo cabo.
- Não utilize o aparelho no exterior.
- Nunca o instale perto do chuveiro, banheira ou em locais sujeitos a imersão ou salpicos.
- Para desligar o aparelho, puxe pela ficha e não pelo cabo.
- Como medida de segurança para crianças, mantenha o material de embalagem fora do seu alcance, pois pode representar perigo.
- Mantenha crianças com menos de 3 anos afastadas do aparelho, exceto sob supervisão constante.

- Este aparelho pode ser utilizado por crianças a partir de 8 anos e por pessoas com capacidades físicas, sensoriais ou mentais reduzidas, desde que estejam sob supervisão ou tenham recebido instruções adequadas e compreendido os riscos associados.
- As crianças não devem brincar com o aparelho. A limpeza e manutenção não devem ser realizadas por crianças sem supervisão.
- Crianças entre 3 e 8 anos não devem ligar ou desligar o aparelho, exceto se este estiver instalado numa posição normal e sob supervisão adequada. Não devem conectar, ajustar, limpar ou realizar manutenção.

Advertências adicionais:

- É estritamente proibido introduzir objetos estranhos (como paus de madeira ou metal) nas entradas ou saídas de ar, pois pode causar fugas, curto-circuitos ou danos no produto.
- Não pulverize pesticidas nem aerossóis inflamáveis perto do aparelho.
- Evite direcionar o fluxo de ar diretamente para crianças por longos períodos, pois pode afetar a saúde.
- Certifique-se de que a ficha está bem inserida e livre de objetos estranhos.
- Se o produto emitir cheiros ou ruídos anormais, desligue-o imediatamente.
- Após adicionar água, não incline nem bata no aparelho para evitar salpicos. Se cair e contiver água, desligue-o e aguarde 24 horas até secar antes de voltar a usar.
- O nível de água não deve ultrapassar a linha máxima.
- Quando o depósito estiver cheio, não levante o aparelho pela pega; empurre-o suavemente ou levante-o apenas se estiver vazio.
- Durante a humidificação, não desmonte a grelha nem o painel de arrefecimento.
- Desligue e retire a ficha quando não utilizar o aparelho por longos períodos.

- **Bateria:** não engula a bateria. Este produto contém uma pilha tipo botão que pode causar queimaduras internas graves ou morte em poucas horas.
- Mantenha as baterias (novas e usadas) fora do alcance das crianças.
- Se o compartimento da bateria não fechar corretamente, pare de usar o produto.
- Em caso de ingestão, procure assistência médica imediata.
- As baterias devem ser removidas antes de descartar o aparelho e eliminadas de forma segura.
- Altos níveis de humidade podem favorecer o crescimento de microorganismos.
- Não permita que a área ao redor do humidificador fique húmida. Se acontecer, reduza a intensidade ou use o aparelho intermitentemente.
- Não deixe água no depósito quando o aparelho não estiver em uso.
- Esvazie e limpe o aparelho antes de o guardar e antes do próximo uso.

FUNÇÕES

1. Botão tátil
2. Velocidade do ar: alta, média, baixa
3. Modo de vento: normal / natural / sono
4. Temporizador: 1 a 12 horas
5. Função de arrefecimento/humidificação
6. Função de secagem automática
7. Controlo remoto
8. Alarme de falta de água (luz intermitente, sem som)
9. Função de memória inteligente: restaura as configurações anteriores ao voltar a ligar.
10. Depósito removível para fácil limpeza
11. Sistema de arrefecimento por circulação de água pulverizada — arrefecimento mais rápido e eficaz.

COMPONENTES

Estrutura:

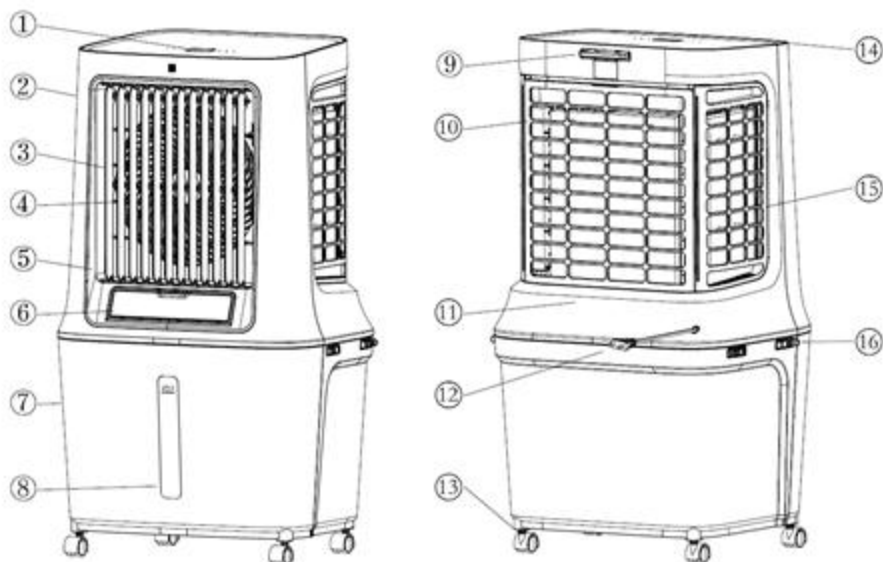

1. Ecrã de visualização
2. Carcaça frontal
3. Lâminas verticais
4. Lâminas horizontais
5. Grelha de saída de ar
6. Tapa de enchimento de água
7. Depósito de água
8. Indicador de nível de água
9. Controlo remoto
10. Filtro traseiro
11. Carcaça posterior
12. Cabo de alimentação
13. Rodas giratórias
14. Tapa superior
15. Filtro lateral
16. Fecho de fixação

Acessórios:

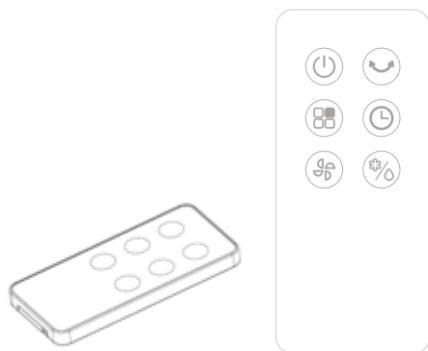

- Controlo remoto

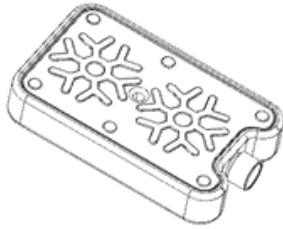

- Blocos de gelo reutilizáveis





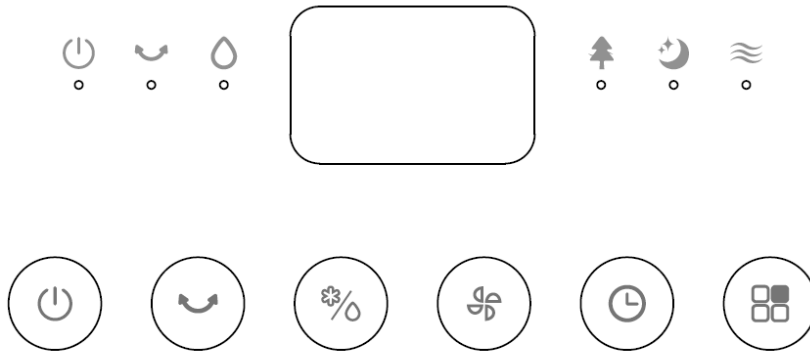

Utilização dos blocos de gelo:

Os blocos de gelo absorvem o calor da água, mantendo a temperatura da água no depósito mais baixa do que a temperatura ambiente durante várias horas, o que torna o ar expelido mais fresco.

- Mantenha os blocos no congelador até solidificarem.
- Coloque-os no depósito. Após 10 minutos, a água estará mais fria.
- O aparelho inclui dois blocos para uso alternado.
- Não abra nem ingira o conteúdo.

PAINEL DE CONTROLO



1. Ligar/Desligar “  ”
2. Oscilação “  ”
3. Arrefecimento/Humidificação “  ”
4. Velocidade (Alta/Média/Baixa) “  ”
5. Temporizador (1–12H) “  ”
6. Modo “  ”



INSTALAÇÃO E UTILIZAÇÃO

Instalação:

Após retirar o produto da embalagem, monte a parte superior e o depósito de água antes de o utilizar.

Utilização dos botões:

1. Ligar/Desligar “  ”:

- Quando ligado à corrente, todos os indicadores acendem por 1 segundo e entram em modo de espera.
- Prima o botão “” para ligar. O indicador de velocidade acende e o visor mostra “1”.
- No primeiro arranque, funciona em velocidade média durante 3 segundos e muda para baixa.
- Prima novamente “” para desligar e voltar ao modo de espera.

2. Velocidade do ar “”:

- Prima “” para alternar entre baixa → média → alta.
- O visor mostra “1” → “2” → “3” em ciclo.
- Ao manter premido por 3 segundos, ativa o modo de ar seco (funciona 20 min em alta e entra em espera).
- Durante este modo, apenas o botão ligar/desligar está ativo.

3. Temporizador “”:

- No estado ligado, prima “” para ativar o temporizador de sono (1-12 horas).
- O indicador luminoso do temporizador “**h**” acende-se e o ecrã digital está regulado para o temporizador.
- O visor alterna de 10 em 10 segundos entre o tempo de inatividade programado e a velocidade atual.

4. Modo “”:

Quando ligado pela primeira vez, funciona no modo normal.

Prima “” para alternar o modo de funcionamento: Normal → Natural → Dormir → Dormir → Normal. O indicador correspondente acende-se.

- **Normal:** velocidade fixa de acordo com a seleção do utilizador (alta, média ou baixa).
- **Natural:** alterna automaticamente entre as velocidades, imitando o vento natural.
- **Repouso:** este modo reduz progressivamente a velocidade para evitar o incómodo durante o sono.

No modo de repouso, o indicador de velocidade correspondente muda com a comutação do modo normal (por exemplo: quando o modo de repouso é ativado a uma velocidade média, a velocidade média passa automaticamente para uma velocidade baixa após 30 minutos de funcionamento. Nessa altura, o visor mudará automaticamente de "2" para "1").

5. Arrefecimento/Humidificação " ":

o No estado ligado, prima "  " para ativar/desativar a função de arrefecimento/umidificação. Quando a função de arrefecimento/umidificação está activada, a bomba de água funciona e a luz indicadora acende-se. Quando a função de arrefecimento/umidificação é desactivada, a bomba de água deixa de funcionar e a luz indicadora não se acende.

o Função de proteção contra falta de água: quando a função de arrefecimento está activada, depois de a bomba funcionar durante 45 segundos, se for detectada falta de água no depósito de água no espaço de 5 segundos e o interruptor de proteção estiver desligado (falta de água), a bomba de água pára de funcionar e a luz indicadora pisca. A função de humidificação é desactivada. Prima novamente o botão de arrefecimento/humidificação para desligar o indicador.

6. Oscilação " ":

o Com o aparelho ligado, prima o botão de oscilação "  " para ativar ou desativar a função de oscilação. O indicador luminoso correspondente acende-se.

7. Outras funções:

- o Modo de escurecimento: após 1 minuto sem premir os botões, a intensidade das luzes diminui em 1/3.
- o Função memória: Se o aparelho não for ligado pela primeira vez, prima o botão ligar/desligar no estado de espera e o aparelho recuperará a programação anterior, exceto no que diz respeito às funções de temporizador, modo de repouso e ar seco.

Reabastecimento de água:

Para ativar a função de arrefecimento e de humedificação, coloque água no reservatório.

1. Abrir a comporta de entrada e deitar água lentamente (Fig. 1 e 2).

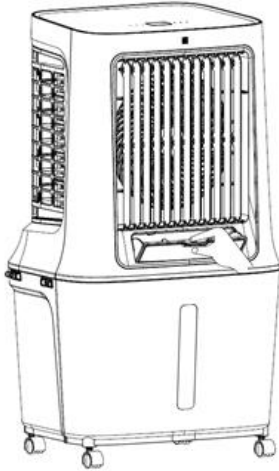

Fig.1

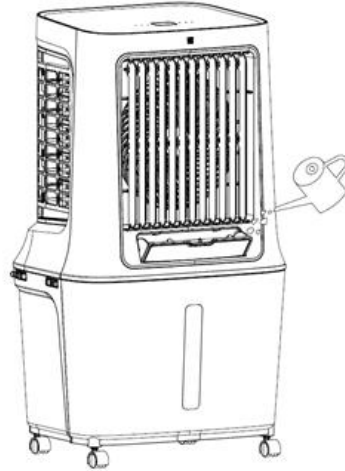

Fig.2

2. Em alternativa, pode retirar o reservatório soltando os acoplamentos e enchê-lo diretamente (Fig. 3 e 4).

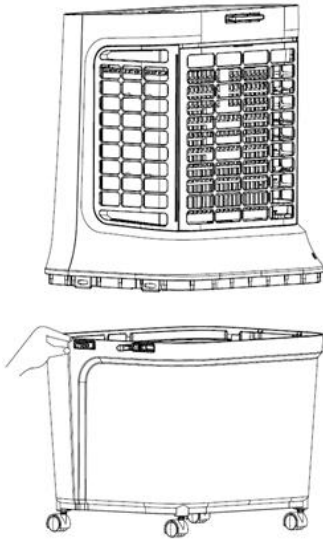

Fig.3

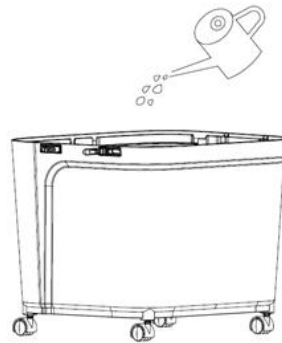

Fig.4

3. Ter em atenção o nível da água aquando do reabastecimento (Fig. 5).

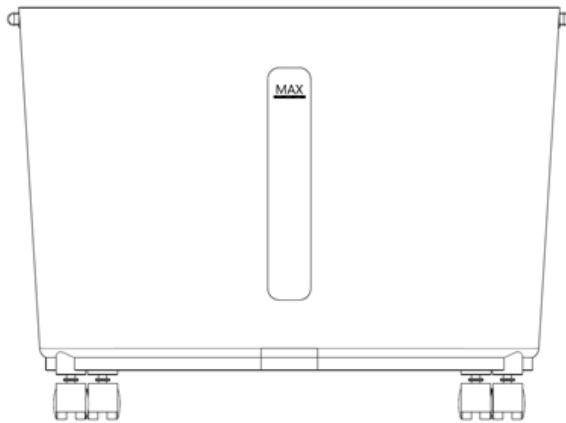
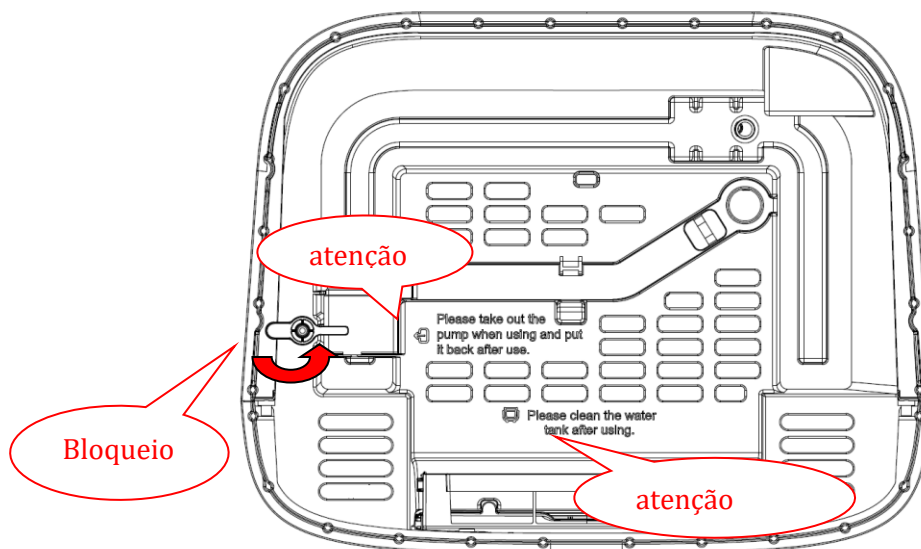

Fig.5

- Não ultrapassar o nível máximo.
- Utilizar sempre água limpa.
- Um ligeiro odor ou uma mudança de cor da água são normais na primeira utilização e não afectam a saúde.

Utilização da bomba de água:



Depois de retirar a fuselagem, prestar atenção aos avisos na parte inferior:

Figura 6: Retirar a bomba durante a utilização e voltar a colocá-la após a utilização..



Fig.6

Figura 7: Limpar o depósito de água após a utilização.



Fig.7

Rodar o fecho da bomba de água no sentido contrário ao dos ponteiros do relógio e puxar a bomba de água e a mangueira (a mangueira de água é fixada por duas fivelas), de modo a que a bomba de água possa cair naturalmente para o fundo da água.

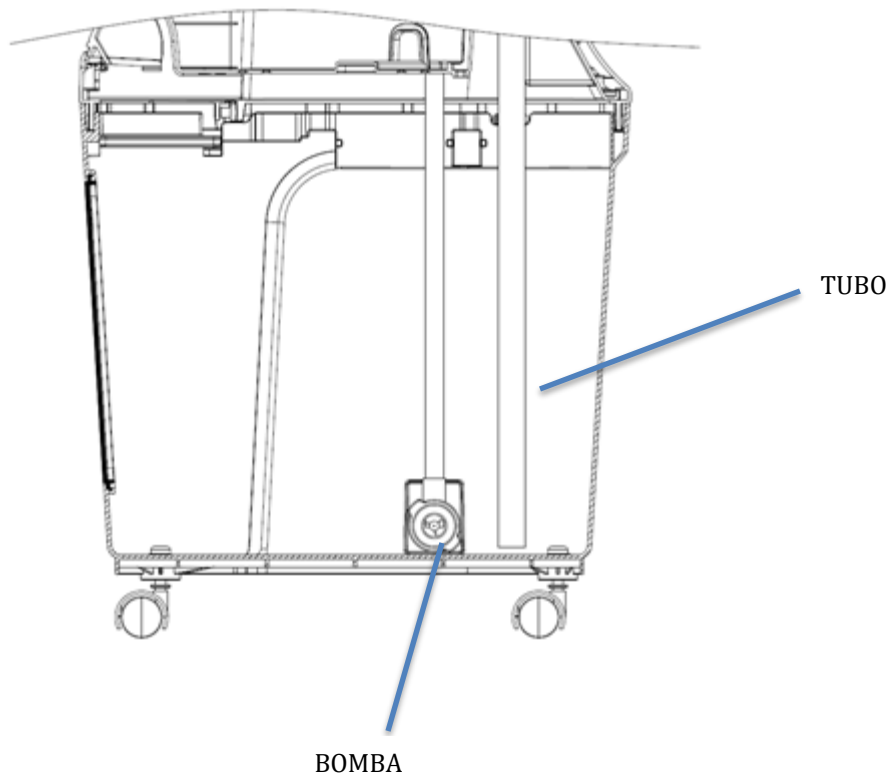

Utilizar o controlo remoto:

(1) Primeiro, abra a tampa na parte de trás do controlo remoto e insira uma pilha CR2032 de 3V.

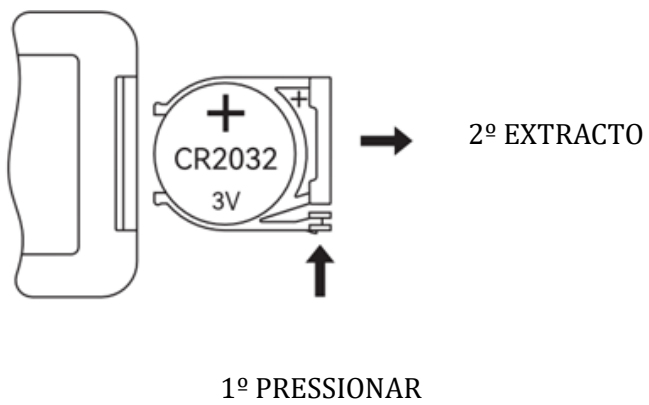

(2) Ao utilizar, alinhar a posição da cabeça recetora.

(3) Quando a pilha estiver vazia, retirar a tampa e substituí-la por uma pilha nova (CR2032 3V).

Quando substituir a bateria, preste atenção aos pólos positivo e negativo da bateria.

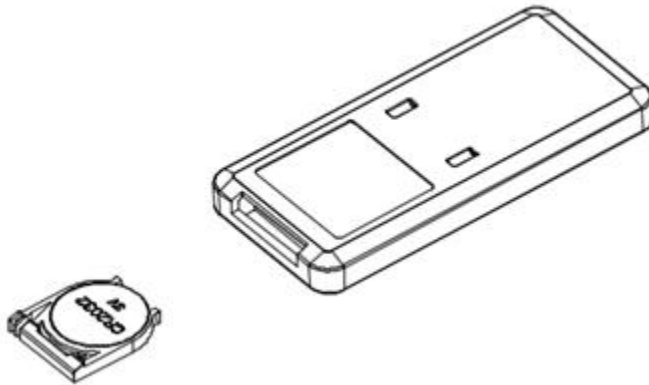

(4) As pilhas devem ser eliminadas corretamente, mantendo-as fora do alcance das crianças;

(5) Mesmo as pilhas gastas podem causar danos.

LIMPEZA E MANUTENÇÃO

- Atenção: Não utilizar produtos químicos agressivos.
- Desligue o aparelho e retire a ficha da tomada antes de o limpar.
- Para limpar o pó, passar um pano macio. Se estiver muito sujo, utilizar água (<50 °C) com detergente neutro.
- Não utilizar gasolina, solventes ou produtos corrosivos.

Limpeza do filtro e do painel de arrefecimento:

Se demasiada sujidade aderir ao filtro de ar, o seu funcionamento será afetado, pelo que deve ser limpo pelo menos de dois em dois meses.

1. Puxe o painel para cima e retire o conjunto da almofada de arrefecimento (a operação é mostrada abaixo).

2. Mergulhe os componentes da almofada de arrefecimento em detergente durante alguns minutos, limpe-os e seque-os.

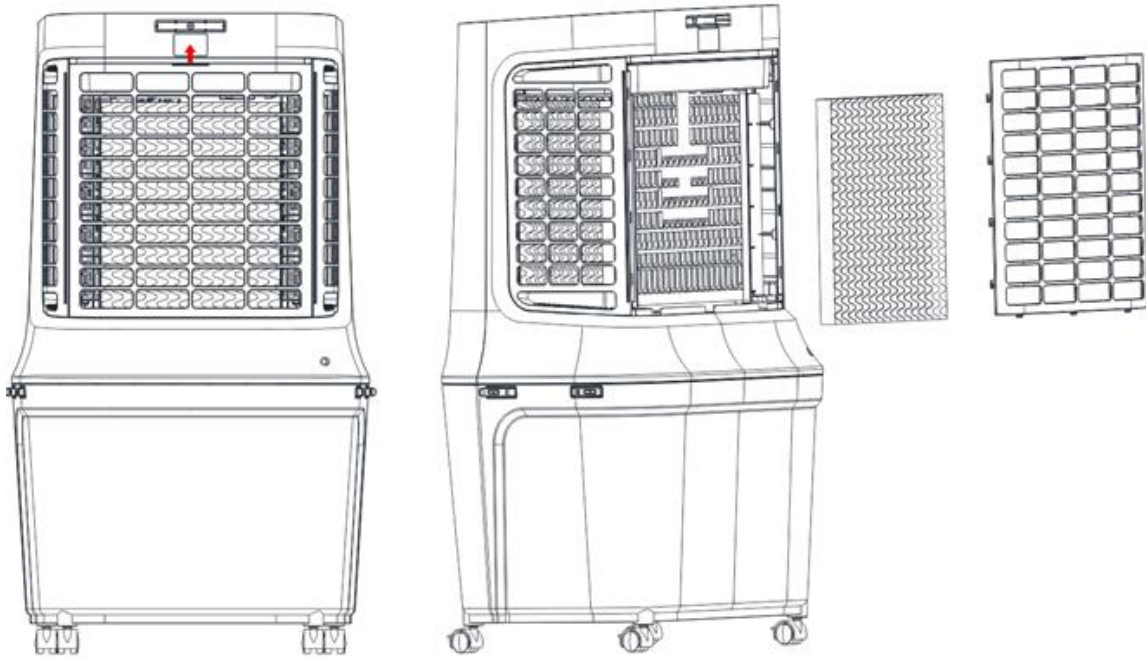

- **Limpeza do depósito de água**

1. Desligue a alimentação eléctrica e retire o depósito de água, como explicado acima.

2. Limpe o reservatório com um pano húmido e detergente neutro e enxagúe-o.

- **Limpeza de superfícies**

1. Limpe a superfície do corpo e passe um pano húmido. A lavagem direta com água é estritamente proibida.

2. Não utilizar detergentes corrosivos ou solventes de limpeza.

3. Quando limpar a carroçaria, desligue sempre o interruptor de alimentação e retire a ficha da tomada, caso contrário existe a possibilidade de choque eléctrico.

- **Instalação e utilização após a limpeza**

1. Montar o reservatório de água para garantir uma instalação correta.
2. Ligá-lo à rede eléctrica para confirmar o funcionamento normal do produto.

Cláusula	Requisitos de conceção ecológica - REQUISITOS GERAIS DE CONCEÇÃO ECOLÓGICA	Resultado	Veredito
Modo desativado	O consumo de energia do equipamento em qualquer estado de modo desligado não deve exceder o limite de 1,00 W.		N/A
Modo de espera	O consumo de energia do equipamento em qualquer estado que forneça apenas uma função de despertar, ou apenas uma função de despertar e uma mera indicação de despertar desta função, não deve exceder o limite de 1,00 W.		Pass
	O consumo de energia do equipamento em qualquer estado que forneça apenas informação ou visualização de estado, ou apenas uma combinação de função de despertar e informação ou visualização de estado, não deve exceder o limite de 2,00 W.		N/A
Disponibilidade em espera e/ou desativada	A menos que não seja adequado para a utilização prevista, o equipamento deve ter os modos de desligar e/ou de vigília, ou qualquer outro estado que não exceda os limites de consumo de energia aplicáveis aos modos de desligar ou de vigília enquanto o equipamento em questão estiver ligado à fonte de alimentação.	Standby mode	Pass

Cláusula	Requisitos de conceção ecológica - REQUISITOS GERAIS DE CONCEÇÃO ECOLÓGICA	Resultado	Veredito
Modo desativado	O consumo de energia do equipamento em qualquer estado de modo desligado não deve exceder o limite de 0,50 W.		N/A
Modo de espera	O consumo de energia do equipamento em qualquer estado que forneça apenas		Pass

	<p>uma função de despertar, ou apenas uma função de despertar e uma simples indicação da ativação desta função, não deve exceder o limite de 0,50 W.</p>		
	<p>O consumo elétrico do equipamento em qualquer estado que forneça apenas informação ou visualização de estado, ou apenas uma combinação de função de despertar e informação ou visualização de estado, não deve exceder o limite de 1,00 W.</p>		N/A
Disponibilidade em espera e/ou desativada	<p>A menos que não seja adequado para a utilização prevista, o equipamento deve ter os modos de desligar e/ou de vigília, ou qualquer outro estado que não exceda os limites de consumo de energia aplicáveis aos modos de desligar ou de vigília enquanto o equipamento em questão estiver ligado à fonte de alimentação.</p>		N/A
Gestão do Consumo de Eletricidade	<p>Se o equipamento não estiver a desempenhar a sua função principal, ou se outros produtos consumidores de energia não dependerem das suas funções, o equipamento em questão deve fornecer uma função de gestão do consumo de energia, a menos que seja inadequado para a utilização prevista, ou uma função semelhante para a comutação automática do equipamento, após o mais curto período de tempo possível adequado à utilização prevista: — em modo de vigília, ou — em modo desativado, ou — noutro estado que não exceda os limites de consumo energético aplicáveis aos modos desativado e/ou de vigília, desde que o dispositivo em questão esteja ligado à fonte de alimentação da rede. A função de gestão do consumo de energia será ativada antes da entrega do equipamento.</p>		N/A

Descrição	Símbolo	Unidade	Valor
Caudal máximo do ventilador	<i>F</i>	<i>m³ /min</i>	34.5
Potência utilizada pelo ventilador	<i>P</i>	<i>W</i>	106.8
Valor do Serviço	<i>SV</i>	<i>(m³ /min)/W</i>	0.3
Consumo de energia em modo de espera	<i>P SB</i>	<i>W</i>	0.3
Nível de potência sonora do ventilador	<i>Q</i>	<i>kWh/a</i>	34.5
Nível de potência sonora interior em dB (A)	<i>L WA</i>	<i>dB(A)</i>	72.6
Velocidade máxima do ar	<i>c</i>	<i>meters/sec</i>	7.6

DESTRUIÇÃO E ELIMINAÇÃO DE EQUIPAMENTOS ELÉTRICOS E ELECTRÓNICOS EM FIM DE VIDA



A existencia deste simbolo no produto, acessórios ou embalagem significa que o produto não deve ser tratado como um residuo doméstico. Ao desfazer-se do aparelho deve coloca-lo no ponto de recolha mais próximo e próprio para a recolha de residuos eléctricos e electrónicos. Na União Europeia e outros países europeus existem diferentes sistemas de recolha de produtos eléctricos e electrónicos usados (fim de vida). Ao assegurar a correcta eliminação destes produtos está a ajudar a proteger o meio ambiente e como consequencia a nossa saúde. A reciclagem ajuda a conservação dos recursos naturais. Assim sendo não elimine equipamento eléctrico e electrónico usado em conjunto com residuos domésticos. Para informação mais detalhada sobre a reciclagem deste produto contacte o estabelecimento onde comprou o produto, o Instituto dos residuos ou a Camara Municipal .

ENGLISH

MODEL: CLIM512
VOLTAGE: 220-240 V \square
POWER: 120 W
FREQUENCY: 50 Hz

Safety Warnings and Precautions

In order to avoid the danger caused by operation errors and to use the machine more conveniently, please read the product instruction manual before use.

1. The appliance is only for household and indoor use.
2. When using this machine, you must use a qualified power outlet that has been checked and met the requirements. Please confirm the voltage used when relocating.
3. This appliance is not intended for use by persons (including children) with reduced physical, sensory or mental capabilities, or lack of experience and knowledge, unless they have been given supervision or instruction concerning use of the appliance by a person responsible for their safety.
4. Children should be supervised to ensure that they do not play with the appliance. This appliance can be used by children aged from 8 years and above and persons with reduced physical, sensory or mental capabilities or lack of experience and knowledge if they have been given supervision or instruction concerning use of the appliance in a safe way and understand the hazards involved. Children shall not play with the

appliance. Cleaning and user maintenance shall not be made by children without supervision

5. If the supply cord is damaged, it must be replaced by the manufacturer, its service agent or similarly qualified persons in order to avoid a hazard.

6. Unplug the appliance during filling and cleaning.

7. Do not touch the power cord plug with wet hands, there is a danger of electric shock.

8. When unplugging the power cord, do not pull the wire.

9. Do not fold or place heavy objects on the power cord.

10. It is strictly forbidden to insert foreign objects such as wooden sticks and metal sticks into the air inlet and outlet, which will cause leakage, short circuit and the possibility of product damage.

11. Do not spray pesticides and flammable sprays around the product, which may damage the product.

12. Avoid blowing the product air outlet directly to children for a long time, which may cause children to get sick or affect their health.

13. When using, make sure that the plug of the power cord is free of foreign objects, and insert the plug completely.

14. Abnormal handling. When the product has peculiar smell and abnormal sound during use, please stop using it immediately and unplug the power supply.

15. After adding water to the machine, do not tilt or collide when placing or moving it to prevent splashing. If the product has been dumped and there is water in the machine, unplug it immediately and wait for 24 hours to dry before turning it on.

16. The water level of the water tank should not exceed the maximum water level line.

17. When the water tank of the product is full of water, do not grab the handle to lift the whole machine, otherwise the water in the water tank will overflow, you can only push the handle to move the product, and only when it is confirmed that there is no water or very little water in the water tank, you can grab the handle to move the product. Lift the whole machine.

18. When humidifying, it is strictly forbidden to disassemble and assemble the air filter net and the cooling pad bracket, which will cause water droplets to spray out of the air outlet.

19. When going out or not using the machine for a long time, you must turn off the machine and pull out the power cord plug from the socket.

20. If the product fails, please send it to the repair station or notify the after-sales service center, and do not disassemble or replace the parts without authorization. Arbitrary disassembly and modification will affect the safety of the product.

21. Do not ingest battery, Chemical Burn Hazard;

22. This product contains a coin / button cell battery. If the coin / button cell battery is swallowed, it can cause severe internal burns in just 2 hours and can lead to death;

23. Keep new and used batteries away from children.

24. If the battery compartment does not close securely, stop using the product and keep it away from children.

25. If you think batteries might have been swallowed or placed inside any part of the body, seek immediate medical attention.

26. The batteries contain materials, which are hazardous to the environment; they must be removed from the appliance before it is scrapped and that they are disposed of safely

27. Be aware that high humidity levels may encourage the growth of biological organisms in the environment.

28. Do not permit the area around the humidifier to become damp or wet. If dampness occurs, turn the output of the humidifier down. If the humidifier output volume cannot be turned down, use the humidifier intermittently. Do not allow absorbent materials, such as carpeting, curtains, drapes, or tablecloths, to become damp.

29. Never leave water in the reservoir when the appliance is not in use.

30. Empty and clean the humidifier before storage. Clean the humidifier before next use.

II. FUNCTIONS

(1) Touch botton

(2) Wind speed: high, medium, low

(3) Wind mode: normal /natural/sleep wind

(4) Timing function: timing is 1-12H

(5) Cooling/humidification function

(6) Auto-drying function for cooling pad

(7) Remote control function

(8) Water shortage alarm function (the indicator light flashes, no alarm sound);

(9) In plug in state, when you turn off the machine, then turn on again, it would have smart memory function, which is back to your setting before.

(10) Removable water tank for easy storage

(11) Spray water circulation refrigeration technology, large water circulation volume, faster cooling

III. COMPONENT

● Structure

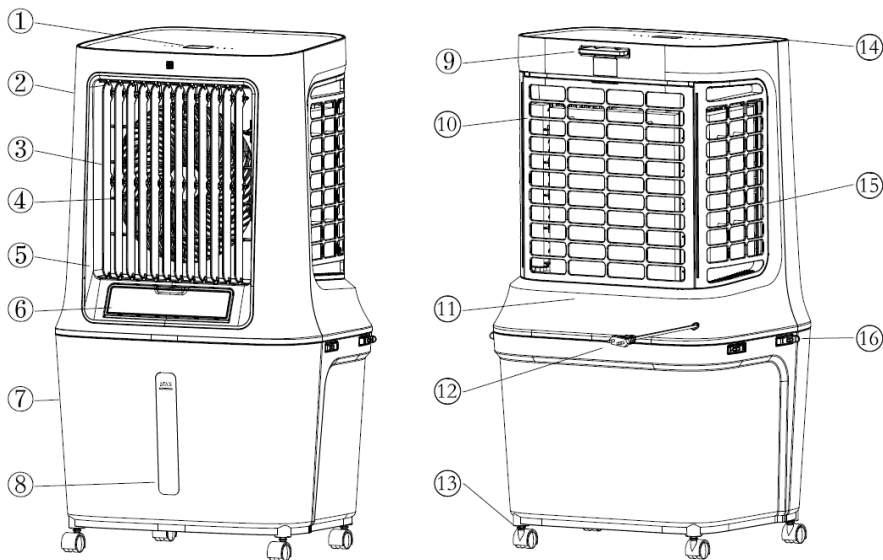

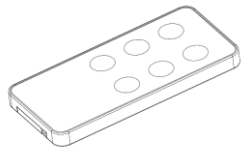

- | | | |
|----------------------|----------------------|-----------------------|
| 1. Display window | 2. Front shell | 3. Vertical blades |
| 4. Horizontal blades | 5. Air outlet grille | 6. Water filling door |
| 7. Water tank | 8. Water gauge | 9. Remote control |
| 10. Rear filter net | 11. Back shell | 12. Power cord |
| 13. Casters | 14. Top cover | 15. Side filter net |
| 16. Fixed buckle | | |



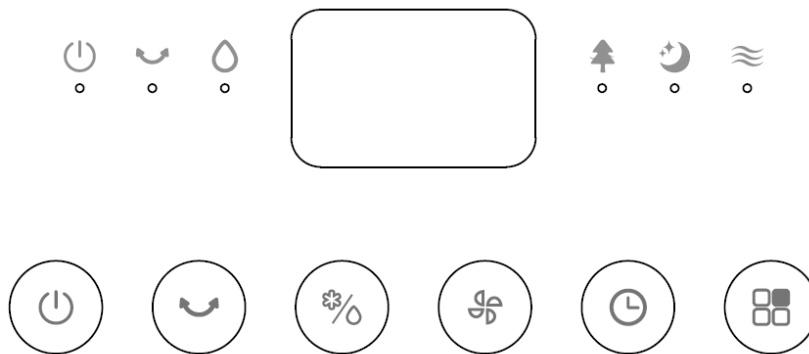

Affix

Remote control





1. ON/OFF “”

2. Swing “”

3. Cooler/Humidifier “”

4. Speed (Hi/Mid/Low) “”

5. Timer (1-12H) “”

6. Mode “”

- Diagram for operation panel of remote control shall be subject to words in the language of the country

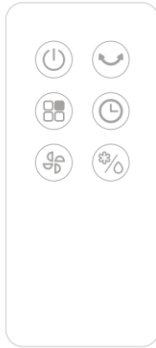

- Affix : Ice pack

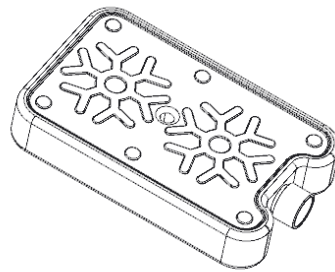

- Usage of ice packs:

Ice packs have a cold storage and heat preservation characteristics, which can absorb the heat in the water, keep the water temperature in the water tank lower than the ambient temperature for several hours, and make the wind from the air cooling fan cooler.

1. Put the ice pack into the refrigerator until it freezes completely.
2. Put the frozen ice pack into the water tank. After about 10 minutes, the water temperature in the water tank will be lower than the ambient temperature.
3. The appliance is equipped with two ice packs to ensure continuous use.
4. Do not open the cover of the ice box or swallow its contents.

IV. Product installation and usage

- Method of installation

After the product takes out the packaging, assemble the upper part of the machine and the water tank can be used.

- The use method of each function button

1. "⏻" **ON/OFF** :

After power in, all function indicators turn on 1S and then turn off into standby state.

In the standby mode, Press "⏻" on / off button to start power, the wind speed indicator is on, the digital tube displays "1". (After the first startup, the middle speed wind starts for 3 seconds and switch to the low speed wind; if the standby state is low speed wind before shutdown, run the middle wind for 3 seconds, and then switch to the low wind). In working state, pressing "⏻" button will turn off all functions and the machine enters standby state.

2. "🌀" **Wind speed** :

In the power-on state, press the "🌀" button to adjust the wind speed. According to: low-speed wind → mid-speed wind → high-speed wind → low-speed wind... cycle, digital tube instructions: press "1" → "2" → "3" → "1"... to cycle in turn.

Under the boot state, press "🌀" for 3s to enter the dry wind function. The default high-speed wind lasts for 20 minutes. Go into the standby state. Dry wind speed indicator flashing, digital tube and other display off.

During the operation of the dry air function, other function buttons except "⏻" ON/OFF button are invalid.

3. "🕒" **Timer**:

In the power-on state, press "🕒" to enter the timing mode and set 1-12H timing shutdown.

The timing indicator light "h" is lit, and the digital tube display is set for timing.

The digital tube alternately displays the timing time and the current wind speed at 10-second intervals.

4. " "Mode :

When it is turned on for the first time, it is running with normal wind. Press the "  " mode wind button to switch the mode wind. The switching sequence is: normal wind→natural wind→sleep wind→normal wind..., and the corresponding indicator lights show its function.

Normal wind: The product operates according to the wind speed gear set by the user, divided into three wind speed gears: high, medium and low, and runs at a fixed speed.

Natural wind: The product operates according to the wind speed gear set by the user, according to the rules preset by the program, and the operation mode is automatically switched from high-medium-low gear. This mode imitates the blowing effect of nature, making the blowing wind more Soft and comfortable.

Sleeping wind: The product performs timed downshifting according to the wind speed gear set by the user and according to the rules preset by the program. This mode prevents people from falling asleep due to too much wind and causing physical discomfort; the following is the set gear and sleep wind. Operation after opening.

In the sleep wind mode, the wind speed indicator of the corresponding gear changes with the switching of the normal wind mode. (For example: when the sleep wind is turned on at the mid-range wind speed, the mid-range normal wind will automatically switch to the low-grade normal wind after running for 30 minutes. At this time, the digital tube display will automatically switch from "2" to "1".)

5. " "Cooler/Humidifier :

1) In the power-on state, press the "  " cooler/humidifier button to turn on or off the cooling/humidifying function:

The cooling/humidification function is turned on: the water pump is working, and the indicator light is on.

The cooling/humidification function is off: the water pump stops working and the indicator light does not light up.

2) Water shortage protection function: When the cooling function is turned on, after the pump works for 45 seconds, if the water tank is continuously detected to be short of water within 5 seconds, and the protection switch is disconnected (water shortage), the water pump will stop working, and the indicator light will be on for 0.5 seconds and off for 0.5 seconds. The frequency of seconds keeps flashing, and the humidification function is turned off. Press the cooling/humidifying button again to turn off the indicator.

6. "↺↻" Swing :

In the power-on state, press the "↺↻" swing button to enable or disable the swing function:

Open the swing wind: the swing wind ring is working, and the indicator light is on.

Swing wind off: The swing wind ring stops working, and the indicator light does not light up.

7. Other Function :

① Dim mode: Within 1 minute when any indicator light is on, if the button does not move, the indicator light goes dark (1/3 of the original brightness). If the button moves again, the indicator light lights on.

② Uninterruptible power memory function: If it is not turned on for the first time, press the "⏻" on/off button in the standby state, and it will keep the state before shutdown after starting, except for the timer, sleep air and dry air functions.

Refilling water

If you need to turn on the refrigeration and humidification function, please add water to the water tank.

The way to add water to this machine:

(1) Before adding water, open the water inlet gate and slowly pour water into the water tank

(Figure 1 and Figure 2): After adding the water, close the water gate again.

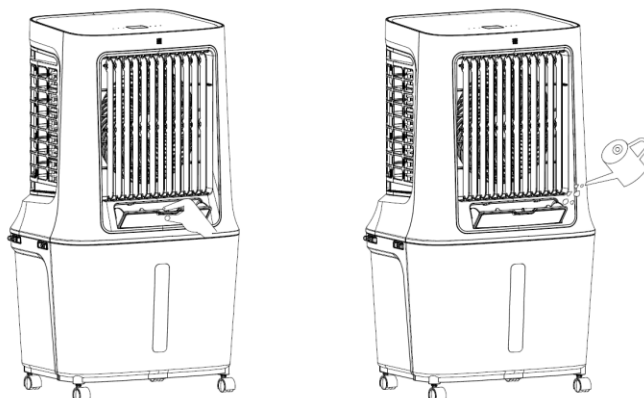

Figure 1

Figure 2

(2) Before adding water, open the 4 water tank buckles to separate the body from the water tank, and slowly pour water into the water tank (Figure 3 and Figure 4): After adding water, install the body and water tank, and fix the buckle.

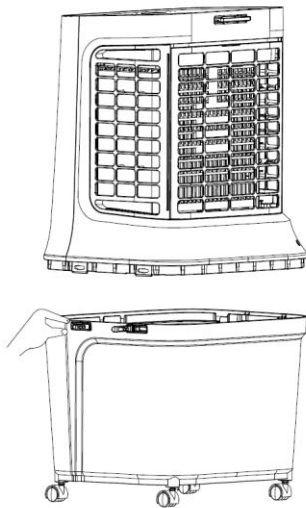

Figure 3

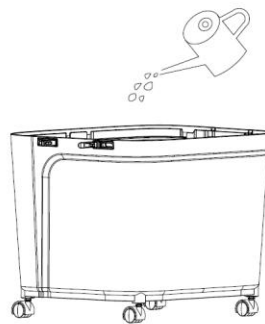

Figure 4

When adding water manually, pay attention to the water level behind the air conditioning fan tank (Figure 5)

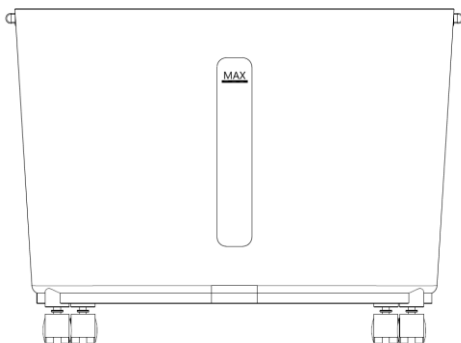
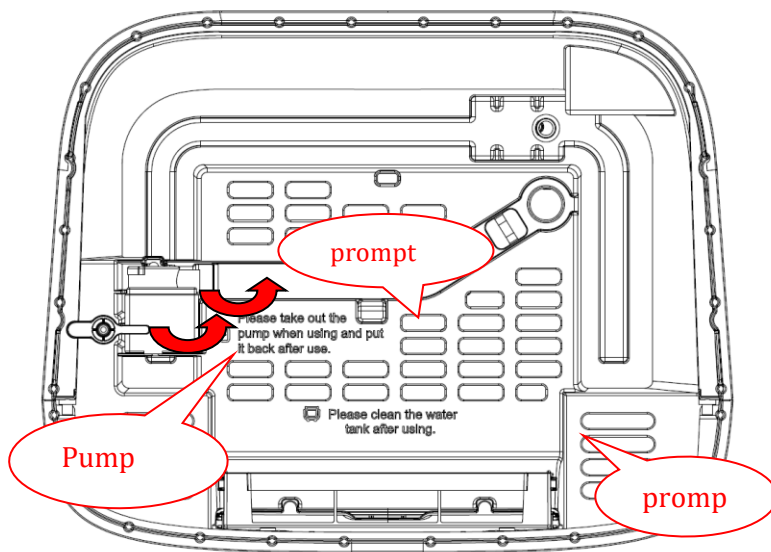

Figure 5

1. When adding water, please be careful not to exceed the highest water level.
2. Always use clean tap water.
3. Tips: When the machine is used for the first time, if accompanied by a slight smell, the water in the water tank has a slight discoloration, all of which are normal phenomena, non-toxic and harmless, and will not affect your health.

Use of water pump:



(1) After taking out the fuselage, please pay attention to check the bottom prompt (Figure 6,

Please take out the
 pump when using and put
 it back after use.

Figure 7).

Figure 6

 Please clean the water
 tank after using.

Figure 7

(2) Rotate the water pump buckle counterclockwise, and take out the water pump and water pipe from the storage tank (the water pipe is fixed by two buckles), so that the water pump can naturally drop to the bottom of the water.

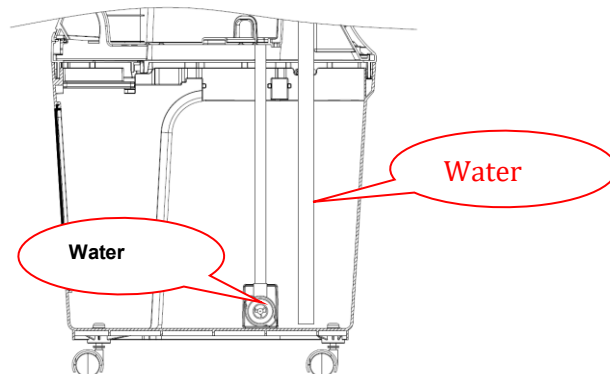

- Usage of the remote control :

(1) First open the battery cover on the back of the remote control, install a 3V CR2032 battery, and it can be used.

- How to open the battery cover: First press and hold in the direction of arrow 1 in the figure to release the button on the battery cover, and then pull out in the direction of arrow 2.

(2) When using, please align the position of the receiving head.

(3) When the power of the battery is exhausted, pull out the battery cover according to the direction shown in the figure, and replace with a new battery (CR2032 3V). When replacing the battery, please pay attention to the positive and negative poles of the battery; then the battery cover is reset and ready for use.

(4) The cells shall be disposed of properly, including keeping them away from children;

(5) Even used cells may cause harm.

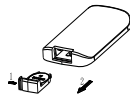
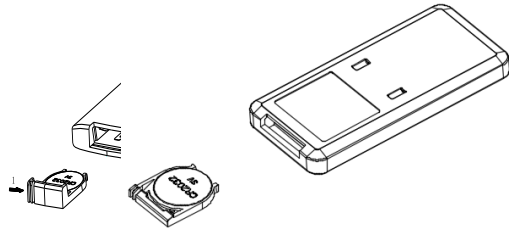

V. Cleanness and Maintenance

● Reminder

 Don't use chemicals during cleaning.

■ Turn off the power and unplug the power plug.

 Please be sure to unplug the power line during cleaning, otherwise it may cause electric shock.

■ When the outer surface is dusty, wipe it with a soft cloth; when the surface is too dirty, it can be mixed with water below 50 degrees Celsius and a neutral detergent, then wiped with a soft cloth and dried.

■ When cleaning, do not use gasoline, thinner, thinner and any substances that can easily damage the outer surface.

● Clean the air filter net and cooling pad components

If excessive foreign matter is attached to the air filter net, it will affect the air effect, so clean it at least every other month.

1. Pull up the net and pull the hand, take out the cooling pad assembly (the operation is shown below).
2. Soak the cooling pad components with detergent for a few minutes, clean and dry them.

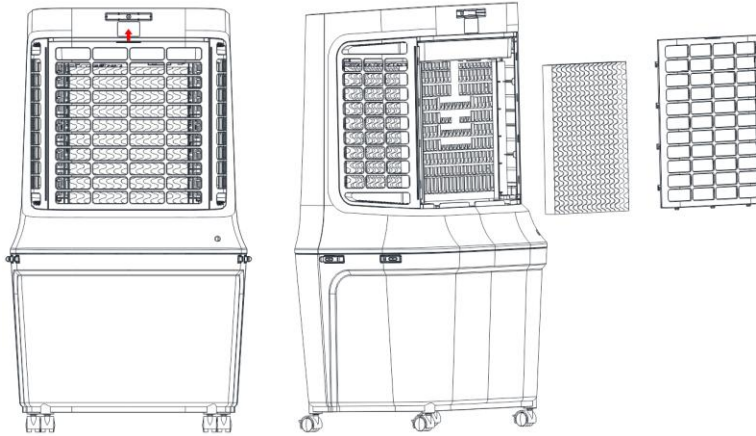

● Water tank cleaning

1. Unplug the power supply, rotate the fixed button knob to the horizontal direction, and lift the upper part of the whole machine to separate the water tank away.
2. With a towel with a little detergent to wipe the scale in the water tank, and then clean with water after the sewage can be pour out.

● Body surface cleaning

1. Clean the surface of the body and wipe it clean with a wet cloth. Direct washing with water is strictly prohibited.
2. Do not use corrosive detergent or solvent cleaning.
3. When cleaning the body, always turn off the power switch and unplug the power cord, otherwise there is the possibility of electric shock.

● Install and use after cleaning

1. Assemble the water tank in order to ensure the correct installation.
2. Connect to the power supply to confirm the normal operation of the product.

● Maintenance

1. When the product is not in use for a long time, the power plug should be unplugged to package the product and prevent dust from entering the body.

2. Before packaging, please ensure that the cooling pad and filter screen are dry, and there is no water in the water tank.

3.

Clause	Ecodesign Requirements - GENERIC ECODESIGN REQUIREMENTS	Result	Verdict
Off mode	Power consumption of equipment in any off-mode condition shall not exceed 1,00 W.		N/A
Standby mode	The power consumption of equipment in any condition providing only a reactivation function, or providing only a reactivation function and a mere indication of enabled reactivation function, shall not exceed 1,00 W.		Pass
	The power consumption of equipment in any condition providing only information or status display, or providing only a combination of reactivation function and information or status display, shall not exceed 2,00 W.		N/A
Availability of standby and/or off mode	Equipment shall, except where this is inappropriate for the intended use, provide off mode and/or standby mode, and/or another condition which does not exceed the applicable power consumption requirements for off mode and/or standby mode when the equipment is connected to the mains power source	Standby mode	Pass

4.

Clause	Ecodesign Requirements - GENERIC ECODESIGN REQUIREMENTS	Result	Verdict
Modo desactivado	Power consumption of equipment in any off-mode condition shall not exceed 0,50 W.		N/A

Standby mode	The power consumption of equipment in any condition providing only a reactivation function, or providing only a reactivation function and a mere indication of enabled reactivation function, shall not exceed 0,50 W.	0	Pass
	The power consumption of equipment in any condition providing only information or status display, or providing only a combination of reactivation function and information or status display, shall not exceed 1,00 W.		N/A
Availability of standby and/or off mode	Equipment shall, except where this is inappropriate for the intended use, provide off mode and/or standby mode, and/or another condition which does not exceed the applicable power consumption requirements for off mode and/or standby mode when the equipment is connected to the mains power source		N/A
Power management	When equipment is not providing the main function, or when other energy- using product(s) are not dependent on its functions, equipment shall, unless inappropriate for the intended use, offer a power management function, or a similar function, that switches equipment after the shortest possible period of time appropriate for the intended use of the equipment, automatically into: — standby mode, or — off mode, or — another condition which does not exceed the applicable power consumption requirements for off mode and/or		N/A

	standby mode when the equipment is connected to the mains power source. The power management function shall be activated before delivery.		
--	---	--	--

- 5.
- 6.
- 7.

Description	Symbol	Unit	Value
Maximum fan flow rate	<i>F</i>	<i>m³ /min</i>	34.5
Power used by the fan	<i>P</i>	<i>W</i>	106.8
Service Value	<i>SV</i>	<i>(m³ /min)/W</i>	0.3
Power consumption in standby mode	<i>P SB</i>	<i>W</i>	0.3
Fan sound power level	<i>Q</i>	<i>kWh/a</i>	34.5
Interior sound power level in dB(A)	<i>L WA</i>	<i>dB(A)</i>	72.6
Maximum air velocity	<i>c</i>	<i>meters/sec</i>	7.6

- 8.

Environmental Protection



■ This marking indicates that this product should not be disposed with other household wastes throughout the EU. To prevent possible harm to the environment or human health from uncontrolled waste disposal, recycle it responsibly to promote the sustainable reuse of material resources. To return your used device, please use the return and collection systems or contact the retailer where the product was purchased. They can take this product for environmental safe recycling.