



**VENTILADOR DE TECHO / VENTONHA DE TETO /
CEILING FAN**

**INSTRUCCIONES DE USO / INSTRUÇÕES DE USO / INSTRUCTIONS
MANUAL**

Mod. VT154



ESB37295664

FÁBRICA: Gutenberg , 91-93

OFICINAS: Reino Unido,24-28-Polígono Industrial Los Villares
37184 Villares de la Reina (Salamanca)

Teléfonos +34 923 22 22 77 - +34 923 22 22 82

<http://www.hjm.es> - e-mail: hjm@hjm.es

ESPAÑOL

- MODELO: VT154
 - VOLTAJE: 220-240 V~
 - POTENCIA: 65 W (LED INCLUIDO)
 - FRECUENCIA: 50 Hz
-

INFORMACIÓN DE SEGURIDAD

1. ADVERTENCIA: Al utilizar aparatos eléctricos, siempre se deben seguir precauciones básicas de seguridad para reducir el riesgo de incendio, descarga eléctrica y lesiones personales.

2. Utilice este ventilador únicamente como se describe en este manual. Cualquier otro uso no recomendado puede provocar incendios, descargas eléctricas o lesiones a las personas. Además, será motivo de anulación de su garantía.

3. Conéctelo únicamente a una fuente de alimentación principal de 220-240 V ~ 50/60 Hz.

4. Este ventilador es de uso exclusivo en interiores.

5. Según nuestros términos de garantía, este ventilador de techo debe ser instalado correctamente por un electricista autorizado. Los ventiladores de techo mal instalados pueden ser peligrosos y costosos de reparar. Además, una mala instalación anulará la garantía.

6. Antes de instalar el ventilador, asegúrese de haber interrumpido el suministro eléctrico principal. No lo encienda hasta que el ventilador esté completamente instalado y listo para usar.

7. Para protegerse contra descargas eléctricas no sumerja ni el ventilador ni el cable en agua ni rocíe con líquidos.

8. Este aparato pueden utilizarlo niños con edad de 8 años y superior y personas con capacidades físicas, sensoriales o mentales reducidas o falta de experiencia y conocimiento si se les ha dado la supervisión o formación apropiadas respecto al uso del aparato de una manera segura y comprenden los peligros que implica.

Los niños no deben jugar con el aparato.

La limpieza y el mantenimiento no deben realizarlos los niños sin supervisión.

9. Apague el ventilador cuando no esté en uso y antes de desmontarlo o limpiarlo. Ensamble completamente el ventilador antes de encenderlo nuevamente.

10. El uso de accesorios no recomendados por el fabricante puede ser peligroso.

11. No lo opere si la carcasa del ventilador está dañada.

12. Si el cable está dañado, debe ser reemplazado por nuestro servicio técnico o persona igualmente calificada para evitar riesgos.

13. Si el ventilador no funciona correctamente, comuníquese con nuestro servicio técnico para que lo examine y repare. Nunca intente desmontar el ventilador usted mismo.

14. No accione el modo reversible hasta que el ventilador se haya detenido por completo.

15. No inserte ningún objeto en las aspas del ventilador mientras están girando.

16. ADVERTENCIA: Para reducir el riesgo de lesiones personales, no doble los soportes de las aspas durante el montaje o después de la instalación.

17. Para evitar lesiones personales o daños al ventilador y otros elementos, tenga cuidado al trabajar o limpiar el ventilador.

18. No utilice agua ni detergente para limpiar el ventilador o las aspas del ventilador. Un paño seco para el polvo o un paño ligeramente humedecido serán suficiente.

19. NOTA: Estas precauciones de seguridad e instrucciones que aparecen en el manual no pretenden cubrir todas las condiciones y situaciones posibles que puedan ocurrir. Debe entenderse que el sentido común y la precaución son factores necesarios en la instalación y funcionamiento de este ventilador.







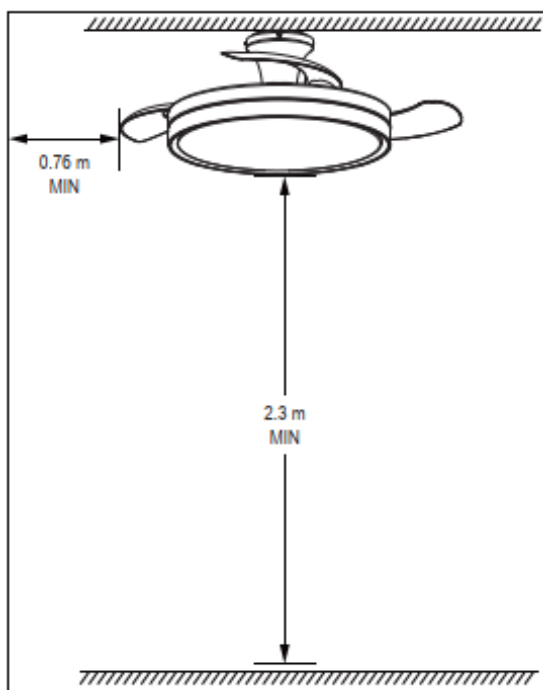

ADVERTENCIA: Para reducir el riesgo de descarga eléctrica e incendio, no utilice este ventilador con ningún dispositivo de control de velocidad ni reóstato.

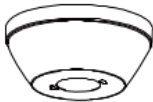
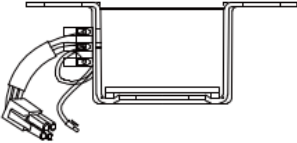
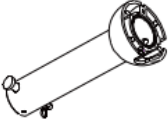
ADVERTENCIA:

El equipo debe instalarse a una altura de al menos 2,3 metros del suelo (2,3 metros significa desde el suelo hasta la parte inferior del ventilador) y a 0,76 m de la pared u objeto más próximo. La instalación deberá realizarse mediante cable flexible o mediante interruptor de polo con distancia de apertura de contactos no inferior a 3 mm.

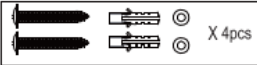

DESCRIPCIÓN DEL PRODUCTO

			
Embellecedor	Soporte	Mástil	
			
Embellecedor	Cuerpo principal	Pantalla	
<p>A</p>  <p>B</p>  X 4pcs <p>C</p> 		<p>A: Tornillos para techo de hormigón B: Tornillos y arandelas para techo de vigas de madera C: Tornillos para cable de seguridad</p>	

CONEXIÓN

ADVERTENCIA: Para evitar lesiones o daños personales, antes de hacer la conexión asegúrese de desconectar la alimentación de la caja de fusibles principal.

L : ENTRADA CA 220-240 V

N: ENTRADA CA 220-240 V

⊕ : Amarillo verde

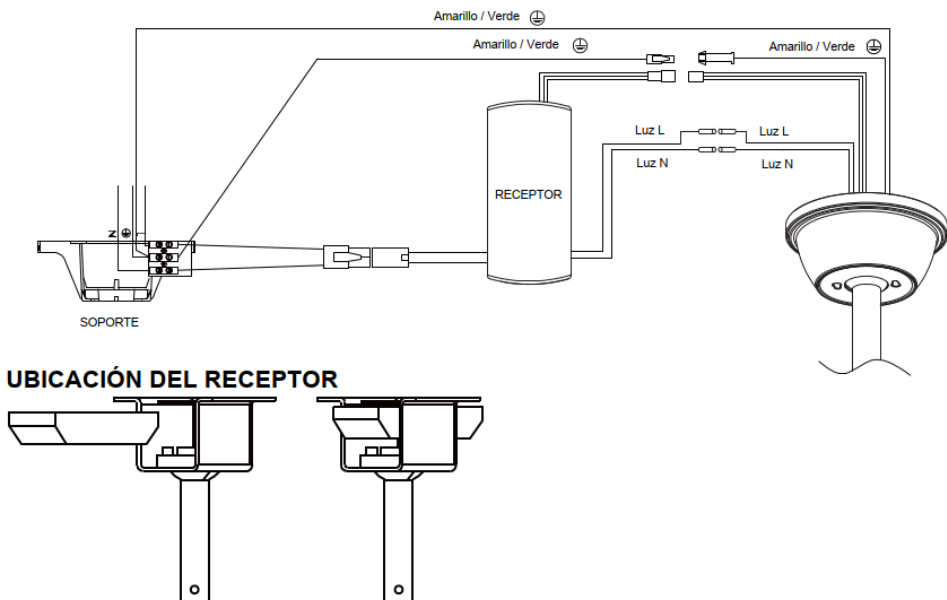

MONTAJE

Asegúrese de tener todos los componentes antes de comenzar la instalación.

Para evitar daños, fije el motor a la varilla de soporte sobre una superficie blanda o utilice el poliestireno contenido en la caja.

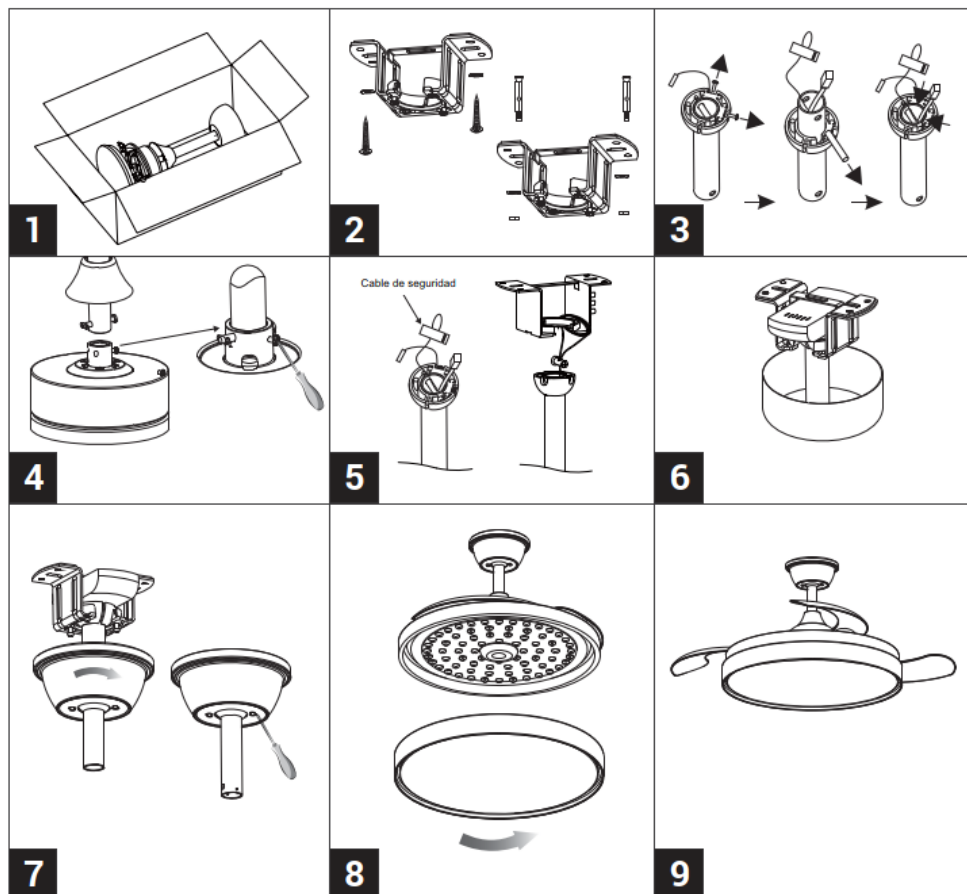

1. Abra la caja de cartón y saque el ventilador. (fig. 1)
2. Fije el soporte en el techo utilizando dos o más tornillos, tacos y arandelas adecuadas. PRECAUCIÓN: Los tornillos suministrados son para vigas de madera y techos de hormigón. (fig. 2)
3. Afloje el perno y los tornillos del mástil, deslice hacia abajo el embellecedor e inserte los cables eléctricos y el cable de seguridad que salen del mástil. (fig. 3)

4. Introduzca el mástil a través de los dos embellecedores. Introduzca los cables eléctricos que salen del motor a través del mástil y conéctelos a la regleta situada en la parte superior del mástil (fig. 3).
5. Fije el mástil al motor utilizando el pasador y la tuerca del pasador. Deslice hacia abajo el embellecedor, que debe apoyarse en el motor. Fíjelo con el tornillo. (fig. 4)
6. Pase el cable de seguridad a través del orificio del tornillo de seguridad hembra. A continuación, enrolle el cable de seguridad en el soporte (dos veces) e introduzca el tornillo macho en el alojamiento hembra.
7. Cuelgue el ventilador en el gancho del soporte y conecte el cableado eléctrico que viene del techo en la regleta situada en la parte superior del mástil. Asegúrese de que el receptor esté insertado en el soporte (fig. 6)
8. Deslice el embellecedor hacia arriba, hasta que los orificios de los tornillos del embellecedor estén alineados con los orificios de los tornillos del soporte comprobando que el embellecedor no se cae. Asegúrese de que todos los cables están dentro de la cubierta y apriete los tornillos. (fig. 7)
9. Coloque la pantalla. (fig. 8)

INSTRUCCIONES DE USO

El ventilador de techo está provisto de mando a distancia de pared. Para encender el ventilador de techo, use el control remoto y seleccione la velocidad deseada.

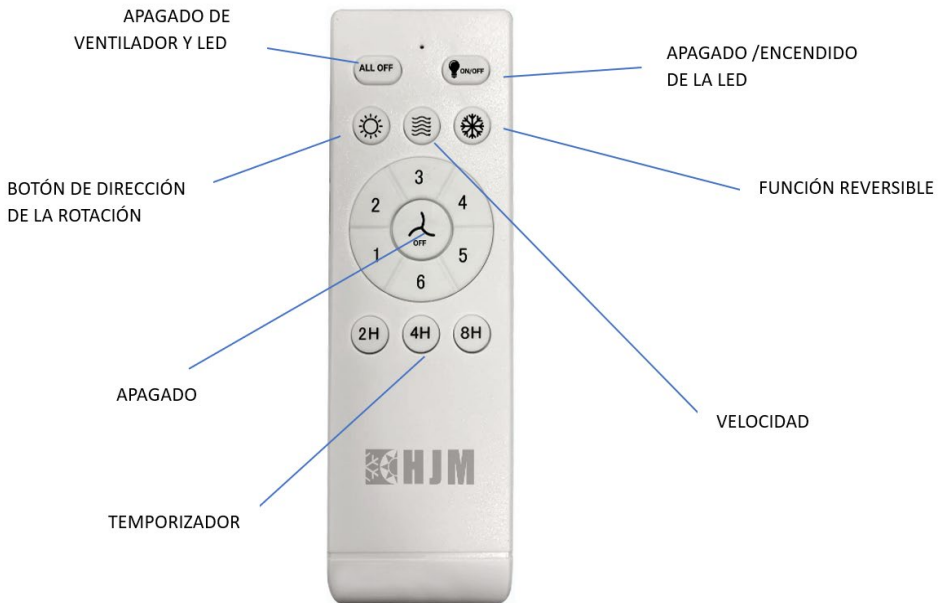



Botón ALL OFF: Pulse este botón para apagar el ventilador y la luz.

Botón  ON/OFF : Pulse este botón para encender/apagar la luz.

Botón  : Pulse este botón para controlar la dirección de rotación del ventilador.

Botón  : Pulse este botón para activar la rotación inversa del ventilador. El ventilador debe estar en funcionamiento para invertir la dirección.

Botón  : Pulse este botón para ajustar la velocidad del ventilador y simular una brisa natural.

Botón  OFF : Pulse este botón para apagar el ventilador.

Botones 1 a 6: Pulse cualquiera de estos botones para ajustar la velocidad del ventilador, siendo 1 la velocidad más baja y 6 la más alta.

Botón 2H/4H/8H: pulse para que el ventilador se apague automáticamente después de dos, cuatro u ocho horas de funcionamiento.

Emparejamiento

Oirá un pitido cuando se encienda el ventilador.

Emparejamiento del mando: encienda la fuente de alimentación y, en un plazo de 30 segundos,

mantenga pulsado el botón «  » del mando durante 3-5 segundos. A continuación, oirá tres pitidos, lo que significa que el emparejamiento se ha realizado correctamente y que todas las funciones podrán ser activadas con el mando.

LIMPIEZA Y MANTENIMIENTO

- Antes de proceder a la limpieza del ventilador apáguelo y desconéctelo de la toma de corriente.
- Limpie la parte exterior con un paño ligeramente humedecido.
- No utilices disolventes o jabones abrasivos para limpiar el aparato.
- Cuando no vaya a utilizar el aparato durante un periodo de tiempo prolongado, guárdelo en un lugar seco y limpio.

ELIMINACIÓN DE EQUIPAMIENTO ELÉCTRICO Y ELECTRÓNICO USADO



Este símbolo en el producto, sus accesorios o embalaje indica que el producto no debe tratarse como un residuo doméstico. Deshágase de este equipamiento en su punto de recogida más cercano para el reciclaje de residuos eléctricos y electrónicos. En la Unión Europea y otros países europeos existen diferentes sistemas de recogida de productos eléctricos y electrónicos usados.

Al asegurar la correcta eliminación de este producto ayudará a evitar riesgos potenciales para el medio ambiente y la salud de las personas que podrían tener lugar si el producto no se eliminara de forma adecuada. El reciclaje de materiales ayudará a conservar los recursos naturales. Por consiguiente, no elimine equipamiento eléctrico y electrónico usado junto con residuos domésticos. Para información más detallada acerca del reciclaje de este producto, póngase en contacto con su oficina municipal, el servicio de eliminación de residuos domésticos o el establecimiento donde adquirió el producto.

Cláusula	Requisitos de ecodiseño - GENÉRICOS REQUISITOS DE ECODISEÑO	Resultado	Veredicto
Modo desactivado	El consumo eléctrico del equipo en cualquier estado de modo desactivado no rebasará el límite de 1,00 W.		N/A
Modo de espera	El consumo de energía del equipo en cualquier estado que proporcione solo una función de reactivación, o solo una función de reactivación y una mera	0.44 W	Pass

	indicación de activación de esta función, no rebasará el límite de 1,00 W.		
	El consumo de energía del equipo en cualquier estado que proporcione solo visualización de información o de estado, o solo una combinación de función de reactivación y visualización de información o de estado, no rebasará el límite de 2,00 W.		N/A
Cláusula	Requisitos de ecodiseño - GENÉRICOS REQUISITOS DE ECODISEÑO	Resultado	Veredicto
Disponibilidad de modo de espera y/o desactivado	Salvo cuando resulte inadecuado para el uso previsto, el equipo dispondrá de los modos desactivado y/o de espera, o cualquier otro estado que no rebase los límites de consumo eléctrico aplicables a los modos desactivado o en espera mientras el equipo en cuestión se halle conectado a la red de alimentación eléctrica.	Standby mode	Pass
Modo desactivado	El consumo eléctrico del equipo en cualquier estado de modo desactivado no rebasará el límite de 0,50 W.		N/A
Modo de espera	El consumo energético del equipo en cualquier estado que proporcione solo una función de reactivación, o solo una función de reactivación y una mera indicación de la activación	0.44 W	Pass

	de esta función, no rebasará el límite de 0,50 W.		
	El consumo eléctrico del equipo en cualquier estado que proporcione solo visualización de información o del estado, o solo una combinación de función de reactivación y visualización de información o del estado, no rebasará el límite de 1,00 W.		N/A
Disponibilidad de modo de espera y/o desactivado	Salvo cuando resulte inadecuado para el uso previsto, el equipo dispondrá de los modos desactivado y/o de espera, o cualquier otro estado que no rebase los límites de consumo eléctrico aplicables a los modos desactivado o en espera mientras el equipo en cuestión se halle conectado a la red de alimentación eléctrica.	Standby mode	Pass
Gestión del consumo eléctrico	Cuando el equipo no esté ejecutando su función principal, o cuando no dependan de sus funciones otros productos que consumen energía, el equipo en cuestión ofrecerá una función de gestión del consumo eléctrico, salvo que resulte inadecuado para el uso previsto, o bien una función análoga para conmutar automáticamente el equipo, tras el lapso de tiempo más breve posible que resulte adecuado para		N/A

	<p>el uso previsto: — a modo de espera, o — a modo desactivado, o bien, — a otro estado que no sobrepase los límites de consumo eléctrico aplicables a los modos desactivado y/o en espera, siempre que el dispositivo en cuestión se halle conectado a la red de alimentación eléctrica. La función de gestión del consumo eléctrico se activará antes de la entrega del equipo.</p>		
--	---	--	--

Descripción	Símbolo	Unidad	Valor
Caudal máximo del ventilador	<i>F</i>	<i>m³/min</i>	101.9
Potencia utilizada por el ventilador	<i>P</i>	<i>W</i>	23.6
Valor de servicio	<i>SV</i>	<i>(m³/min)/W</i>	4.3
Consumo de energía en modo de espera	<i>P_{SB}</i>	<i>W</i>	0.4
Nivel de potencia acústica del ventilador	<i>Q</i>	<i>kWh/a</i>	8.0
Nivel de potencia acústica en el interior en dB(A)	<i>L_{WA}</i>	<i>dB(A)</i>	46
Velocidad máxima del aire	<i>c</i>	<i>meters/sec</i>	2.7

PORTUGUÊS

- MODELO: VT154
- TENSÃO: 220-240 V~
- POTÊNCIA: 65 W (LED INCLUÍDO)
- FREQUÊNCIA: 50 Hz

INFORMAÇÃO DE SEGURANÇA

- 1. ADVERTÊNCIA:** Ao utilizar aparelhos elétricos é preciso seguir sempre precauções básicas de segurança para reduzir o risco de incêndios, descarga elétrica e lesões pessoais.
2. Utilize este ventilador apenas como descrito neste manual. Qualquer outra utilização não recomendada pode provocar incêndios, descargas elétricas ou lesões às pessoas. Além disso, será motivo de anulação da sua garantia.
3. Ligue-o apenas a uma fonte de alimentação principal de 220-240 V~ 50/60 Hz.
4. Este ventilador deve ser exclusivamente utilizado em interiores.
5. Segundo os nossos termos de garantia, este ventilador de teto deve ser instalado corretamente por um eletricista autorizado. Os ventiladores de teto mal instalados podem ser perigosos e a respetiva reparação pode ser cara. Além disso, uma má instalação anula a garantia.
6. Antes de instalar o ventilador, certifique-se de ter desligado a fonte alimentação elétrica principal. Não volte a ligá-la até que o ventilador esteja completamente instalado e pronto para ser usado.
7. Para se proteger contra descargas elétricas não submerja o ventilador nem o fio em água nem pulverize com líquidos.
8. Este aparelho pode ser utilizado por crianças com idade de 8 ou mais anos e por pessoas com capacidades físicas, sensoriais ou mentais reduzidas ou com falta de experiência e conhecimento se

estiverem a ser supervisionadas ou se tiverem recebido formação apropriada sobre a utilização do aparelho de maneira segura e compreenderem os perigos que implica.

As crianças não devem brincar com o aparelho.

A limpeza e manutenção não devem ser realizadas por crianças sem supervisão.

9. Apague o ventilador quando não estiver a ser utilizado e antes de o desmontar ou limpar. Monte completamente o ventilador antes de o voltar a acender.

10. A utilização de acessórios não recomendados pelo fabricante pode ser perigosa.

11. Não ligue o ventilador se a sua carcaça estiver danificada.

12. Se o fio estiver danificado deve ser substituído pelo nosso serviço técnico ou por uma pessoa devidamente qualificada para evitar riscos.

13. Se o ventilador não funcionar corretamente, entre em contacto com o nosso serviço técnico para que o possa examinar e reparar. Nunca tente desmontar o ventilador sozinho(a).

14. Não acione o modo reversível até que o ventilador tenha parado completamente.

15. Não insira nenhum objeto nas pás do ventilador enquanto estiverem a girar.

16. ADVERTÊNCIA: Para reduzir o risco de lesões pessoais, não dobre os suportes das pás durante a montagem ou depois da instalação.

17. Para evitar lesões pessoais ou danos ao ventilador e outros elementos tenha cuidado ao trabalhar ou limpar o ventilador.

18. Não utilize água nem detergente para limpar o ventilador ou as pás do ventilador. Use um pano seco para o pó ou um pano ligeiramente humedecido.

19. NOTA: Estas precauções de segurança e instruções que aparecem no manual não pretendem cobrir todas as condições e situações possíveis que possam vir a ocorrer. Deve entender-se que o sentido comum e a precaução são fatores necessários para a instalação e funcionamento deste ventilador.



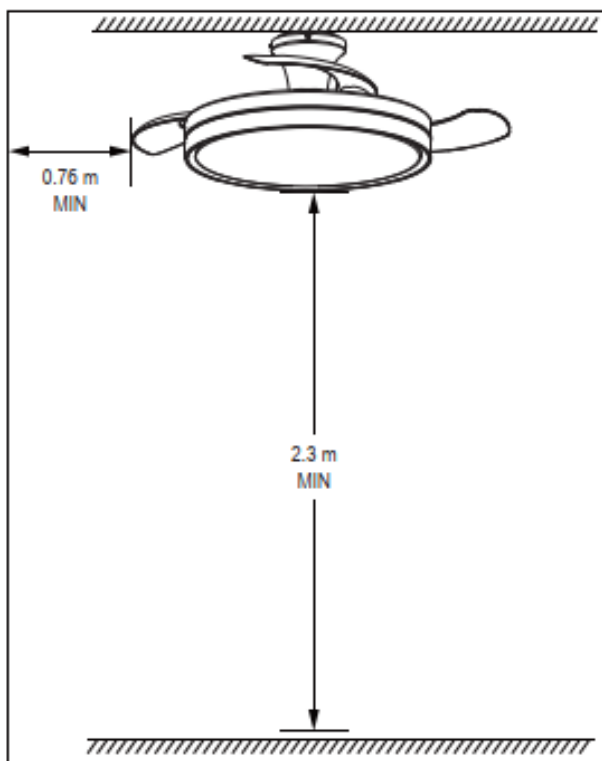

ADVERTÊNCIA: Para reduzir o risco de descarga elétrica e incêndios, não utilize este ventilador com nenhum dispositivo de controle de velocidade nem reóstato.

ADVERTÊNCIA:

O equipamento deve ser instalado a uma altura de pelo menos 2,3 metros do chão (2,3 metros desde o chão até à parte inferior do ventilador) e a 0,76 m da parede ou objeto mais próximo. A instalação deverá ser realizada através de um fio flexível ou através de um interruptor de polos com uma distância de abertura de contactos não inferior a 3 mm.

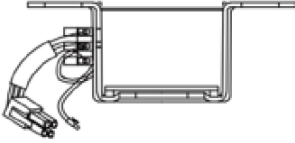
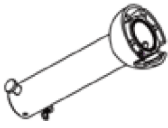

DESCRIÇÃO DO PRODUTO

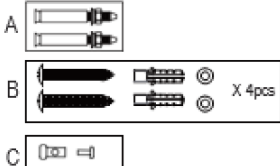
			
Dossel superior	Placa de suporte	Barra de suporte	
			
Dossel inferior	Corpo principal	Abajur	Controlo remoto
		A: Parafusos para teto de betão B: Parafusos e anilhas para teto de vigas de madeira C: Parafusos para cabo de segurança	

LIGAÇÃO

ADVERTÊNCIA: Para evitar lesões ou danos pessoais, antes de fazer a ligação, certifique-se de desligar a alimentação da caixa de fusíveis principal.

L : ENTRADA CA 220-240 V

N: ENTRADA CA 220-240 V

⊕ : Amarelo / verde

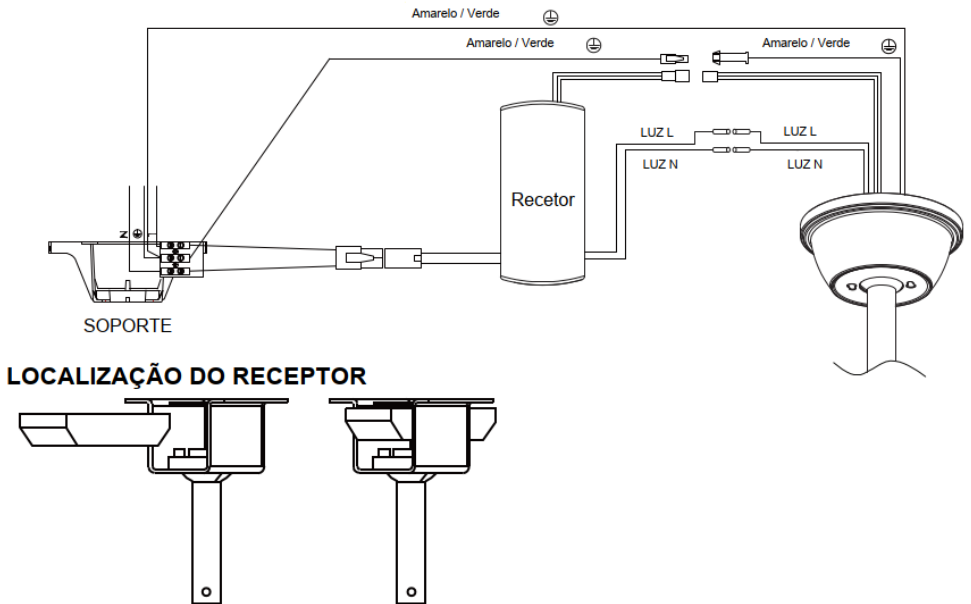

MONTAGEM

Certifique-se de ter todos os componentes antes de começar a instalação.

Para evitar danos, fixe o motor à haste de suporte sobre uma superfície flexível ou utilize o poliestireno contido na caixa.

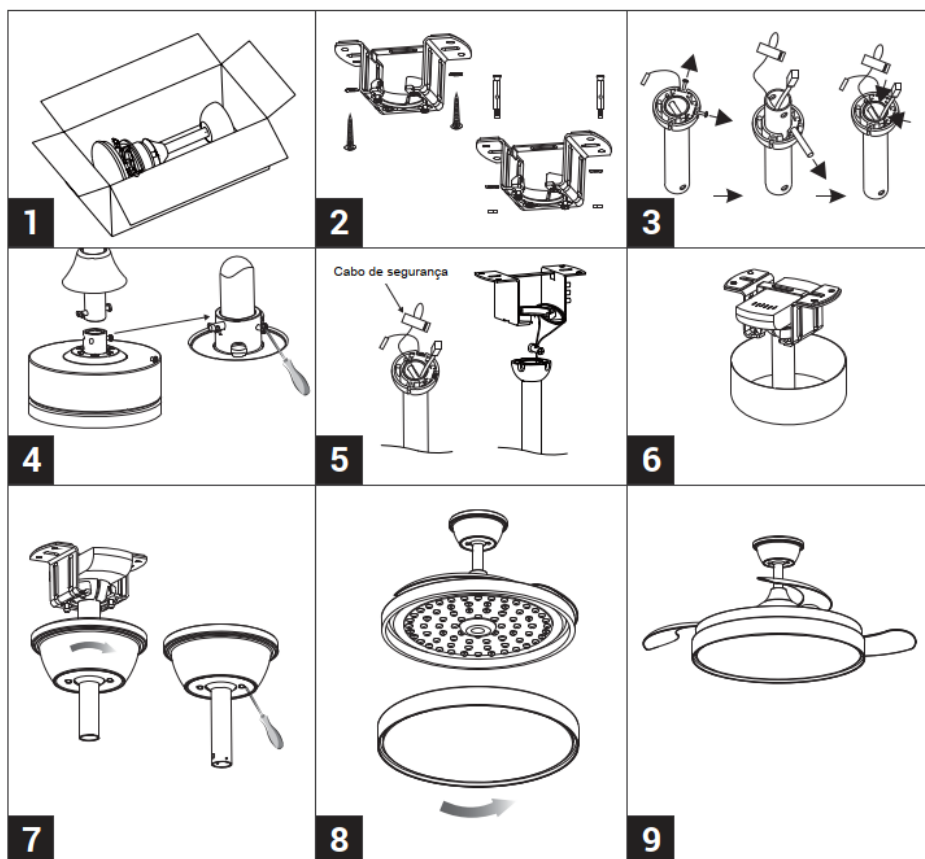

1. Abrir a caixa de cartão e retirar o ventilador (fig. 1).
2. Fixar o suporte no teto com dois ou mais parafusos, buchas e anilhas adequados. **ATENÇÃO:** Os parafusos fornecidos destinam-se a vigas de madeira e a tectos de betão (fig. 2).
3. Desaperte o parafuso e os parafusos do mastro, faça deslizar a guarnição para baixo e introduza os fios eléctricos e o fio de segurança que saem do mastro (fig. 3).
4. Introduzir o mastro através das duas guarnições. Introduzir os cabos eléctricos que saem do motor através do mastro e ligá-los à régua de terminais no topo do mastro (fig. 3).

5. Fixe o mastro ao motor utilizando o pino e a porca do pino. Faça deslizar para baixo a guarnição, que deve assentar sobre o motor. Fixe-o com o parafuso (fig. 4).
6. Passe o cabo de segurança através do orifício do parafuso de segurança fêmea. Em seguida, enrole o cabo de segurança à volta do suporte (duas vezes) e insira o parafuso macho no alojamento fêmea.
7. Pendure a ventoinha no gancho do suporte e ligue a cablagem eléctrica proveniente do teto à tira de terminais no topo do mastro. Certifique-se de que o recetor está inserido no suporte (fig. 6).
8. Deslize a guarnição para cima, até que os orifícios dos parafusos na guarnição estejam alinhados com os orifícios dos parafusos no suporte, certificando-se de que a guarnição não cai. Certifique-se de que todos os fios estão dentro da cobertura e aperte os parafusos (fig. 7).
9. Coloque o ecrã (fig. 8).

INSTRUÇÕES DE UTILIZAÇÃO

O ventilador de teto dispõe de comando à distância de parede. Para acender o ventilador de teto, use o controle remoto para seleccionar a velocidade desejada.

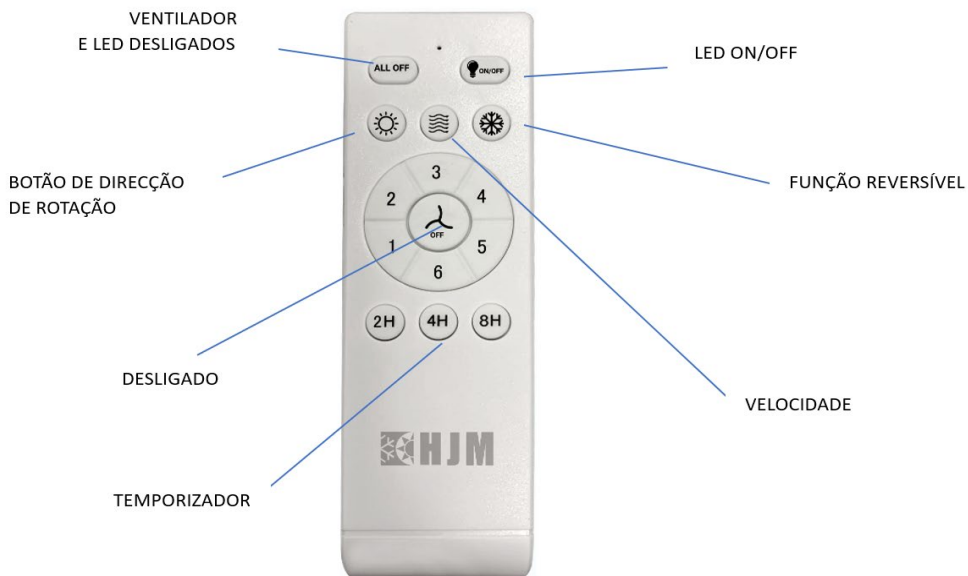



Botão ALL OFF: Prima este botão para desligar a ventoinha e a Luz.

Botão  ON/OFF : Prima este botão para ligar/desligar a luz.

Botão  : Prima este botão para controlar o sentido de rotação da ventoinha.

Botão  : Prima este botão para ativar a rotação inversa da ventoinha. A ventoinha deve estar a funcionar para inverter a direção.

Botão  : Prima este botão para ajustar a velocidade da ventoinha para simular uma brisa natural.

Botão  OFF : Prima este botão para desligar a ventoinha.

Botões 1 a 6: Prima qualquer um destes botões para ajustar a velocidade da ventoinha, sendo 1 a velocidade mais baixa e 6 a velocidade mais alta.

Botão 2H/4H/8H: Prima para desligar automaticamente a ventoinha após duas, quatro ou oito horas de funcionamento.

Emparelhamento

Ouvirá um sinal sonoro quando a ventoinha se ligar.

Emparelhamento do controlador: Ligue a fonte de alimentação e, no espaço de 30 segundos, prima e mantenha premido o botão " " do telecomando durante 3-5 segundos. O rá então três sinais sonoros, o que significa que o emparelhamento foi bem sucedido e que todas as funções podem ser activadas com o telecomando.

LIMPEZA E MANUTENÇÃO

Antes de começar a limpar o ventilador apague-o e desligue-o da tomada de corrente. Limpe a parte exterior com um pano ligeiramente humedecido. Não utilize dissolventes ou sabão abrasivo para limpar o aparelho. Quando não utilizar o aparelho durante um período de tempo prolongado, guarde-o num local seco e limpo.

DESTRUIÇÃO E ELIMINAÇÃO DE EQUIPAMENTOS ELÉCTRICOS E ELECTRÓNICOS EM FIM DE VIDA



A existencia deste simbolo no produto, acessórios ou embalagem significa que o produto não deve ser tratado como um residuo doméstico. Ao desfazer-se do aparelho deve coloca-lo no ponto de recolha mais próximo e próprio para a recolha de residuos eléctricos e electrónicos. Na União Europeia e outros países europeus existem diferentes sistemas de recolha de produtos eléctricos e electrónicos usados (fim de vida). Ao assegurar a correcta eliminação destes produtos está a ajudar a proteger o meio ambiente e como consequencia a nossa saúde. A reciclagem ajuda a conservação dos recursos naturais. Assim sendo não elimine equipamento eléctrico e electrónico usado em conjunto com residuos domésticos. Para informação mais detalhada sobre a reciclagem deste produto contacte o estabelecimento onde comprou o produto, o Instituto dos residuos ou a Camara Municipal.

Cláusula	Requisitos de conceção ecológica - REQUISITOS GERAIS DE CONCEÇÃO ECOLÓGICA	Resultado	Veredito
Modo desativado	O consumo de energia do equipamento em qualquer estado de modo desligado não deve exceder o limite de 1,00 W.		N/A
Modo de espera	O consumo de energia do equipamento em qualquer estado que forneça apenas uma função de despertar, ou apenas uma função de despertar e uma mera indicação de despertar desta função, não deve exceder o limite de 1,00 W.	0.44 W	Pass
	O consumo de energia do equipamento em qualquer estado que forneça apenas informação ou visualização de estado, ou apenas uma combinação de função de despertar e informação ou visualização de estado, não deve exceder o limite de 2,00 W.		N/A
Disponibilidade em espera e/ou desativada	A menos que não seja adequado para a utilização prevista, o equipamento deve ter os modos de desligar e/ou de vigília, ou qualquer outro estado que não exceda os limites de consumo de energia aplicáveis aos modos de desligar ou de vigília enquanto o equipamento em questão estiver ligado à fonte de alimentação.	Standby mode	Pass

Cláusula	Requisitos de conceção ecológica - REQUISITOS GERAIS DE CONCEÇÃO ECOLÓGICA	Resultado	Veredito
Modo desativado	O consumo de energia do equipamento em qualquer estado de modo desligado não deve exceder o limite de 0,50 W.		N/A
Modo de espera	O consumo de energia do equipamento em qualquer estado que forneça apenas uma função de despertar, ou apenas uma função de despertar e uma simples indicação da ativação desta função, não deve exceder o limite de 0,50 W.	0.44 W	Pass
	O consumo elétrico do equipamento em qualquer estado que forneça apenas informação ou visualização de estado, ou apenas uma combinação de função de despertar e informação ou visualização de estado, não deve exceder o limite de 1,00 W.		N/A
Disponibilidade em espera e/ou desativada	A menos que não seja adequado para a utilização prevista, o equipamento deve ter os modos de desligar e/ou de vigília, ou qualquer outro estado que não exceda os limites de consumo de energia aplicáveis aos modos de desligar ou de vigília enquanto o equipamento em questão estiver ligado à fonte de alimentação.	Standby mode	Pass
Gestão do Consumo de Eletricidade	Se o equipamento não estiver a desempenhar a sua função principal, ou se outros produtos consumidores de energia não dependerem das suas funções, o equipamento em questão deve fornecer uma função de gestão		N/A

	<p>do consumo de energia, a menos que seja inadequado para a utilização prevista, ou uma função semelhante para a comutação automática do equipamento, após o mais curto período de tempo possível adequado à utilização prevista: — em modo de vigília, ou — em modo desativado, ou — noutro estado que não exceda os limites de consumo energético aplicáveis aos modos desativado e/ou de vigília, desde que o dispositivo em questão esteja ligado à fonte de alimentação da rede. A função de gestão do consumo de energia será ativada antes da entrega do equipamento.</p>		
--	---	--	--

Descrição	Símbolo	Unidade	Valor
Caudal máximo do ventilador	<i>F</i>	<i>m³ /min</i>	101.9
Potência utilizada pelo ventilador	<i>P</i>	<i>W</i>	23.6
Valor do Serviço	<i>SV</i>	<i>(m³ /min)/W</i>	4.3
Consumo de energia em modo de espera	<i>P_{SB}</i>	<i>W</i>	0.4
Nível de potência sonora do ventilador	<i>Q</i>	<i>kWh/a</i>	8.0
Nível de potência sonora interior em dB (A)	<i>L_{WA}</i>	<i>dB(A)</i>	46
Velocidade máxima do ar	<i>c</i>	<i>meters/sec</i>	2.7

ENGLISH

- MODEL: VT147
- VOLTAGE: 220-240 V~
- POWER: 65 W (LED INCLUDED)
- FREQUENCY: 50 Hz

IMPORTANT SAFETY INSTRUCTIONS

1. **WARNING:** When using electrical appliances, basic safety precautions should always be followed to reduce the risk of fire, electrical shock and personal injury.
2. Use this fan only as described in this manual. Other uses not recommended may cause fire, electric shock or injury to people. This will also cancel your warranty.
3. Connect to a main power supplier of 220-240 V~ 50Hz only.
4. Indoor use only.
5. Under our warranty terms, this ceiling fan must be correctly installed by a licensed electrician. Improperly installed ceiling fans can be dangerous and expensive to repair, it will also cancel your warranty.
6. Before installing the fan, make sure you have turned off the main electricity supply. Do not turn it on until the fan is fully installed and ready to use.
7. To protect against electric shock: do not immerse unit or cord in water or spray with liquids.
8. This appliance can be used by children aged from 8 years and above and people with reduced physical, sensory or mental capabilities or lack of experience and knowledge if they have been given supervision or instruction concerning use of the appliance in a safe way and understand the hazards involved.
9. Children should not play with the appliance.

10. Cleaning and maintenance shall not be done by children without supervision.
11. Turn the fan OFF when not in use and before disassembling or cleaning. Fully assemble the fan before switching on again.
12. The use of attachments not recommended by the manufacturer may be hazardous.
13. Do not operate if the fan housing is damaged.
14. If the cord is damaged, it must be replaced by the manufacturer, its service agent or similarly qualified people to avoid a hazard.
15. If the fan is not working properly, contact a qualified technician for examination and repair. Never attempt to dismantle the fan yourself.
16. **WARNING:** To reduce the risk of electrical shock and fire, do not use this fan with any solid-state fan speed control device, or rheostat.
17. Do not separate the reverse switch until the fan has come to a complete stop.
18. Do not insert anything into the fan blades while they are rotating.
19. **WARNING:** To reduce the risk of personal injury, do not bend the blade brackets (also referred to as "flanges") during assembly or after installation. Do not insert objects in the path of the blades.
20. To avoid personal injury or damage to the fan and other items, be cautious when working around or cleaning the fan.
21. Do not use water or detergent when cleaning the fan or fan blades.
22. A dry dust cloth or lightly dampened cloth will be suitable for most cleaning.

NOTE: The important safety precautions and instructions appearing in the manual are not meant to cover all possible conditions and situations that may occur. It must be understood that common sense

and caution are necessary factors in the installation and operation of this fan.







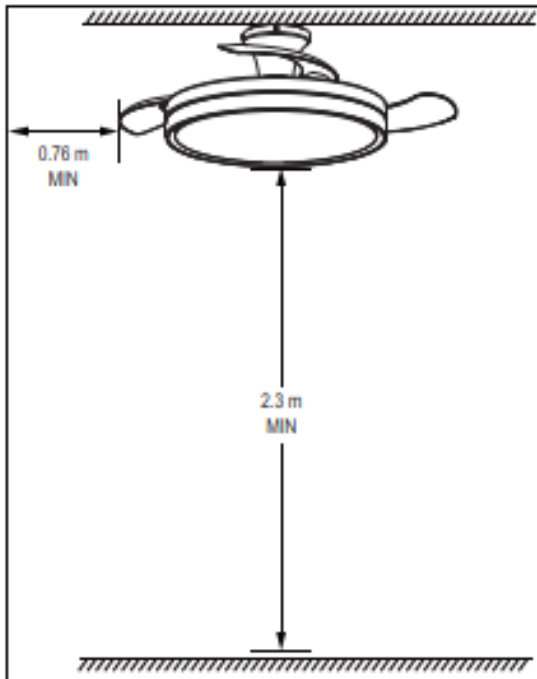

Warning:

Equipment must be installed at the height of at least 2,3 meters from the floor (2,3 meters means from the floor to the bottom of the fan) 0.76m from wall or obstruction.

Since the installation of the equipment has been set up, the power of the network must be done through flexible cable plug or by pole switch with contact opening distance not less than 3 mm.



PRODUCT DESCRIPTION

		
Motor housing	Support plate	Remote control
		
Main body	Lamp shade	
<p>A </p> <p>B  X 4pcs</p> <p>C </p>	<p>A: Screws for concrete ceiling B: Screws and washers for wood joist ceiling C: Screws for safety wire</p>	

REMOTE CONTROL CONNECTION

WARNING: To avoid personal injury or damage, be sure to turn off the power to the main fuse box before wiring.

L : AC IN 220-240 V

N : AC IN 220-240 V

 : Yellow / Green

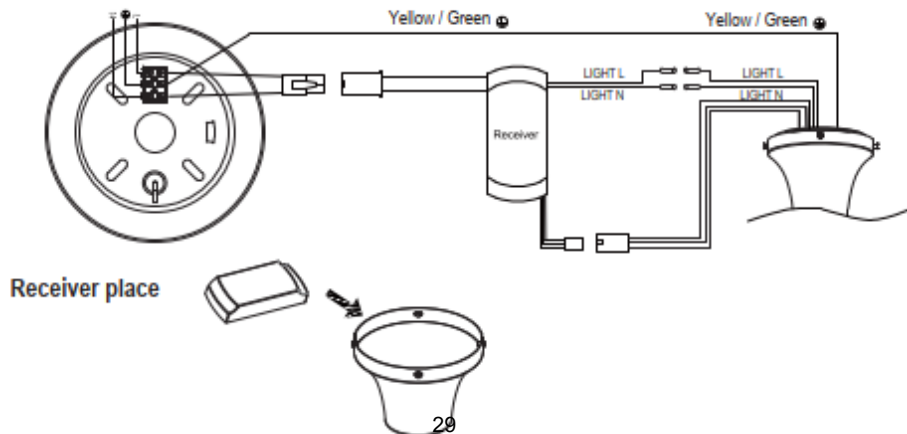

ASSEMBLING

Make sure you have all the components before beginning installation. To prevent damage, attach the motor to the support rod on a soft surface or use the polystyrene contained in the package.

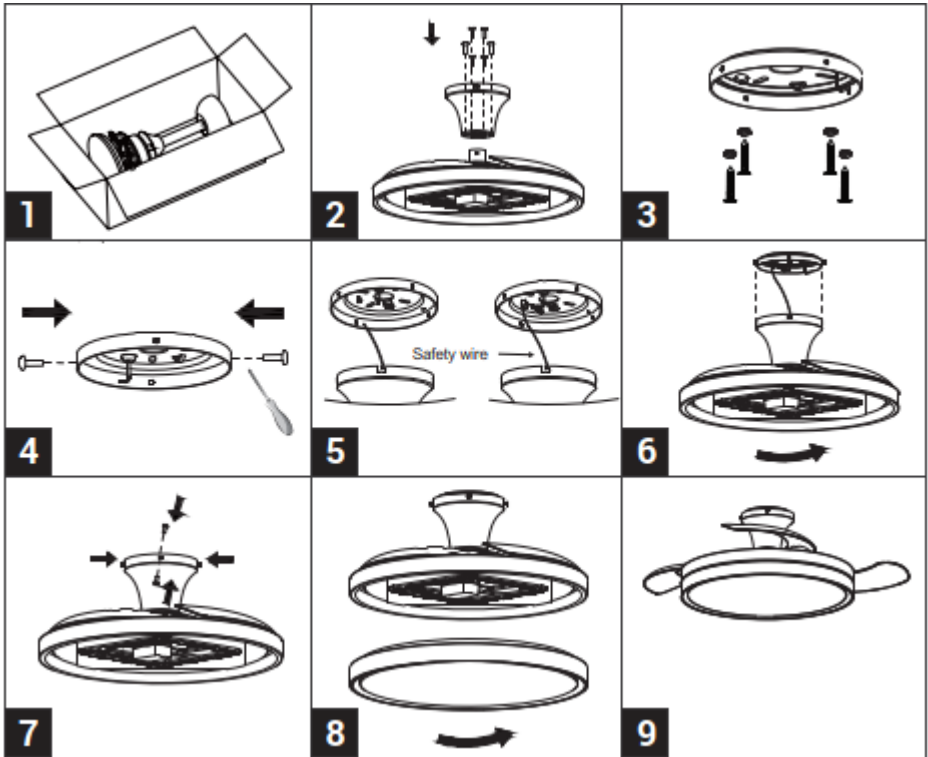

1. Open the carton box and take out the fan. (fig. 1)
2. Fix the motor using to their main body with the screw. (fig. 2)
3. Assemble the support plate on the ceiling using two or more screw anchors and appropriate washers. **CAUTION:** The provided screws are for wood joist and concrete ceiling. (fig. 3)
4. Lock the support plate with two screws, then hang the ceiling on the hanger of support plate. (fig. 4)
5. Put the locking head screw through safety wire, next put the safety wire through the V-hook on the hanging plate, then the head of

- safety wire is inserted in the locking head screw, lastly lock with another screw. **Attention:** The head screw cannot go through the V-hook. Connect the AC IN L ,AC IN N and Earth wire (See page 5).
6. Hang the motor housing on the hanging plate and rotate it makes sure the product will not drop down. After connecting well all the wires hang the product to the support plate and rotate the body to make it not drop down. Make sure the receiver must be inserted into support plate. (see Remote control connection) (fig.6)
 7. Tighten the screws. (fig.7)
 8. Place the lamp shade on the fan. (fig. 8)

INSTRUCTIONS FOR USE

The device incorporates a remote control, for more comfortable and efficient use. For the remote control to work, it must always be aimed at the fan. Before you start using it, please take a few minutes to familiarize yourself with the functions:

Button ALL OFF: Press this button to turn off the Fan and Light.

Button  ON/OFF : Press this button to turn on/off the light.

Button  : Press this button to control the direction of the fan rotation.

Button  : Press this button to control the reverse direction of the fan rotation. Fan must be running to reverse.

Button  : Press this button to set fan speed will modulate to simulate a natural breeze.

Button  OFF : Press this button to turn off the Fan.

Buttons 1 to 6: Press any of these buttons to set the fan speed, being 1 the lowest speed and 6 the highest.

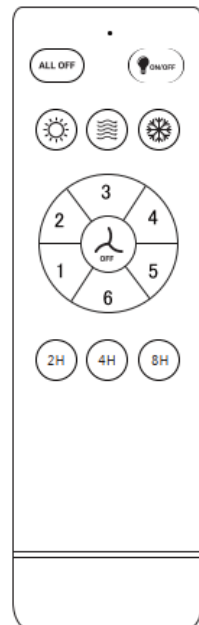

Button 2H/4H/8H: Setting for the fan to turn off automatically after two, four or eight hours of operation.

PAIRING METHOD

You will hear a sound of ‘beep’, when the fan switches on.

The remote pairing: Turn on the power supply within 30 seconds, press and hold the transmitters “  ” button for 3-5 seconds, then “beep” sound in three times will be heard, this means activate a successful pairing and all functions will work normally.

CLEANING AND MAINTAINENCE

Cleaning:

1. Before cleaning, turn the unit off, cut off the power supply from electrical outlet and wait for the unit to cool down.
2. To clean the unit, use soft cloth to wipe off any dust.
3. Do not try to open the unit without a licensed electrician. Improperly installed the unit can be dangerous.
4. Clean the unit at least once a year.

Maintenance:

1. Have your product repaired by a licensed electrician.
2. This electric product is in accordance with the relevant safety requirements. Repairs should only be carried out by licensed electricians using original spare parts, otherwise this may result in considerable danger to the user.
3. Please contact the store which you bought the product for after sale services if any.

CORRECT DISPOSAL



Implementation of Directive 2012/19/EU on Waste Electrical and Electronic Equipment (WEEE)", pertaining to reduced use of hazardous substances in electrical and electronic equipment, as well as to waste disposal". The symbol of the crossed-out wheeled bin on the equipment or on its packaging indicates that the product must be disposed of separately from other waste at the end of its service life. The user must

therefore, take the dismissed equipment to suitable separate collection centers for electrical and electronic waste, or return it to the dealer in case they purchase a new device of equivalent type, at a one-to-one-ratio. Suitable segregated collection of the equipment for subsequent recycling, treatment or environmentally friendly disposal helps prevent damage to the environment and to human health and encourages the re-use and/or recycling of the materials that make up the equipment. Abusive disposal of the product by the user shall result in the application of administrative fines in accordance with the laws in force.

Clause	Ecodesign Requirements - GENERIC ECODESIGN REQUIREMENTS	Result	Verdict
Off mode	Power consumption of equipment in any off-mode condition shall not exceed 1,00 W.		N/A
Standby mode	The power consumption of equipment in any condition providing only a reactivation function, or providing only a reactivation function and a mere indication of enabled reactivation function, shall not exceed 1,00 W.	0.44 W	Pass
	The power consumption of equipment in any condition providing only information or status display, or providing only a combination of reactivation function and information or status display, shall not exceed 2,00 W.		N/A
Availability of standby	Equipment shall, except where this is inappropriate for the intended	Standby mode	Pass

and/or off mode	use, provide off mode and/or standby mode, and/or another condition which does not exceed the applicable power consumption requirements for off mode and/or standby mode when the equipment is connected to the mains power source		
Clause	Ecodesign Requirements - GENERIC ECODESIGN REQUIREMENTS	Result	Verdict
Modo desactivado	Power consumption of equipment in any off-mode condition shall not exceed 0,50 W.		N/A
Standby mode	The power consumption of equipment in any condition providing only a reactivation function, or providing only a reactivation function and a mere indication of enabled reactivation function, shall not exceed 0,50 W.	0.44 W	Pass
	The power consumption of equipment in any condition providing only information or status display, or providing only a combination of reactivation function and information or status display, shall not exceed 1,00 W.		N/A
Availability of standby and/or off mode	Equipment shall, except where this is inappropriate for the intended use, provide off mode and/or standby mode, and/or another condition which does not exceed the applicable power consumption requirements for off mode and/or standby mode when the equipment is connected to the mains power source	Standby mode	Pass
Power management	When equipment is not providing the main function, or when other energy- using product(s) are not dependent on its functions,		N/A

	<p>equipment shall, unless inappropriate for the intended use, offer a power management function, or a similar function, that switches equipment after the shortest possible period of time appropriate for the intended use of the equipment, automatically into:</p> <ul style="list-style-type: none"> — standby mode, or — off mode, or — another condition which does not exceed the applicable power consumption requirements for off mode and/or standby mode when the equipment is connected to the mains power source. The power management function shall be activated before delivery. 		
--	--	--	--

Description	Symbol	Unit	Value
Maximum fan flow rate	<i>F</i>	<i>m³/min</i>	101.9
Power used by the fan	<i>P</i>	<i>W</i>	23.6
Service Value	<i>SV</i>	<i>(m³/min)/W</i>	4.3
Power consumption in standby mode	<i>P_{SB}</i>	<i>W</i>	0.4
Fan sound power level	<i>Q</i>	<i>kWh/a</i>	8.0
Interior sound power level in dB(A)	<i>L_{WA}</i>	<i>dB(A)</i>	46
Maximum air velocity	<i>c</i>	<i>meters/sec</i>	2.7

Producto: Product: Produto:	VENTILADOR DE TECHO CEILING FAN VENTOINHA DE TETO
Marca: Trademark: Marca Comercial:	
Modelo / Model / Modelo:	VT154

Nosotros / We / Nós:

HERMANOS JULIÁN M., S.L.

Head Office: Esposos Curie,44 / Factory: Gutenberg,91-93
 Polígono Industrial "Los Villares" . 37184 Villares de la Reina . Salamanca . España
 Tf.+34 923 222 277 +34 923 222 282 . Fax +34 923 223 397 <http://www.hjm.es> - e-mail: hjm@hjm.es

Por la presente declaramos, que el siguiente aparato cumple con todos los requisitos esenciales para la salud y seguridad de las Directivas Europeas. / *Hereby declare, that the following equipment complies with all the essential requirements for health and safety of European Directives.* / *Declaramos que o seguinte equipamento atende todos os requisitos essenciais de saúde e segurança das Directivas Europeias.*

2014/30/EC EMC DIRECTIVE
2011/65/UE RoHS DIRECTIVE

2014/35/EC LV DIRECTIVE
2009/125/EC ECODESIGN DIRECTIVE

Y en aplicación de las siguientes normas / *With reference to the application of the following standards:*

2014/30/EC EMC DIRECTIVE	EN55014-1:2021 EN55014-2:2021 EN61000-3-2:2019 + A1:2021 EN61000-3-3 :2013 + A1 :2019 + A2 :2021
2014/35/EC LV DIRECTIVE	EN60335-1:2012+A11:2014 + A13:2017 + A1:2019 + A14:2019 A2:2019+ A15:2021 EN60335-2-80:2003+A1:2004+A2:2009 IEC 60598-2-1:2020 EN62233:2008
2009/125/EC ECODESIGN DIRECTIVE	(EU) No 206/2012 + (EU) 2016/2282; IEC 60879:2019; EN 50564:2011; EN IEC 60704-1:2021; EN IEC 60704-2-7:2020
2011/65/UE RoHS DIRECTIVE	(EU) 2015/863



SERVICIOS TÉCNICOS OFICIALES

ZONA	POBLACIÓN	NOMBRE COMERCIAL	DIRECCIÓN	TELÉFONO	
Servicios técnicos para reparaciones de Gas					G
Servicios técnicos para reparaciones de Electricidad					E
ALBACETE	ALBACETE	TELE-RUBIO	HNOS. GIMÉNEZ 20	967224835	E
ALICANTE	ALCOY	PATRICIA SOLER GADEA	CID 12	965331412	E
ALICANTE	ALICANTE	ELECTRÓNICA LÁZARO	CASIOPEA 22 ESQ. PRO. 32	966377992	E
ALICANTE	BENIDORM	SERVI PAE BENIDORM	C/ LAS GARDENIAS 9, LOCAL 2	966811537	E
ALICANTE	ELCHE	SASTRES 2021	LUIS LORENTE 15	965467710	E
ALICANTE	ELDA	SASTRES 2021	MARIANA PINEDA 4	965386134	E
ALICANTE	ONDARA	ALEJANDRO MONCHO	SANT DOMÉNECH 13	965766255	E
ALICANTE	TORREVIEJA	JUAN CARLOS CALATAYUD	PEDRO LORCA 150 BJ	616834777	E
ALICANTE	VILAJIOSA	EL RELÁMPAGO	CIUTAT VALENCIA 28	965891082	E
ALMERÍA	MACAEL	ELECTRODOM J. MOLINA S.L.	AVDA. ANDALUCÍA 6	950445529	E
ASTURIAS	GIJÓN	SERCOPEL-ZEROWATTS	PTO. DE LA CUBILLA 6	985342611	E
ASTURIAS	GIJÓN	SOATPAE, S.L.	CIENFUEGOS 39	985369768	E
ASTURIAS	AVILÉS	SAT LUYCA	AVDA. LOS TELARES 6 BJ	985560438	E
ASTURIAS	OVIEDO	TALLER AMABLE	SAN JOSÉ 12 B	985223739	E
ASTURIAS	OVIEDO	SERVAT, S.L.	FONCALADA 20	985211979	E
ASTURIAS	SAMA DE LANGREO	ALGA NALÓN, S.L.	TORRE DE ABAJO 8	985692242	E
ÁVILA	ÁVILA	REPUESTOS JAVIER GONZÁLEZ	VALLESPÍN 22	920213785	E
ÁVILA	ÁVILA	JOSÉ RAMÓN FIDALGO LÓPEZ	ALFONSO DE MONTALVO 2	920226130	E
BADAJOZ	BADAJOZ	REELECTRO	CORTE DE PELEAS 61 A	924237012	E
BADAJOZ	BADAJOZ	ELECTRÓNICA MIRANDA SL	RAMÓN ALBARRÁN 17	924207428	E
BADAJOZ	FUENTE DEL	ELECTRÓNICA GUERRERO	MÁRMOL 8	924530340	E
BADAJOZ	MÉRIDA	SAT H. MORENO, S.L.	VILLANUEVA DE LA SERENA 6	924315458	E
BADAJOZ	VILLANUEVA DE LA SERENA	ARFET	AVDA. HERNÁN CORTES, 76	924841195	E
BADAJOZ	PUEBLA DE SANCHO PÉREZ	ELECTRÓNICA CENTENO	AVDA. DE ZAFRA B. 1º	924575503	E
BADAJOZ	SANTA AMALIA	ELECTR NOGALES VETGAS	AVDA. CONSTITUCIÓN 3	924830762	E
BALEARES	MALLORCA	ECOPALMA, SAT	CARRER DEL SOFAREIG 17	971477472	E
BALEARES	MENORCA	SERVEIS MENORCA, S.L.	NOU 53	971375380	E
BALEARES	IBIZA	CARLOS ISRAEL	BALEARES 19 LOCAL 12	971390155	E
BARCELONA	BARCELONA	SAT DORVEN	DIPUTACIO 53	934243703	E
BARCELONA	CASTELLDEFELS	PEMANAJ, S.C.P.	MAYOR 19	936644360	E
BARCELONA	MONTMELÓ	ELECTROSAT	JOSEP TARRADELLAS 2, L. 11	935720130	E
BARCELONA	S. VICENÇ DEL	SAT JARO	MÁLAGA, 20-22 LOCAL	936566098	E
BARCELONA	IGUALADA	SAT CUADRAS	SANT DOMÉNECH 9-11	938045431	E
BURGOS	ARANDA DE DUERO	JOSÉ MARÍA GAMAZO PLAZA	ESGUEVA 4	947502532	E
BURGOS	BURGOS	SERTECO	CALZADAS 79 BAJO	947202250	E
BURGOS	MIRANDA DE EBRO	CASABAL	CONDADO DE TREVIÑO 19	947332990	E
CÁCERES	CÁCERES	CECOCASA	ARGENTINA 16	927224484	E
CÁCERES	CÁCERES	TALLERES MONTERO	PLAZA MARRÓN 15	927226556	E
CÁCERES	CORIA	JUAN RODRÍGUEZ	CERVANTES 64 A	927504212	E
CÁCERES	MORALEJA	ELECTRO. FERREIRA	AVDA. VIRGEN DE LA VEGA 28	927515462	E
CÁCERES	PLASENCIA	ECOINFO PLASENCIA	AVDA. DE ESPAÑA 45 L. 10	927411590	E
CÁCERES	NAVALMORAL DE LA MATA	REPARACIONES MILLÁN	GÓNGORA 10	927531481	E
CÁCERES	TALAYUELA	ELECTR. CARLOS MORENO, S.L.	PADRE DAMIÁN MOLOKAI 2	927551345	E
CÁDIZ	CÁDIZ	ROQUE GARCÍA MONTES	FCO. GARCÍA DE SOLA 46, L 6	956281082	E
CÁDIZ	CHIPIONA	TECNI-REPUESTOS REYES, S.L.	AVDA. DE ROTA 72	956370453	E
CÁDIZ	JEREZ DE LA FRONTERA	REPARACIONES QUIRÓS	ASTA 1 EDIF. Sº ANA	956349299	E
CÁDIZ	PTO. DE STA MARÍA	REPUESTOS IMA	37	956853351	E
			RUISEÑOR, 32 EDIF. ANDALUCÍA		E

CÁDIZ	SANLUCAR BARRAMEDA	GRUPO AREYMA 1997 S.L.U.	SANTO DOMINGO 114	622314280	E
CANTABRIA	SANTANDER	ELECTRICIDAD OLEA 2007, S.L.	FERNANDO DE LOS RÍOS 31	633663704	E
CASTELLÓN	CASTELLÓN	INSTAL. ELÉCTRICAS JUMAR	BENICARLÓ 15	964225133	E
CASTELLÓN	LA VALL D'UIXÓ	SERVEI TECNIC CLARAMONTE	OCTAVIO TEN 20-BJ	964690424	E
CIUDAD REAL	CIUDAD REAL	LA BOMBILLA DE ORO	LLAMAR ANTES	607605432	E
CÓRDOBA	CÓRDOBA	REPARACIONES CAÑERO	PASAJE BARBERA JORNET 5	957259046	E
CÓRDOBA	PUENTE GENIL	ALBERTO CARLOS QUINTERO	ANTONIO NÁVAS LÓPEZ 11	957601339	E
LA CORUÑA	CARBALLO	ELECTROSAT BEYGA	FÁBRICA 23 BAJO	981754981	E
LA CORUÑA	CEE	M. CAAMAÑO CANOSA	AVDA. FINISTERRE 69 BAJO	981745973	E
LA CORUÑA	CORUÑA	DIFER GALICIA	SAN ROSENDO, 9	981236564	E
LA CORUÑA	EL FERROL	GREMAR S.A.T., S.L.	ESPAÑOLETO 21-23	981323256	E
LA CORUÑA	RIANXO	BANDÍN AUDIO	GUDIÑOS 10 (BAIXO)	981866025	E
LA CORUÑA	SANTIAGO DE COMPOSTELA	TESEL	JOSÉ PASTOR HORTA 2	981531446	E
LA CORUÑA	SIGÜEIRO	SERVITECGA, S.L.	RÚA TRAVESA 2 BAJO	981572579	E
CUENCA	TARANCÓN	DOMINGO SANTAOLALLA	P.I. TARANCÓN SUR, C/ SANCHOPANZA 9	969322036	E
GRANADA	GRANADA	UNICASAT	DR. JAIME GARCÍA ROYO S/N	958278716	E
GRANADA	MOTRIL	PABLO CABALLERO LÓPEZ	RAMBLA CAPUCCINOS 33	958606967	E
GIRONA	PALAFRUGELL	NEW MERESA	SURERA BERTRÁN 23	972304454	E
GUIPÚZCOA	SAN SEBASTIÁN	SANTIAGO ESTALAYO ARIJA	POL 27; UBARBURU 30 PAB. C	943475013	E
GUIPÚZCOA	SAN SEBASTIÁN	REPARACIONES GROS	PS COLÓN 36 BAJO	943272736	E
HUELVA	ARACENA	LUIS GARROTE RONCERO	PZA. PARQUE DE ARACENA BLOQ. 2. 2ºB	600202855	E
HUELVA	HUELVA	ELECTROTÉCNICA ISCAR	SANTIAGO APOSTÓL 18	959283415	E
JAÉN	ALCALÁ LA REAL	GARCÍA CEBALLOS COMERCIAL	TORRE DEL FAROL 4- Bajo	953580119	E
JAÉN	ANDÚJAR	MANUEL CANTUDO ORTEGA	QUINTERÍA 4	953502944	E
JAÉN	LINARES	JOSÉ PLA RAMOS	SANTIAGO 11	953650313	E
JAÉN	ÚBEDA	SERVICIO OFICIAL MAGO	PZA. DE PALMA BURGOS S/N	953751838	E
LA RIOJA	LOGROÑO	JULCRISA	CALVO SOTELO 57	941233699	E
LEÓN	LEÓN	PROSAT	PL. DOCE MÁRTIRES 5	987203410	E
LEÓN	PONFERRADA	QUINSAT	AVDA. DE PORTUGAL 44	987414123	E
LUGO	LUGO	FRAGASAT	RÍO SIL 7, BAJO DCHA.	982252031	E
LUGO	RABADE	AEG	AVDA. CORUÑA 153-155	982390177	E
MADRID	ALCALÁ DE HENARES	REPUESTOS YEBRA	PEDRO SARMIENTO DE LA CAÑALEJA 4	918892443	E
MADRID	ALCORCÓN	UGENASA SERVICE	NICOLASA FERNÁNDEZ 5	916115251	E
MADRID	COLLADO VILLALBA	J. COGORRO, S.L.	ANDORRA, S/N	918504972	E
MADRID	FUENLABRADA	ALEJANDRO PÉREZ LÓPEZ	CARDENAL HERRERA ORIA 257	916083575	E
MADRID	MADRID	ALDEBARÁN ELÉCTRICA, S.A.	RAIMUNDO FERNÁNDEZ VILLAVEVERDE 10	917388761	E
MADRID	MADRID	SAT JAÉN	GANDÍA 8 LOCAL	915342350	E
MADRID	MADRID	HIPERCLIMA	VÍCTOR DE LA SERNA 5	914682000	E
MADRID	MADRID	MICROAIRE, S.L.	AVDA. PEÑA PRIETA 19	914133473	E
MADRID	MADRID	GERMÁN FDEZ. LORENZO	GORRIÓN 60	910175803	E
MADRID	MADRID	INDUSTRIAS DE MIGUEL 2012,	VALLE INCLÁN 32 LOCAL	914717336	E
MADRID	MADRID	PIMARDOS	ALDEANUEVA DE LA VERA 10	917107615	E
MADRID	MADRID	PIMARUNO	BURGOS 4-6	917054624	E
MADRID	MÓSTOLES	REPARACIONES RAGON, S.L.	JOSÉ ARCONES GIL 13	916147898	E
MADRID	CIUDAD LINEAL	ALTOHA CIUDAD LINEAL	PURGATORIO 1 BAJO	913774645	E
MÁLAGA	ANTEQUERA	ELECTRÓNICA J & J	AVDA. BARCELONA 11-13	952702382	E
MÁLAGA	MÁLAGA	ELECTR. JIM & JAM	ALMERÍA 15 BAJO	952304179	E
MÁLAGA	MÁLAGA	ELECTR. JIM & JAM	CARLOS III 30	952293701	E
MURCIA	CARTAGENA	MEGASON	LA HIGUERA BAJO 6	968527519	E
MURCIA	LORCA	JOSEFA PIÑERO FERNÁNDEZ	ISAAC ALBÉNIZ 4	968406757	E
MURCIA	MURCIA	SERVICIOS SEBA	COLÓN 46	968298593	E
MURCIA	TORRE-PACHECO	ELECTRÓNICA SAN MARTIN	SANTA BÁRBARA 52 BAJO	968578838	E
NAVARRA	CORELLA	ELECTRO SERVICIO MUÑOZ	PLZA. SANTIAGO 34	948780729	E
NAVARRA	ESTELLA	ELECTR. GASO	MELCHOR DE VELASCO 17	948550034	E
OURENSE	OURENSE	ELECTRO COUTO	PASEO COLON 3	988235115	E
PONTEVEDRA	PONTEVEDRA	GASELEC	RUISEÑOR 10 BJ	986855528	E
PONTEVEDRA	VIGO	SAT CERVANTES	AVENIDA PORTUGAL 123	986280230	E
SALAMANCA	SALAMANCA	ELECTRO CARRERO, S.L.		923255127	E

SEVILLA	DOS HERMANAS	BRICOLAJE DEL SUR	PL. DEL EMIGRANTE 6	954721866	E	G
SEVILLA	MORON DE LA FRONTERA	QUINTERO	SANTIAGO 21	954852986	E	G
SEVILLA	SEVILLA	PALACIO DE LAS PLANCHAS	AFÁN DE RIBERA 107	954631191	E	G
SORIA	SORIA	ERNESTO CANCHIHUAMAN	CABALLERÍAS 2 BAJO	975211088	E	G
TARRAGONA	REUS	REPARACIONES REUS	AVDA. PAISOS CATALANS 232	977319476	E	G
TARRAGONA	TARRAGONA	SERTECS	CAPUCHINOS 22	977221851	E	G
TARRAGONA	TORTOSA	ARRUFAT SÁNCHEZ, S.L.	PASSEIG MOREIRA 23	977510442	E	G
TERUEL	ALCAÑIZ	ELECTRÓNICA LA RUEDA	MIGUEL FLETA 27	978871016	E	G
TOLEDO	TOLEDO	REPARACIONES VALENTÍN, C.B.	CORONEL BAEZA 15 E	925254580	E	G
VALENCIA	ALFARAZ DEL PATRIARCA	SERVIALFARA, S.L.U.	AVDA. 1º DE MAYO 19	961309546	E	G
VALENCIA	ALGEMESÍ	VÍCTOR BELTRÁN HURTADO	PLAZA AUDITORIUM MORENO GANS. 6-2ª	609647700	E	G
VALENCIA	PUÇOL	CASA FERNÁNDEZ	ALTAMIRA 32 BAJO	961421255	E	G
VALENCIA	VALENCIA	RELEVAN	MATÍAS PERELLÓ 49	963341896	E	G
VALENCIA	XÀTIVA	ELECTRO HOGAR MARTÍNEZ	ABU MASAIFA 20 BAJO	962287100	E	G
VALLADOLID	MEDINA DEL CAMPO	JESÚS MANUEL MONSALVO	ANGUSTIAS 42	983810205	E	G
VALLADOLID	VALLADOLID	VILDA SAT	FALLA 16 - BAJO	983226229	E	G
VITORIA	VITORIA	ÁREA GLOBAL, S.L. (ROMESA)	OLAGUIBEL 48	945128200	E	G
VITORIA	VITORIA	ÁREA GLOBAL, S.L. (ROMESA)	EULOGIO SERDÁN 14	945243131	E	G
VIZCAYA	BILBAO	QUINTELA TECNISERVICIOS	LEDESMA 2 LONJA	944246309	E	G
ZAMORA	ZAMORA	SERVITEC-RINCÓN	CORTINAS DE SAN MIGUEL 21	980671386	E	G
ZARAGOZA	ZARAGOZA	ELECTRO SANTOÑA	SAN VICENTE DE PAUL, 45	976392102	E	G
ZARAGOZA	ZARAGOZA	SERVICIOS TÉCNICOS BEA	GERMANA DE FOIX 1	976520077	E	G
PORTUGAL	V.N. FAMILIÇÃO	ELECTRO CAMÕES	RÚA DE GIL VICENTE, 270-CALENDARIO	252331880	E	G



ESB37295664

FÁBRICA: Gutenberg, 91-93

OFICINAS: Reino Unido, 24-28-Polígono Industrial Los Villares
37184 Villares de la Reina (Salamanca)

Teléfonos +34 923 22 22 77 - +34 923 22 22 82

<http://www.hjm.es> - e-mail: hjm@hjm.es