



Manual de instrucciones  
Instruction manual



**Lavavajillas D3Y Slim / D3YX Slim**  
Dishwasher D3Y Slim / D3YX Slim





INSTRUCCIONES DE SEGURIDAD	6
SAFETY INSTRUCTIONS	10
CONSIGNES DE SÉCURITÉ	13
SICHERHEITSHINWEISE	17
ISTRUZIONI DI SICUREZZA	22
INSTRUÇÕES DE SEGURANÇA	25
VEILIGHEIDSINSTRUCTIES	29
INSTRUKCJE BEZPIECZEŃSTWA	33
BEZPEČNOSTNÍ INSTRUKCE	37

## ÍNDICE

1. PIEZAS Y COMPONENTES	42
2. ANTES DEL PRIMER USO	42
3. INSTALACIÓN	46
4. FUNCIONAMIENTO	47
5. LIMPIEZA Y MANTENIMIENTO	53
6. RESOLUCIÓN DE PROBLEMAS	57
7. ESPECIFICACIONES TÉCNICAS	61
8. ELIMINACIÓN DE EQUIPOS ELÉCTRICOS Y ELECTRÓNICOS VIEJOS	61
9. SOPORTE TÉCNICO Y GARANTÍA	62
10. DERECHOS DE AUTOR	62

## INDEX

1. PARTS AND COMPONENTS	63
2. BEFORE FIRST USE	63
3. INSTALLATION	67
4. OPERATION	68
5. CLEANING AND MAINTENANCE	73
6. TROUBLESHOOTING	76
7. TECHNICAL SPECIFICATIONS	80
8. DISPOSAL OF OLD ELECTRICAL AND ELECTRONIC EQUIPMENT	81
9. TECHNICAL SUPPORT AND WARRANTY	81
10. COPYRIGHT	81

## SOMMAIRE

1. PIÈCES ET COMPOSANTS	82
2. AVANT LA PREMIÈRE UTILISATION	82
3. INSTALLATION	86
4. FONCTIONNEMENT	87
5. NETTOYAGE ET ENTRETIEN	93
6. DÉPANNAGE	96
7. SPÉCIFICATIONS TECHNIQUES	101
8. ÉLIMINATION DES ANCIENS ÉQUIPEMENTS ÉLECTRIQUES ET ÉLECTRONIQUES	101
9. ASSISTANCE TECHNIQUE ET GARANTIE	102
10. DROITS D'AUTEUR	102

## INHALT

1. TEILE UND KOMPONENTEN	103
2. VOR DEM ERSTEN GEBRAUCH	103
3. INSTALLATION	107
4. BETRIEB	109
5. REINIGUNG UND WARTUNG	115
6. FEHLERBEHEBUNG	118
7. TECHNISCHE SPEZIFIKATIONEN	122
8. ENTSORGUNG VON ELEKTRO- UND ALTGERÄTEN	123
9. TECHNISCHER SUPPORT UND GARANTIE	123
10. URHEBERRECHT	123

## INDICE

1. PARTI E COMPONENTI	124
2. PRIMA DEL PRIMO UTILIZZO	124
3. INSTALLAZIONE	128
4. FUNZIONAMENTO	129
5. PULIZIA E MANUTENZIONE	135
6. RISOLUZIONE DEI PROBLEMI	136
7. SPECIFICHE TECNICHE	142
8. SMALTIMENTO DI VECCHIE APPARECCHIATURE ELETTRICHE ED ELETTRONICHE	143
9. SUPPORTO TECNICO E GARANZIA	143
10. DIRITTI D'AUTORE	143

## INHOUD

1. ONDERDELEN EN COMPONENTEN	165
2. VOOR HET EERSTE GEBRUIK	165
3. INSTALLATIE	169
4. WERKING	171
5. REINIGING EN ONDERHOUD	176
6. PROBLEMEN OPLOSSEN	180
7. TECHNISCHE SPECIFICATIES	184
8. AFVOER VAN OUDE ELEKTRISCHE EN ELEKTRONISCHE APPARATUUR	185
9. TECHNISCHE ONDERSTEUNING EN GARANTIE	185
10. AUTEURSRECHT	185

## OBSAH

1. DÍLY A KOMPONENTY	206
2. PŘED PRVNÍM POUŽITÍM	206
3. INSTALACE	210
4. PROVOZ	211
5. ČIŠTĚNÍ A ÚDRŽBA	216
6. ŘEŠENÍ PROBLÉMŮ	219
7. TECHNICKÉ SPECIFIKACE	224
8. LIKVIDACE STARÝCH ELEKTRICKÝCH A ELEKTRONICKÝCH ZAŘÍZENÍ	224
9. TECHNICKÁ PODPORA A ZÁRUKA	225
10. AUTORSKÁ PRÁVA	225

## ÍNDICE

1. PEÇAS E COMPONENTES	144
2. ANTES DA PRIMEIRA UTILIZAÇÃO	144
3. INSTALAÇÃO	148
4. FUNCIONAMENTO	150
5. LIMPEZA E MANUTENÇÃO	156
6. RESOLUÇÃO DE PROBLEMAS	159
7. ESPECIFICAÇÕES TÉCNICAS	163
8. ELIMINAÇÃO DE EQUIPAMENTOS ELÉTRICOS E ELETRÓNICOS ANTIGOS	164
9. SUPORTE TÉCNICO E GARANTIA	164
10. DIREITOS DE AUTOR	164

## INDEKS

1. CZĘŚCI I KOMPONENTY	186
2. PRZED PIERWSZYM UŻYCIEM	186
3. INSTALACJA	190
4. DZIAŁANIE	191
5. CZYSZCZENIE I KONSERWACJA	197
6. ROZWIĄZYWANIE PROBLEMÓW	200
7. SPECYFIKACJA TECHNICZNA	204
8. UTYLIZACJA STAREGO SPRZĘTU ELEKTRYCZNEGO I ELEKTRONICZNEGO	205
9. POMOC TECHNICZNA I GWARANCJA	205
10. PRAWA AUTORSKIE	205

## **INSTRUCCIONES DE SEGURIDAD**

Cuando use su lavavajillas, siga las precauciones que se enumeran a continuación:

Esta sección contiene instrucciones de seguridad que ayudarán a protegerse contra el riesgo de lesiones personales o daños a la propiedad.

Nuestra empresa no será responsable de los daños que puedan surgir cuando no se sigan estas instrucciones.

Lea detenidamente este manual para asegurarse de que sabe cómo operar de manera segura y eficiente las amplias características y funciones de su nuevo electrodoméstico y mantenerlo en un lugar seguro cerca del electrodoméstico para su referencia futura. Utilice este aparato solo para el propósito previsto como se describe en este manual del usuario.

La advertencia y las instrucciones de seguridad importantes de este manual no cubren todas las condiciones y situaciones posibles que pueden ocurrir. Es su responsabilidad usar el sentido común, la precaución y el cuidado al instalar, mantener y operar su lavavajillas.

La instalación de esta máquina debe ser realizada por profesionales cualificados en un lugar seguro y adecuado que cumpla con los requisitos de instalación.

Antes de configurar el aparato, compruébelo en busca de daños visibles externamente. Bajo ninguna circunstancia debe utilizar un electrodoméstico dañado. Un electrodoméstico dañado podría ser peligroso.

La máquina debe estar conectada a tierra y la clasificación eléctrica de la fuente de alimentación debe ser compatible con los parámetros de la placa de identificación de la máquina. Utilice siempre un enchufe instalado correctamente para evitar descargas eléctricas.

No modifique el enchufe provisto con el aparato si no encaja en el tomacorriente.

La presión del agua de funcionamiento de esta máquina debe estar

entre 0,04 y 1,0 MPa. Durante la instalación, use nuevos componentes de manguera para conectarse a la fuente de agua. Los componentes de mangueras viejas no deben reutilizarse.

No se apoye ni se suba a la puerta abierta del lavavajillas para evitar daños.

No coloque objetos pesados ni se pare sobre la puerta cuando esté abierta. El aparato podría volcarse hacia adelante.

Cierre la puerta del lavavajillas después de usarlo para evitar accidentes.

Use solo detergentes, sal y abrillantador diseñados específicamente para lavavajillas.

No coloque disolventes en el compartimento del detergente del lavavajillas para evitar el riesgo de explosión.

Solo coloque artículos aptos para lavavajillas en el lavavajillas. En caso de duda, consulte con el fabricante de los artículos.

Tenga cuidado al cargar el lavavajillas para observar las recomendaciones de las mejores prácticas de carga y asegurarse de que los objetos afilados, como los cuchillos, se carguen en la cesta con la punta hacia abajo o se coloquen en posición horizontal para evitar accidentes.

No abra la puerta del lavavajillas cuando se esté ejecutando un programa. Si es necesario hacerlo, ábralo solo ligeramente para permitir que el lavavajillas pause el programa y evite que se derrame agua. Recuerde que el agua del lavavajillas puede estar muy caliente cuando el programa se está ejecutando.

Cuando el lavavajillas no esté en uso, le recomendamos que cierre el suministro de agua en el grifo de suministro y desconecte el suministro principal.

Si deja el lavavajillas por un período prolongado, debe dejar la puerta ligeramente abierta para evitar la formación de olores desagradables.

Este aparato puede ser utilizado por niños a partir de 8 años y personas con capacidades físicas, sensoriales o mentales reducidas o con falta de experiencia y conocimiento si han recibido supervisión o instrucciones sobre el uso del aparato de manera segura y comprenden los peligros involucrados. Los niños no deben jugar con el aparato. La limpieza y el mantenimiento del usuario no deben ser realizados por niños sin supervisión. (Para IEC60335-1)

Este aparato no está diseñado para ser utilizado por personas (incluidos niños) con capacidades físicas, sensoriales o mentales reducidas, o con falta de experiencia y conocimiento, a menos que hayan recibido supervisión o instrucciones sobre el uso del aparato por parte de una persona responsable de su seguridad. (Para IEC60335-1)

¡El material de embalaje podría ser peligroso para los niños!

Los niños deben ser supervisados para asegurarse de que no jueguen con el aparato.

Los niños podrían quedar atrapados dentro del aparato. Por lo tanto, cuando deseche un electrodoméstico viejo, corte el enchufe y déjelo a un lado. Dañar la cerradura de la puerta para que la puerta ya no se pueda cerrar.

Este aparato es solo para uso doméstico en interiores. Para protegerse contra el riesgo de descarga eléctrica, no sumerja la unidad, el cable o el enchufe en agua u otro líquido.

Desenchufe antes de limpiar y mantener el aparato. Use un paño suave, humedezca con jabón suave y luego use un paño seco para limpiarlo nuevamente.

Si el cable de alimentación está dañado, debe ser reemplazado por el fabricante o su agente de servicio o una persona calificada de manera similar para evitar un peligro.

Las aberturas en la parte inferior no deben estar obstruidas por una alfombra.

## Recomendaciones

Para ahorrar energía, en modo de espera, el aparato se apagará au-

tomáticamente después de 3 minutos sin ninguna interacción del usuario.

Para reducir el consumo de energía y agua, elimine todos los residuos de suciedad de los platos antes de cargar el lavavajillas.

Cargar el lavavajillas a la capacidad indicada por el fabricante ahorrará energía y agua.

Coloque los artículos huecos (tazones, vasos y sartenes) boca abajo en la canasta.

No coloque platos, cubiertos u otros artículos con ceniza de tabaco, cera, grasa lubricante o residuos de pintura en el lavavajillas.

No se recomienda enjuagar previamente la vajilla, ya que esto conduce a un aumento en el consumo de agua y energía.

Lavar la vajilla en un lavavajillas doméstico generalmente usa menos energía y agua que lavar a mano.

## **Eliminación**

Para desechar paquetes y electrodomésticos, vaya a un centro de reciclaje. Para ello, corte el cable de alimentación y deje inutilizable el dispositivo de cierre de la puerta.

Los envases de cartón se fabrican con papel reciclado y deben desecharse en la recogida de papel usado para su reciclaje.

Al asegurarse de que este producto se deseche correctamente, ayudará a prevenir posibles consecuencias negativas para el medio ambiente y la salud humana, que de otro modo podrían ser causadas por un manejo inadecuado de los desechos de este producto.

Para obtener información más detallada sobre el reciclaje de este producto, comuníquese con la oficina local de su ciudad y con el servicio de eliminación de desechos domésticos.

**ELIMINACIÓN:** No deseche este producto como residuo municipal sin clasificar. Es necesaria la recogida de dichos residuos por separado para un tratamiento especial.

## **SAFETY INSTRUCTIONS**

When using your dishwasher, follow the precaution listed below:

This section contains safety instructions that will help get protected against risk of personal injury or property damage.

Our company shall not be responsible for damages that may arise when these instructions are not followed.

Please read this manual thoroughly to ensure that you know how to safely and efficiently operate the extensive features and functions of your new appliance and retain it at a safe place near the appliance for your future reference. Use this appliance only for its intended purpose as described in this user manual.

Warning and important safety instruction in this manual do not cover all possible conditions and situations that may occur. It is your responsibility to use common sense, caution, and care when installing, maintaining and operating your dishwasher.

The installation of this machine must be carried out by qualified professionals in a safe and suitable location that meets the installation requirements.

Before setting up the appliance, check it for any externally visible damage. Under no circumstance should you use a damaged appliance. A damaged appliance could be dangerous.

The machine must be grounded, and the electrical rating of the power supply must be compatible with the parameters on the machine nameplate. Always use a properly installed socket to prevent electric shock.

Do not modify the plug provided with the appliance if it does not fit the outlet.

The operating water pressure of this machine must be between 0.04 to 1.0 MPa. During installation, use new hose components to connect to the water source; old hose components should not be reused.

Do not lean or climb on the open dishwasher door, to prevent dam-

age.

Do not place any heavy objects on or stand on the door when it is open. The appliance could tip forward.

Close the dishwasher door after use to prevent accidents.

Use only detergents, salt and rinse aid specifically designed for dishwashers.

Do not put solvents in the dishwasher detergent compartment to prevent risk of explosion.

Only put dishwasher safe items into the dishwasher. If in doubt, check with the manufacturer of the items.

Take care when loading the dishwasher to observe the recommendations for best loading practice, and to ensure that sharp objects such as knives must be loaded in the basket with their points down or placed in a horizontal position to prevent accidents.

Do not open the dishwasher door when a program is running. If it is necessary to do so, then open it only slightly to allow the dishwasher to pause the program and prevent any water spilling out. Remember that the water in the dishwasher can be very hot when the program is running.

When the dishwasher is not in use, we recommend that you turn off the water supply at the supply tap and disconnect the main supply.

If you are leaving the dishwasher for an extended period, you should leave the door slightly open to prevent the formation of unpleasant smells.

This appliance can be used by children aged from 8 years and above and people with reduced physical, sensory or mental capabilities or lack of experience and knowledge if they have been given supervision or instruction concerning use of the appliance in a safe way and understand the hazards involved. Children should not play with the appliance. Cleaning and user maintenance shall not be done by children without supervision. (For IEC60335-1)

This appliance is not intended for use by people (including children) with reduced physical, sensory or mental capabilities, or lack of experience and knowledge, unless they have been given supervision or instruction concerning use of the appliance by a person responsible for their safety. (For IEC60335-1)

Packaging material could be dangerous for children!

Children should be supervised to ensure that they do not play with the appliance.

Children could get locked inside the appliance. Therefore, when disposing of an old appliance cut off the plug and set aside. Damage the door lock so that the door can no longer be closed.

This appliance is for indoor household use only. To protect against the risk of electrical shock, do not immerse the unit, cord or plug in water or other liquid.

Please unplug before cleaning and maintenance the appliance. Use soft cloth moisten with mild soap and then use a dry cloth to wipe it again.

If the supply cord is damaged, it must be replaced by the manufacturer or its service agent or a similarly qualified person to avoid a hazard.

The openings on the bottom must not be obstructed by a carpet.

## **Recommendations**

To save energy, in standby mode, the appliance will switch off automatically after 3 minutes without any user interaction.

To reduce energy and water consumption, remove all dirt residues from the dishes prior to loading the dishwasher.

Loading the dishwasher to the capacity indicated by the manufacturer will save energy and water.

Place hollow items (bowls, glasses and pans) face down in the basket.

Do not put dishes, cutlery or other items with tobacco ash, wax, lubricating grease or paint residues in the dishwasher.

It is not recommended to pre-rinse the tableware, as this leads to an increase in water and energy consumption.

Washing tableware in a household dishwasher usually uses less energy and water than washing up by hand.

## **Disposal**

For disposing of package and appliances please go to a recycling center. Therefore, cut off the power supply cable and make the door closing device unusable.

Cardboard packaging is manufactured from recycled paper and should be disposed of in the waste paper collection for recycling.

By ensuring this product is disposed of correctly, you will help prevent potential negative consequences for the environment and human health, which could otherwise be caused by inappropriate waste handling of this product.

For more detailed information about recycling this product, please contact your local city office and your household waste disposal service.

**DISPOSAL:** Do not dispose of this product as unsorted municipal waste. Collection of such waste separately for special treatment is necessary.

## **CONSIGNES DE SÉCURITÉ**

Lors de l'utilisation de votre lave-vaisselle, suivez les précautions énumérées ci-dessous :

Cette section contient des consignes de sécurité qui vous aideront à vous protéger contre les risques de blessures corporelles ou de dommages matériels.

Notre société n'est pas responsable des dommages qui pourraient survenir lorsque ces instructions ne sont pas suivies.

Veillez lire attentivement ce manuel pour vous assurer que vous savez comment utiliser en toute sécurité et efficacement les nombreuses caractéristiques et fonctions de votre nouvel appareil et le conserver dans un endroit sûr à proximité de l'appareil pour votre référence future. Utilisez cet appareil uniquement pour l'usage auquel il est destiné, tel que décrit dans ce manuel d'utilisation.

L'avertissement et les instructions de sécurité importantes de ce manuel ne couvrent pas toutes les conditions et situations possibles qui peuvent survenir. Il est de votre responsabilité de faire preuve de bon sens, de prudence et de soin lors de l'installation, de l'entretien et de l'utilisation de votre lave-vaisselle.

L'installation de cette machine doit être effectuée par des professionnels qualifiés dans un endroit sûr et adapté qui répond aux exigences d'installation.

Avant d'installer l'appareil, vérifiez qu'il n'est pas endommagé de l'extérieur. En aucun cas, vous ne devez utiliser un appareil endommagé. Un appareil endommagé peut être dangereux.

La machine doit être mise à la terre et la puissance électrique nominale de l'alimentation doit être compatible avec les paramètres figurant sur la plaque signalétique de la machine. Utilisez toujours une prise correctement installée pour éviter les chocs électriques.

Ne modifiez pas la fiche fournie avec l'appareil si elle ne s'adapte pas à la prise.

La pression de l'eau de fonctionnement de cette machine doit être comprise entre 0,04 et 1,0 MPa. Lors de l'installation, utilisez de nouveaux composants de tuyau pour vous connecter à la source d'eau ; Les anciens composants du tuyau ne doivent pas être réutilisés.

Ne vous appuyez pas ou ne grimpez pas sur la porte ouverte du lave-vaisselle pour éviter de l'endommager.

Ne placez pas d'objets lourds sur la porte ou ne vous tenez pas dessus lorsqu'elle est ouverte. L'appareil pourrait basculer vers l'avant.

Fermez la porte du lave-vaisselle après utilisation pour éviter les accidents.

N'utilisez que des détergents, du sel et des produits de rinçage spécialement conçus pour les lave-vaisselle.

Ne mettez pas de solvants dans le compartiment à détergent du lave-vaisselle pour éviter tout risque d'explosion.

Ne mettez que des articles allant au lave-vaisselle dans le lave-vaisselle. En cas de doute, vérifiez auprès du fabricant des articles.

Lors du chargement du lave-vaisselle, veillez à respecter les recommandations relatives aux meilleures pratiques de chargement et à vous assurer que les objets tranchants tels que les couteaux doivent être chargés dans le panier avec la pointe vers le bas ou placés en position horizontale pour éviter les accidents.

N'ouvrez pas la porte du lave-vaisselle lorsqu'un programme est en cours d'exécution. S'il est nécessaire de le faire, ouvrez-le légèrement pour permettre au lave-vaisselle de mettre le programme en pause et d'éviter que de l'eau ne se renverse. N'oubliez pas que l'eau du lave-vaisselle peut être très chaude lorsque le programme est en cours d'exécution.

Lorsque le lave-vaisselle n'est pas utilisé, nous vous recommandons de couper l'alimentation en eau au robinet d'alimentation et de débrancher l'alimentation principale.

Si vous laissez le lave-vaisselle pendant une période prolongée, vous devez laisser la porte légèrement ouverte pour éviter la formation d'odeurs désagréables.

Cet appareil peut être utilisé par des enfants âgés de 8 ans et plus et des personnes ayant des capacités physiques, sensorielles ou mentales réduites ou un manque d'expérience et de connaissances s'ils ont reçu une supervision ou des instructions concernant l'utilisation de l'appareil en toute sécurité et comprennent les dangers encourus. Les enfants ne doivent pas jouer avec l'appareil. Le nettoyage et l'entretien par l'utilisateur ne doivent pas être effectués par des enfants sans surveillance. (Pour IEC60335-1)

Cet appareil n'est pas destiné à être utilisé par des personnes (y compris des enfants) ayant des capacités physiques, sensorielles ou mentales réduites, ou un manque d'expérience et de connaissances.

es, à moins qu'elles n'aient reçu une supervision ou des instructions concernant l'utilisation de l'appareil par une personne responsable de leur sécurité. (Pour IEC60335-1)

Le matériel d'emballage peut être dangereux pour les enfants !

Les enfants doivent être surveillés pour s'assurer qu'ils ne jouent pas avec l'appareil.

Les enfants pourraient se retrouver coincés à l'intérieur de l'appareil. Par conséquent, lors de la mise au rebut d'un vieil appareil, coupez la fiche et mettez-la de côté. Endommagez la serrure de la porte afin qu'elle ne puisse plus être fermée.

Cet appareil est destiné à un usage domestique intérieur uniquement. Pour vous protéger contre le risque d'électrocution, ne plongez pas l'appareil, le cordon ou la fiche dans l'eau ou tout autre liquide.

Veuillez débrancher avant de nettoyer et d'entretenir l'appareil. Utilisez un chiffon doux, humidifiez avec un savon doux, puis utilisez un chiffon sec pour l'essuyer à nouveau.

Si le cordon d'alimentation est endommagé, il doit être remplacé par le fabricant ou son agent de service ou une personne de qualification similaire pour éviter tout danger.

Les ouvertures sur le fond ne doivent pas être obstruées par un tapis.

## Recommandations

Pour économiser de l'énergie, en mode veille, l'appareil s'éteindra automatiquement au bout de 3 minutes sans aucune interaction de l'utilisateur.

Pour réduire la consommation d'énergie et d'eau, retirez tous les résidus de saleté de la vaisselle avant de charger le lave-vaisselle.

Charger le lave-vaisselle à la capacité indiquée par le fabricant permettra d'économiser de l'énergie et de l'eau.

Placez les articles creux (bols, verres et casseroles) face vers le bas dans le panier.

Ne mettez pas de vaisselle, de couverts ou d'autres articles contenant des cendres de tabac, de la cire, de la graisse lubrifiante ou des résidus de peinture dans le lave-vaisselle.

Il n'est pas recommandé de pré-rincer la vaisselle, car cela entraîne une augmentation de la consommation d'eau et d'énergie.

Le lavage de la vaisselle dans un lave-vaisselle domestique consomme généralement moins d'énergie et d'eau que la vaisselle à la main.

## **Disposition**

Pour vous débarrasser de l'emballage et des appareils, veuillez vous rendre dans un centre de recyclage. Par conséquent, coupez le câble d'alimentation et rendez le dispositif de fermeture de porte inutilisable.

Les emballages en carton sont fabriqués à partir de papier recyclé et doivent être éliminés dans la collecte des déchets de papier pour être recyclés.

En vous assurant que ce produit est éliminé correctement, vous contribuerez à prévenir les conséquences négatives potentielles pour l'environnement et la santé humaine, qui pourraient autrement être causées par une manipulation inappropriée des déchets de ce produit.

Pour plus d'informations sur le recyclage de ce produit, veuillez contacter votre mairie locale et votre service d'élimination des déchets ménagers.

**ÉLIMINATION :** Ne jetez pas ce produit avec les déchets municipaux non triés. Il est nécessaire de collecter ces déchets séparément en vue d'un traitement spécial.

## **SICHERHEITSHINWEISE**

Befolgen Sie bei der Verwendung Ihrer Spülmaschine die unten aufgeführten Vorsichtsmaßnahmen:

Dieser Abschnitt enthält Sicherheitshinweise, die Ihnen helfen, sich vor dem Risiko von Personen- oder Sachschäden zu schützen.

Unser Unternehmen haftet nicht für Schäden, die entstehen können, wenn diese Anweisungen nicht befolgt werden.

Bitte lesen Sie dieses Handbuch sorgfältig durch, um sicherzustellen, dass Sie wissen, wie Sie die umfangreichen Merkmale und Funktionen Ihres neuen Geräts sicher und effizient bedienen und es für Ihre zukünftige Referenz an einem sicheren Ort in der Nähe des Geräts aufbewahren können. Verwenden Sie dieses Gerät nur für den vorgesehenen Zweck, wie in dieser Bedienungsanleitung beschrieben.

Die Warnung und die wichtigen Sicherheitshinweise in diesem Handbuch decken nicht alle möglichen Bedingungen und Situationen ab, die auftreten können. Es liegt in Ihrer Verantwortung, bei der Installation, Wartung und dem Betrieb Ihres Geschirrspülers gesunden Menschenverstand, Vorsicht und Sorgfalt walten zu lassen.

Die Installation dieser Maschine muss von qualifiziertem Fachpersonal an einem sicheren und geeigneten Ort durchgeführt werden, der den Installationsanforderungen entspricht.

Überprüfen Sie das Gerät vor dem Aufstellen auf äußerlich sichtbare Beschädigungen. Verwenden Sie auf keinen Fall ein beschädigtes Gerät. Ein beschädigtes Gerät kann gefährlich sein.

Die Maschine muss geerdet sein, und die elektrische Nennleistung des Netzteils muss mit den Parametern auf dem Typenschild der Maschine kompatibel sein. Verwenden Sie immer eine ordnungsgemäß installierte Steckdose, um einen Stromschlag zu vermeiden.

Ändern Sie den mit dem Gerät gelieferten Stecker nicht, wenn er nicht in die Steckdose passt.

Der Betriebswasserdruck dieser Maschine muss zwischen 0,04 und 1,0 MPa liegen. Verwenden Sie während der Installation neue Schlauchkomponenten, um sie an die Wasserquelle anzuschließen. Alte Schlauchkomponenten sollten nicht wiederverwendet werden.

Lehnen Sie sich nicht an die offene Spülmaschinentür und klettern Sie nicht darauf, um Schäden zu vermeiden.

Stellen Sie keine schweren Gegenstände auf die geöffnete Tür und

stellen Sie sich nicht darauf. Das Gerät könnte nach vorne kippen.

Schließen Sie die Tür des Geschirrspülers nach Gebrauch, um Unfälle zu vermeiden.

Verwenden Sie nur Reinigungsmittel, Salz und Klarspüler, die speziell für Geschirrspüler entwickelt wurden.

Geben Sie keine Lösungsmittel in das Geschirrspülmittelfach, um Explosionsgefahr zu vermeiden.

Geben Sie nur spülmaschinenfeste Gegenstände in die Spülmaschine. Wenden Sie sich im Zweifelsfall an den Hersteller der Artikel.

Achten Sie beim Beladen der Spülmaschine darauf, die Empfehlungen für die beste Beladep Praxis zu beachten und sicherzustellen, dass scharfe Gegenstände wie Messer mit der Spitze nach unten in den Korb geladen oder in horizontaler Position platziert werden müssen, um Unfälle zu vermeiden.

Öffnen Sie die Tür des Geschirrspülers nicht, wenn ein Programm läuft. Wenn es notwendig ist, öffnen Sie es nur leicht, damit der Geschirrspüler das Programm unterbrechen kann und kein Wasser ausläuft. Denken Sie daran, dass das Wasser in der Spülmaschine sehr heiß sein kann, wenn das Programm läuft.

Wenn der Geschirrspüler nicht in Gebrauch ist, empfehlen wir Ihnen, die Wasserzufuhr am Wasserhahn zu schließen und die Hauptversorgung zu trennen.

Wenn Sie die Spülmaschine längere Zeit stehen lassen, sollten Sie die Tür leicht offen lassen, um die Bildung unangenehmer Gerüche zu vermeiden.

Dieses Gerät kann von Kindern ab 8 Jahren und Personen mit eingeschränkten körperlichen, sensorischen oder geistigen Fähigkeiten oder Mangel an Erfahrung und Wissen verwendet werden, wenn sie beaufsichtigt oder in die sichere Verwendung des Geräts eingewiesen wurden und die damit verbundenen Gefahren verstehen. Kinder sollten nicht mit dem Gerät spielen. Reinigung und Benutzerwartung dürfen nicht von Kindern ohne Aufsicht durchgeführt

werden. (Für IEC60335-1)

Dieses Gerät ist nicht für den Gebrauch durch Personen (einschließlich Kinder) mit eingeschränkten körperlichen, sensorischen oder geistigen Fähigkeiten oder Mangel an Erfahrung und Wissen bestimmt, es sei denn, sie werden von einer für ihre Sicherheit verantwortlichen Person beaufsichtigt oder in die Verwendung des Geräts eingewiesen. (Für IEC60335-1)

Verpackungsmaterial kann für Kinder gefährlich sein!

Kinder sollten beaufsichtigt werden, um sicherzustellen, dass sie nicht mit dem Gerät spielen.

Kinder könnten im Gerät eingeschlossen werden. Ziehen Sie daher bei der Entsorgung eines Altgeräts den Stecker ab und legen Sie es beiseite. Beschädigen Sie das Türschloss, so dass sich die Tür nicht mehr schließen lässt.

Dieses Gerät ist nur für den Hausgebrauch in Innenräumen bestimmt. Tauchen Sie zum Schutz vor der Gefahr eines Stromschlags das Gerät, das Kabel oder den Stecker nicht in Wasser oder andere Flüssigkeiten.

Bitte ziehen Sie den Netzstecker, bevor Sie das Gerät reinigen und warten. Verwenden Sie ein weiches Tuch, befeuchten Sie es mit milder Seife und wischen Sie es dann mit einem trockenen Tuch erneut ab.

Wenn das Netzkabel beschädigt ist, muss es vom Hersteller oder seinem Kundendienst oder einer ähnlich qualifizierten Person ausgetauscht werden, um Gefahren zu vermeiden.

Die Öffnungen an der Unterseite dürfen nicht durch einen Teppich versperrt werden.

## Empfehlungen

Um Energie zu sparen, schaltet sich das Gerät im Standby-Modus nach 3 Minuten automatisch ab, ohne dass der Benutzer eingreifen muss.

Um den Energie- und Wasserverbrauch zu senken, entfernen Sie vor dem Beladen der Spülmaschine alle Schmutzreste vom Geschirr.

Wenn Sie den Geschirrspüler mit der vom Hersteller angegebenen Kapazität beladen, sparen Sie Energie und Wasser.

Legen Sie hohle Gegenstände (Schüsseln, Gläser und Pfannen) mit der Vorderseite nach unten in den Korb.

Stellen Sie kein Geschirr, Besteck oder andere Gegenstände mit Tabakasche, Wachs, Schmierfett oder Farbresten in die Spülmaschine.

Es wird nicht empfohlen, das Geschirr vorzuspülen, da dies zu einem Anstieg des Wasser- und Energieverbrauchs führt.

Das Spülen von Geschirr in der Haushaltsspülmaschine verbraucht in der Regel weniger Energie und Wasser als das Spülen von Hand.

## **Beseitigung**

Für die Entsorgung von Verpackungen und Geräten wenden Sie sich bitte an ein Recyclingzentrum. Schneiden Sie daher das Netzkabel ab und machen Sie die Türschließvorrichtung unbrauchbar.

Kartonagen werden aus Recyclingpapier hergestellt und sollten in der Altpapiersammlung zum Recycling entsorgt werden.

Indem Sie sicherstellen, dass dieses Produkt ordnungsgemäß entsorgt wird, tragen Sie dazu bei, mögliche negative Folgen für die Umwelt und die menschliche Gesundheit zu vermeiden, die andernfalls durch unsachgemäße Abfallbehandlung dieses Produkts verursacht werden könnten.

Für weitere Informationen zum Recycling dieses Produkts wenden Sie sich bitte an Ihr örtliches Stadtbüro und Ihren Hausmüllentsorgungsdienst.

**ENTSORGUNG:** Entsorgen Sie dieses Produkt nicht als unsortierten Hausmüll. Eine getrennte Sammlung solcher Abfälle für eine spezielle Behandlung ist erforderlich.

## **ISTRUZIONI DI SICUREZZA**

Quando si utilizza la lavastoviglie, seguire le precauzioni elencate di seguito:

Questa sezione contiene istruzioni di sicurezza che aiuteranno a proteggersi dal rischio di lesioni personali o danni alla proprietà.

La nostra azienda non sarà responsabile per danni che potrebbero derivare dal mancato rispetto di queste istruzioni.

Si prega di leggere attentamente questo manuale per assicurarsi di sapere come utilizzare in modo sicuro ed efficiente le ampie caratteristiche e funzioni del nuovo elettrodomestico e conservarlo in un luogo sicuro vicino all'apparecchio per riferimento futuro. Utilizzare questo apparecchio solo per lo scopo previsto, come descritto in questo manuale utente.

Le avvertenze e le importanti istruzioni di sicurezza contenute in questo manuale non coprono tutte le possibili condizioni e situazioni che possono verificarsi. È responsabilità dell'utente usare il buon senso, la cautela e la cura durante l'installazione, la manutenzione e il funzionamento della lavastoviglie.

L'installazione di questa macchina deve essere eseguita da professionisti qualificati in un luogo sicuro e idoneo che soddisfi i requisiti di installazione.

Prima di installare l'apparecchio, verificare che non vi siano danni visibili esternamente. In nessun caso utilizzare un apparecchio danneggiato. Un apparecchio danneggiato potrebbe essere pericoloso.

La macchina deve essere collegata a terra e la potenza elettrica dell'alimentatore deve essere compatibile con i parametri riportati sulla targhetta della macchina. Utilizzare sempre una presa installata correttamente per evitare scosse elettriche.

Non modificare la spina fornita con l'apparecchio se non si adatta alla presa.

La pressione dell'acqua di esercizio di questa macchina deve essere compresa tra 0,04 e 1,0 MPa. Durante l'installazione, utilizzare nuovi

componenti del tubo per il collegamento alla fonte d'acqua; I vecchi componenti del tubo non devono essere riutilizzati.

Non appoggiarsi o arrampicarsi sulla porta aperta della lavastoviglie, per evitare danni.

Non appoggiare oggetti pesanti o sostare sulla porta quando è aperta. L'apparecchio potrebbe inclinarsi in avanti.

Chiudere la porta della lavastoviglie dopo l'uso per evitare incidenti.

Utilizzare solo detersivi, sale e brillantante specifici per lavastoviglie.

Non mettere solventi nello scomparto del detersivo per lavastoviglie per evitare il rischio di esplosione.

Metti in lavastoviglie solo oggetti lavabili in lavastoviglie. In caso di dubbio, verificare con il produttore degli articoli.

Durante il caricamento della lavastoviglie, osservare le raccomandazioni per le migliori pratiche di caricamento e assicurarsi che oggetti appuntiti come i coltelli siano caricati nel cestello con le punte rivolte verso il basso o posizionati in posizione orizzontale per evitare incidenti.

Non aprire la porta della lavastoviglie quando è in corso un programma. Se necessario, aprirlo solo leggermente per consentire alla lavastoviglie di mettere in pausa il programma ed evitare la fuoriuscita di acqua. Ricorda che l'acqua nella lavastoviglie può essere molto calda quando il programma è in esecuzione.

Quando la lavastoviglie non è in uso, si consiglia di chiudere l'alimentazione dell'acqua dal rubinetto di alimentazione e scollegare l'alimentazione principale.

Se si lascia la lavastoviglie per un periodo prolungato, è necessario lasciare la porta leggermente aperta per evitare la formazione di odori sgradevoli.

Questo apparecchio può essere utilizzato da bambini di età pari o superiore a 8 anni e da persone con ridotte capacità fisiche, sensoriali o mentali o prive di esperienza e conoscenza se sono state super-

visionate o istruite sull'uso dell'apparecchio in modo sicuro e se ne comprendono i rischi. I bambini non devono giocare con l'apparecchio. La pulizia e la manutenzione da parte dell'utente non devono essere eseguite da bambini senza supervisione. (Per IEC60335-1)

Questo apparecchio non è destinato all'uso da parte di persone (compresi i bambini) con ridotte capacità fisiche, sensoriali o mentali, o prive di esperienza e conoscenza, a meno che non siano state supervisionate o istruite sull'uso dell'apparecchio da una persona responsabile della loro sicurezza. (Per IEC60335-1)

Il materiale di imballaggio potrebbe essere pericoloso per i bambini!

I bambini devono essere sorvegliati per assicurarsi che non giochino con l'apparecchio.

I bambini potrebbero rimanere bloccati all'interno dell'apparecchio. Pertanto, quando si smaltisce un vecchio elettrodomestico, staccare la spina e metterla da parte. Danneggiare la serratura della porta in modo che la porta non possa più essere chiusa.

Questo apparecchio è solo per uso domestico interno. Per proteggersi dal rischio di scosse elettriche, non immergere l'unità, il cavo o la spina in acqua o altri liquidi.

Si prega di scollegare prima della pulizia e della manutenzione dell'apparecchio. Utilizzare un panno morbido, inumidire con sapone neutro e quindi utilizzare un panno asciutto per pulirlo di nuovo.

Se il cavo di alimentazione è danneggiato, deve essere sostituito dal produttore o dal suo agente di servizio o da una persona similmente qualificata per evitare rischi.

Le aperture sul fondo non devono essere ostruite da un tappeto.

## Consigli

Per risparmiare energia, in modalità standby, l'apparecchio si spegnerà automaticamente dopo 3 minuti senza alcuna interazione da parte dell'utente.

Per ridurre il consumo di energia e acqua, rimuovere tutti i residui di

sporco dalle stoviglie prima di caricare la lavastoviglie.

Caricare la lavastoviglie alla capacità indicata dal produttore consentendo di risparmiare energia e acqua.

Posizionare gli oggetti cavi (ciotole, bicchieri e padelle) a faccia in giù nel cestello.

Non mettere in lavastoviglie piatti, posate o altri oggetti con cenere di tabacco, cera, grasso lubrificante o residui di vernice.

Si sconsiglia di pre-risciacquare le stoviglie, poiché ciò comporta un aumento del consumo di acqua ed energia.

Lavare le stoviglie in una lavastoviglie domestica di solito consuma meno energia e acqua rispetto al lavaggio a mano.

## **Disposizione**

Per lo smaltimento dell'imballaggio e degli elettrodomestici, recarsi in un centro di riciclaggio. Pertanto, tagliare il cavo di alimentazione e rendere inutilizzabile il dispositivo di chiusura della porta.

Gli imballaggi in cartone sono realizzati con carta riciclata e devono essere smaltiti nella raccolta della carta da macero per il riciclaggio.

Assicurandoti che questo prodotto venga smaltito correttamente, contribuirai a prevenire potenziali conseguenze negative per l'ambiente e la salute umana, che potrebbero altrimenti essere causate da una gestione inappropriata dei rifiuti di questo prodotto.

Per informazioni più dettagliate sul riciclaggio di questo prodotto, contattare l'ufficio comunale locale e il servizio di smaltimento dei rifiuti domestici.

**SMALTIMENTO:** Non smaltire questo prodotto come rifiuto urbano indifferenziato. È necessaria la raccolta differenziata di tali rifiuti per un trattamento speciale.

## **INSTRUÇÕES DE SEGURANÇA**

Ao utilizar a sua máquina de lavar loiça, siga as precauções listadas abaixo:

Esta secção contém instruções de segurança que ajudarão a proteger-se contra o risco de ferimentos pessoais ou danos materiais.

A nossa empresa não será responsável por danos que possam surgir quando estas instruções não forem seguidas.

Leia atentamente este manual para garantir que sabe como operar de forma segura e eficiente as extensas funcionalidades e funções do seu novo aparelho e conservá-lo num local seguro perto do aparelho para sua referência futura. Utilize este aparelho apenas para o fim a que se destina, conforme descrito neste manual do utilizador.

Os avisos e instruções de segurança importantes neste manual não abrangem todas as condições e situações possíveis que possam ocorrer. É da sua responsabilidade usar o bom senso, a prudência e o cuidado ao instalar, manter e operar a sua máquina de lavar loiça.

A instalação desta máquina deve ser realizada por profissionais qualificados em local seguro e adequado que atenda aos requisitos de instalação.

Antes de configurar o aparelho, verifique se há danos visíveis externamente. Em circunstância alguma deve utilizar um aparelho danificado. Um aparelho danificado pode ser perigoso.

A máquina deve ser ligada à terra e a potência elétrica da fonte de alimentação deve ser compatível com os parâmetros da placa de identificação da máquina. Utilize sempre uma tomada corretamente instalada para evitar choques elétricos.

Não modifique a ficha fornecida com o aparelho se este não se encaixar na tomada.

A pressão da água de funcionamento desta máquina deve estar entre 0,04 a 1,0 MPa. Durante a instalação, use novos componentes da mangueira para se conectar à fonte de água; Os componentes antigos da mangueira não devem ser reutilizados.

Não se incline ou suba na porta aberta da máquina de lavar louça, para evitar danos.

Não coloque objetos pesados ou fique de pé sobre a porta quando

esta estiver aberta. O aparelho pode inclinar-se para a frente.

Feche a porta da máquina de lavar louça após a utilização para evitar acidentes.

Utilize apenas detergentes, sal e auxiliares de lavagem especificamente concebidos para máquinas de lavar louça.

Não coloque solventes no compartimento de detergente da máquina de lavar louça para evitar o risco de explosão.

Coloque apenas os itens de segurança da máquina de lavar louça na máquina de lavar louça. Em caso de dúvida, verifique com o fabricante dos itens.

Ao carregar a máquina de lavar louça, tenha cuidado ao observar as recomendações para as melhores práticas de carregamento e para garantir que objetos cortantes, como facas, sejam carregados no cesto com as pontas para baixo ou colocados na posição horizontal para evitar acidentes.

Não abra a porta da máquina de lavar louça quando um programa estiver em execução. Se for necessário fazê-lo, abra-o apenas ligeiramente para permitir que a máquina de lavar louça pause o programa e evite qualquer derramamento de água. Lembre-se que a água na máquina de lavar louça pode estar muito quente quando o programa está em execução.

Quando a máquina de lavar louça não estiver a ser utilizada, recomendamos que desligue o abastecimento de água na torneira de abastecimento e desligue a fonte principal.

Se deixar a máquina de lavar louça por um período prolongado, deve deixar a porta ligeiramente aberta para evitar a formação de odores desagradáveis.

Este aparelho pode ser utilizado por crianças com idade igual ou superior a 8 anos e por pessoas com capacidades físicas, sensoriais ou mentais reduzidas ou com falta de experiência e conhecimentos, desde que tenham recebido supervisão ou instruções sobre a utilização do aparelho de forma segura e compreendam os perigos envolvidos. As crianças não devem brincar com o aparelho. A limpeza

e a manutenção do utilizador não devem ser feitas por crianças sem supervisão. (Para IEC60335-1)

Este aparelho não se destina a ser utilizado por pessoas (incluindo crianças) com capacidades físicas, sensoriais ou mentais reduzidas, ou com falta de experiência e conhecimentos, a menos que tenham recebido supervisão ou instruções sobre a utilização do aparelho por uma pessoa responsável pela sua segurança. (Para IEC60335-1)

O material de embalagem pode ser perigoso para as crianças!

As crianças devem ser supervisionadas para garantir que não brincom com o aparelho.

As crianças podem ficar trancadas dentro do aparelho. Por isso, ao descartar um aparelho antigo, corte a ficha e reserve. Danifique a fechadura da porta para que a porta não possa mais ser fechada.

Este aparelho é apenas para uso doméstico interior. Para proteger contra o risco de choque elétrico, não mergulhe a unidade, o cabo ou a ficha em água ou outro líquido.

Desligue a tomada antes de limpar e fazer a manutenção do aparelho. Use um pano macio umedecido com sabão neutro e, em seguida, use um pano seco para limpá-lo novamente.

Se o cabo de alimentação estiver danificado, deve ser substituído pelo fabricante, pelo seu agente de manutenção ou por uma pessoa qualificada para evitar qualquer perigo.

As aberturas no fundo não devem ser obstruídas por um tapete.

### Recomendações

Para poupar energia, em modo de espera, o aparelho desliga-se automaticamente após 3 minutos, sem qualquer interação do utilizador.

Para reduzir o consumo de energia e água, remova todos os resíduos de sujidade da louça antes de carregar a máquina de lavar louça.

Carregar a máquina de lavar louça na capacidade indicada pelo fabricante poupará energia e água.

Coloque itens ocios (tigelas, copos e panelas) virados para baixo no cesto.

Não coloque pratos, talheres ou outros artigos com cinzas de tabaco, cera, gordura lubrificante ou resíduos de tinta na máquina de lavar loiça.

Não é recomendado pré-enxaguar as louças, pois isso leva a um aumento no consumo de água e energia.

Lavar louça em uma máquina de lavar louça doméstica geralmente consome menos energia e água do que lavar à mão.

## **Eliminação**

Para descartar embalagens e eletrodomésticos, dirija-se a um centro de reciclagem. Portanto, corte o cabo da fonte de alimentação e torne o dispositivo de fechamento da porta inutilizável.

As embalagens de cartão são fabricadas a partir de papel reciclado e devem ser eliminadas na recolha de resíduos de papel para reciclagem.

Ao garantir que este produto é eliminado corretamente, estará a ajudar a prevenir potenciais consequências negativas para o ambiente e a saúde humana, que de outra forma poderiam ser causadas pelo manuseamento inadequado dos resíduos deste produto.

Para obter informações mais detalhadas sobre a reciclagem deste produto, contacte o escritório local da sua cidade e o seu serviço de eliminação de resíduos domésticos.

**ELIMINAÇÃO:** Não elimine este produto como resíduos urbanos não triados. É necessário recolher esses resíduos separadamente para tratamento especial.

## **VEILIGHEIDSINSTRUCTIES**

Volg bij het gebruik van uw vaatwasser de onderstaande voorzorgsmaatregelen:

Dit gedeelte bevat veiligheidsinstructies die u helpen beschermen tegen het risico van persoonlijk letsel of materiële schade.

Ons bedrijf is niet verantwoordelijk voor schade die kan ontstaan wanneer deze instructies niet worden opgevolgd.

Lees deze handleiding aandachtig door om er zeker van te zijn dat u weet hoe u de uitgebreide kenmerken en functies van uw nieuwe apparaat veilig en efficiënt kunt bedienen en op een veilige plaats in de buurt van het apparaat kunt bewaren voor toekomstig gebruik. Gebruik dit apparaat alleen voor het beoogde doel zoals beschreven in deze gebruikershandleiding.

Waarschuwingen en belangrijke veiligheidsinstructies in deze handleiding dekken niet alle mogelijke omstandigheden en situaties die zich kunnen voordoen. Het is uw verantwoordelijkheid om uw gezond verstand, voorzichtigheid en zorg te gebruiken bij het installeren, onderhouden en bedienen van uw vaatwasser.

De installatie van deze machine moet worden uitgevoerd door gekwalificeerde vakmensen op een veilige en geschikte locatie die voldoet aan de installatie-eisen.

Voordat u het apparaat in gebruik neemt, moet u het controleren op uitwendig zichtbare schade. Gebruik in geen geval een beschadigd apparaat. Een beschadigd apparaat kan gevaarlijk zijn.

De machine moet geaard zijn en de elektrische classificatie van de voeding moet compatibel zijn met de parameters op het typeplaatje van de machine. Gebruik altijd een correct geïnstalleerd stopcontact om elektrische schokken te voorkomen.

Wijzig de stekker die bij het apparaat is geleverd niet als deze niet in het stopcontact past.

De bedrijfswaterdruk van deze machine moet tussen 0,04 en 1,0 MPa liggen. Gebruik tijdens de installatie nieuwe slangcomponenten om verbinding te maken met de waterbron; Oude slangcomponenten mogen niet opnieuw worden gebruikt.

Leun of klim niet op de geopende deur van de vaatwasser om schade te voorkomen.

Plaats geen zware voorwerpen op of ga niet op de deur staan als deze open is. Het apparaat kan naar voren kantelen.

Sluit de deur van de vaatwasser na gebruik om ongelukken te voorkomen.

Gebruik alleen afwasmiddelen, zout en glansspoelmiddel die speciaal voor vaatwassers zijn ontworpen.

Doe geen oplosmiddelen in het afwasmiddelbakje van de vaatwasser om explosiegevaar te voorkomen.

Plaats alleen vaatwasmachinebestendige artikelen in de vaatwasser. Neem bij twijfel contact op met de fabrikant van de artikelen.

Zorg ervoor dat u bij het inladen van de vaatwasser de aanbevelingen voor de beste laadpraktijken in acht neemt en dat scherpe voorwerpen zoals messen in de mand worden geplaatst met de punt naar beneden of in een horizontale positie worden geplaatst om ongelukken te voorkomen.

Open de deur van de vaatwasser niet als er een programma loopt. Als het nodig is om dit te doen, open het dan slechts een klein beetje zodat de vaatwasser het programma kan pauzeren en voorkomen dat er water uit morst. Houd er rekening mee dat het water in de vaatwasser erg heet kan zijn als het programma draait.

Wanneer de vaatwasser niet in gebruik is, raden wij u aan de watertoevoer bij de toevoerkraan dicht te draaien en de hoofdtoevoer los te koppelen.

Als u de vaatwasser voor langere tijd laat staan, moet u de deur op een kier laten staan om de vorming van onaangename geuren te voorkomen.

Dit apparaat kan worden gebruikt door kinderen van 8 jaar en ouder en mensen met verminderde fysieke, zintuiglijke of mentale vermogens of gebrek aan ervaring en kennis als ze onder toezicht staan of instructies hebben gekregen over het veilige gebruik van het apparaat en de gevaren begrijpen. Kinderen mogen niet met het apparaat spelen. Reiniging en onderhoud door de gebruiker mogen niet zonder toezicht door kinderen worden uitgevoerd. (Voor IEC60335-1)

Dit apparaat is niet bedoeld voor gebruik door mensen (inclusief kinderen) met verminderde fysieke, zintuiglijke of mentale vermo-

gens, of gebrek aan ervaring en kennis, tenzij ze onder toezicht staan of instructies hebben gekregen over het gebruik van het apparaat door een persoon die verantwoordelijk is voor hun veiligheid. (Voor IEC60335-1)

Verpakkingsmateriaal kan gevaarlijk zijn voor kinderen!

Kinderen moeten onder toezicht staan om ervoor te zorgen dat ze niet met het apparaat spelen.

Kinderen kunnen opgesloten raken in het apparaat. Knip daarom bij het weggooien van een oud apparaat de stekker uit het stopcontact en zet deze opzij. Beschadig het deurslot zodat de deur niet meer gesloten kan worden.

Dit apparaat is uitsluitend bedoeld voor huishoudelijk gebruik binnenshuis. Ter bescherming tegen het risico van elektrische schokken mag u het apparaat, het snoer of de stekker niet onderdompelen in water of een andere vloeistof.

Haal de stekker uit het stopcontact voordat u het apparaat schoonmaakt en onderhoudt. Gebruik een zachte doek, bevochtig met milde zeep en gebruik vervolgens een droge doek om het opnieuw af te vegen.

Als het netsnoer beschadigd is, moet het worden vervangen door de fabrikant of zijn servicevertegenwoordiger of een vergelijkbaar gekwalificeerd persoon om gevaar te voorkomen.

De openingen aan de onderkant mogen niet worden belemmerd door een tapijt.

Aanbevelingen

Om energie te besparen, schakelt het apparaat in de stand-by-modus na 3 minuten automatisch uit zonder enige tussenkomst van de gebruiker.

Om het energie- en waterverbruik te verminderen, verwijdert u alle vuilresten van de vaat voordat u de vaatwasser inruimt.

Door de vaatwasser te vullen tot de door de fabrikant aangegeven

capaciteit, bespaart u energie en water.

Leg holle voorwerpen (kommen, glazen en pannen) met de bedrukte kant naar beneden in de mand.

Doe geen servies, bestek of andere voorwerpen met tabaksas, was, smeervet of verfsten in de vaatwasser.

Het wordt afgeraden om het servies voor te spoelen, omdat dit leidt tot een toename van het water- en energieverbruik.

Het afwassen van servies in een huishoudelijke vaatwasser verbruikt meestal minder energie en water dan met de hand afwassen.

## **Zin**

Ga voor het weggooien van pakketten en apparaten naar een recyclingcentrum. Knip daarom de voedingskabel af en maak de deursluitinrichting onbruikbaar.

Kartonnen verpakkingen zijn gemaakt van gerecycled papier en moeten worden weggegooid bij de inzameling van oud papier voor recycling.

Door ervoor te zorgen dat dit product op de juiste manier wordt afgevoerd, helpt u mogelijke negatieve gevolgen voor het milieu en de menselijke gezondheid te voorkomen, die anders zouden kunnen worden veroorzaakt door onjuiste afvalverwerking van dit product.

Neem voor meer informatie over het recyclen van dit product contact op met uw plaatselijke stadskantoor en uw afvalverwerkingsbedrijf.

**VERWIJDERING:** Gooi dit product niet weg als ongesorteerd gemeentelijk afval. Gescheiden inzameling van dergelijk afval voor speciale behandeling is noodzakelijk.

## **INSTRUKCJE BEZPIECZEŃSTWA**

Podczas korzystania ze zmywarki należy postępować zgodnie z poniższymi środkami ostrożności:

Ta sekcja zawiera instrukcje bezpieczeństwa, które pomogą zabezpieczyć się przed ryzykiem obrażeń ciała lub uszkodzenia mienia.

Nasza firma nie ponosi odpowiedzialności za szkody, które mogą powstać w wyniku nieprzestrzegania tych instrukcji.

Prosimy o dokładne zapoznanie się z niniejszą instrukcją, aby upewnić się, że wiesz, jak bezpiecznie i wydajnie obsługiwać rozbudowane funkcje i funkcje nowego urządzenia oraz przechowywać je w bezpiecznym miejscu w pobliżu urządzenia do wykorzystania w przyszłości. Używaj tego urządzenia tylko zgodnie z jego przeznaczeniem, zgodnie z opisem w niniejszej instrukcji obsługi.

Ostrzeżenie i ważne instrukcje dotyczące bezpieczeństwa zawarte w tej instrukcji nie obejmują wszystkich możliwych warunków i sytuacji, które mogą wystąpić. Twoim obowiązkiem jest zachowanie zdrowego rozsądku, ostrożności i ostrożności podczas instalacji, konserwacji i obsługi zmywarki.

Instalacja tej maszyny musi być przeprowadzona przez wykwalifikowanych specjalistów w bezpiecznym i odpowiednim miejscu, które spełnia wymagania instalacyjne.

Przed ustawieniem urządzenia sprawdź, czy nie ma żadnych widocznych z zewnątrz uszkodzeń. W żadnym wypadku nie należy używać uszkodzonego urządzenia. Uszkodzone urządzenie może być niebezpieczne.

Maszyna musi być uziemiona, a parametry elektryczne zasilacza muszą być zgodne z parametrami na tabliczce znamionowej maszyny. Zawsze używaj prawidłowo zainstalowanego gniazdka, aby zapobiec porażeniu prądem.

Nie modyfikuj wtyczki dostarczonej z urządzeniem, jeśli nie pasuje do gniazdka.

Robocze ciśnienie wody w tej maszynie musi wynosić od 0.04 do 1.0 MPa. Podczas instalacji użyj nowych elementów węża do podłączenia do źródła wody; Stare elementy węży nie powinny być ponownie używane.

Nie opieraj się ani nie wspinaj na otwarte drzwi zmywarki, aby zapobiec uszkodzeniom.

Nie kładź żadnych ciężkich przedmiotów na drzwiach ani nie stawaj

na nich, gdy są otwarte. Urządzenie może przechylić się do przodu.

Po użyciu zamknij drzwi zmywarki, aby zapobiec wypadkom.

Używaj wyłącznie detergentów, soli i nabłyszczacza przeznaczonych specjalnie do zmywarek.

Nie wkładaj rozpuszczalników do komory na detergent w zmywarce, aby zapobiec ryzyku wybuchu.

Do zmywarki należy wkładać wyłącznie przedmioty, które można myć w zmywarce. W razie wątpliwości skontaktuj się z producentem przedmiotów.

Podczas ładowania zmywarki należy zachować ostrożność, aby przestrzegać zaleceń dotyczących najlepszych praktyk ładowania oraz upewnić się, że ostre przedmioty, takie jak noże, muszą być ładowane do kosza czubkami w dół lub umieszczone w pozycji poziomej, aby zapobiec wypadkom.

Nie otwieraj drzwi zmywarki, gdy program jest uruchomiony. Jeśli jest to konieczne, otwórz go tylko nieznacznie, aby zmywarka mogła wstrzymać program i zapobiec wylaniu się wody. Pamiętaj, że woda w zmywarce może być bardzo gorąca, gdy program jest uruchomiony.

Gdy zmywarka nie jest używana, zalecamy zakręcenie dopływu wody przy kranie zasilającym i odłączenie głównego zasilania.

Jeśli zostawiasz zmywarkę na dłuższy czas, powinieneś pozostawić drzwi lekko uchylone, aby zapobiec powstawaniu nieprzyjemnych zapachów.

To urządzenie może być używane przez dzieci w wieku od 8 lat i starsze oraz osoby o ograniczonych zdolnościach fizycznych, sensorycznych lub umysłowych lub bez doświadczenia i wiedzy, jeśli znajdują się pod nadzorem lub są poinstruowane w zakresie bezpiecznego korzystania z urządzenia i rozumieją związane z tym zagrożenia. Dzieci nie powinny bawić się urządzeniem. Czyszczenie i konserwacja przez użytkownika nie mogą być wykonywane przez dzieci bez nadzoru. (Dla IEC60335-1)

To urządzenie nie jest przeznaczone do użytku przez osoby (w tym dzieci) o ograniczonych zdolnościach fizycznych, sensorycznych lub umysłowych lub bez doświadczenia i wiedzy, chyba że są one nadzorowane lub poinstruowane w zakresie użytkowania urządzenia przez osobę odpowiedzialną za ich bezpieczeństwo. (Dla IEC60335-1)

Materiał opakowaniowy może być niebezpieczny dla dzieci!

Należy pilnować, aby dzieci nie bawiły się urządzeniem.

Dzieci mogą zostać zamknięte w urządzeniu. Dlatego wyrzucając stare urządzenie, odetnij wtyczkę i odłóż na bok. Uszkodzić zamek drzwi, aby nie można było zamknąć drzwi.

To urządzenie jest przeznaczone wyłącznie do użytku domowego w pomieszczeniach. Aby zabezpieczyć się przed ryzykiem porażenia prądem, nie zanurzaj urządzenia, przewodu ani wtyczki w wodzie lub innej cieczy.

Proszę odłączyć wtyczkę przed czyszczeniem i konserwacją urządzenia. Użyj miękkiej szmatki, zwilżonej łagodnym mydłem, a następnie ponownie wytrzyj ją suchą szmatką.

Jeśli przewód zasilający jest uszkodzony, musi zostać wymieniony przez producenta lub jego przedstawiciela serwisowego lub osobę o podobnych kwalifikacjach, aby uniknąć zagrożenia.

Otwory na dnie nie mogą być zasłonięte dywanem.

## Zalecenia

Aby oszczędzać energię, w trybie czuwania urządzenie wyłączy się automatycznie po 3 minutach bez żadnej interakcji z użytkownikiem.

Aby zmniejszyć zużycie energii i wody, usuń wszelkie pozostałości brudu z naczyń przed załadowaniem zmywarki.

Załadowanie zmywarki do pojemności wskazanej przez producenta pozwoli zaoszczędzić energię i wodę.

Umieść puste przedmioty (miski, szklanki i patelnie) w koszu twarzą do dołu.

Nie wkładaj do zmywarki naczyń, sztućców ani innych przedmiotów z popiołem tytoniowym, woskiem, smarem lub resztkami farby.

Nie zaleca się wstępnego płukania zastawy stołowej, ponieważ prowadzi to do wzrostu zużycia wody i energii.

Mycie zastawy stołowej w domowej zmywarce do naczyń zwykle zużywa mniej energii i wody niż zmywanie ręczne.

## **Dyspozycji**

W celu utylizacji opakowania i urządzeń należy udać się do centrum recyklingu. Dlatego odetnij zasilający i spraw, aby urządzenie zamykające drzwi nie nadawało się do użytku.

Opakowania kartonowe są produkowane z makulatury i należy je wyrzucić do zbiórki makulatury w celu recyklingu.

Zapewniając prawidłową utylizację tego produktu, pomożesz zapobiec potencjalnym negatywnym skutkom dla środowiska i zdrowia ludzkiego, które w przeciwnym razie mogłyby być spowodowane niewłaściwą utylizacją tego produktu.

Aby uzyskać bardziej szczegółowe informacje na temat recyklingu tego produktu, skontaktuj się z lokalnym urzędem miasta i firmą zajmującą się utylizacją odpadów domowych.

**UTYLIZACJA:** Nie wyrzucaj tego produktu wraz z niesortowanymi odpadami komunalnymi. Konieczna jest selektywna zbiórka takich odpadów w celu specjalnego traktowania.

## **BEZPEČNOSTNÍ INSTRUKCE**

Při používání myčky dodržujte níže uvedená opatření:

Tato část obsahuje bezpečnostní pokyny, které vám pomohou chránit se před rizikem zranění osob nebo poškození majetku.

Naše společnost nenese odpovědnost za škody, které mohou vzniknout při nedodržení těchto pokynů.

Přečtěte si prosím důkladně tento návod, abyste se ujistili, jak bezpečně a efektivně ovládat rozsáhlé vlastnosti a funkce vašeho

nového spotřebiče a uschovejte jej na bezpečném místě v blízkosti spotřebiče pro budoucí použití. Používejte tento spotřebič pouze k účelu, ke kterému je určen, jak je popsáno v této uživatelské příručce.

Varování a důležité bezpečnostní pokyny v této příručce nepokrývají všechny možné podmínky a situace, které mohou nastat. Je vaší odpovědností používat zdravý rozum, opatrnost a péči při instalaci, údržbě a provozu vaší myčky.

Instalaci tohoto stroje musí provést kvalifikovaný odborník na bezpečném a vhodném místě, které splňuje požadavky na instalaci.

Před nastavením spotřebiče zkontrolujte, zda není zvenčí viditelným poškozením. Za žádných okolností nepoužívejte poškozený spotřebič. Poškozený spotřebič může být nebezpečný.

Stroj musí být uzemněn a elektrický výkon napájecího zdroje musí být kompatibilní s parametry na typovém štítku stroje. Vždy používejte správně nainstalovanou zásuvku, aby nedošlo k úrazu elektrickým proudem.

Neupravujte zástrčku dodanou se spotřebičem, pokud nepasuje do zásuvky.

Provozní tlak vody tohoto stroje musí být mezi 0,04 až 1,0 MPa. Během instalace použijte nové součásti hadice pro připojení ke zdroji vody; Staré součásti hadice by neměly být znovu používány.

Neopírejte se ani nelezte na otevřená dvířka myčky, aby nedošlo k poškození.

Nepokládejte na otevřené dveře žádné těžké předměty ani na ně nestavte. Spotřebič by se mohl převrátit dopředu.

Po použití zavřete dvířka myčky, abyste předešli nehodám.

Používejte pouze čisticí prostředky, sůl a leštidlo speciálně určené pro myčky nádobí.

Nevkládejte rozpouštědla do přihrádky na mycí prostředek, abyste předešli riziku výbuchu.

Do myčky vkládejte pouze předměty vhodné do myčky. V případě

pochybností se obraťte na výrobce položek.

Při vkládání do myčky dbejte na dodržování doporučení pro nejlepší praxi vkládání a ujistěte se, že ostré předměty, jako jsou nože, musí být do koše vloženy hroty dolů nebo umístěny ve vodorovné poloze, aby se předešlo nehodám.

Neotevírejte dvířka myčky, když program běží. Pokud je to nutné, otevřete je jen mírně, aby myčka mohla pozastavit program a zabránit vylití vody. Pamatujte, že voda v myčce může být při běhu programu velmi horká.

Pokud myčku nepoužíváte, doporučujeme vypnout přívod vody na přívodním kohoutku a odpojit hlavní přívod.

Pokud opouštíte myčku na delší dobu, měli byste nechat dvířka mírně otevřená, abyste zabránili tvorbě nepříjemného zápachu.

Tento spotřebič mohou používat děti ve věku od 8 let a starší a osoby se sníženými fyzickými, smyslovými nebo duševními schopnostmi nebo s nedostatkem zkušeností a znalostí, pokud jsou pod dohledem nebo jsou poučeny o používání spotřebiče bezpečným způsobem a rozumí souvisejícím nebezpečím. Děti by si se spotřebičem neměly hrát. Čištění a uživatelskou údržbu by neměly provádět děti bez dozoru. (Pro IEC60335-1)

Tento spotřebič není určen k použití osobami (včetně dětí) se sníženými fyzickými, smyslovými nebo duševními schopnostmi nebo nedostatkem zkušeností a znalostí, pokud na ně nebude dohlížet osoba odpovědná za jejich bezpečnost nebo na ně nebude dohlížet nebo jim nebude poskytnuta instrukce týkající se používání spotřebiče. (Pro IEC60335-1)

Obalový materiál může být pro děti nebezpečný!

Děti by měly být pod dohledem, aby bylo zajištěno, že si se spotřebičem nebudou hrát.

Děti by se mohly uvnitř spotřebiče zamknout. Proto při likvidaci starého spotřebiče vyřízněte zástrčku a odložte ji stranou. Poškodte zámek dveří tak, aby již nebylo možné dveře zavřít.

Tento spotřebič je určen pouze pro vnitřní použití v domácnosti. Abyste se chránili před rizikem úrazu elektrickým proudem, neponořujte jednotku, kabel ani zástrčku do vody nebo jiné kapaliny.

Před čištěním a údržbou spotřebiče jej odpojte ze zásuvky. Použijte měkký hadřík navlhčený jemným mýdlem a poté jej znovu otřete suchým hadříkem.

Pokud je napájecí kabel poškozen, musí být vyměněn výrobcem nebo jeho servisním zástupcem nebo podobně kvalifikovanou osobou, aby se předešlo nebezpečí.

Otvory na dně nesmí být zakryty kobercem.

Doporučení

Aby se šetřila energie, v pohotovostním režimu se spotřebič automaticky vypne po 3 minutách bez jakékoli interakce uživatele.

Abyste snížili spotřebu energie a vody, odstraňte před vložením do myčky všechny zbytky nečistot z nádobí.

Naplnění myčky na kapacitu udávanou výrobcem ušetří energii a vodu.

Duté předměty (misky, sklenice a pánve) vložte do košíku lícem dolů.

Do myčky nádobí nekládejte nádobí, příbory ani jiné předměty s tabákovým popelem, voskem, mazacím tukem nebo zbytky barvy.

Nedoporučuje se nádobí předem oplachovat, protože to vede ke zvýšení spotřeby vody a energie.

Mytí nádobí v myčce nádobí pro domácnost obvykle spotřebuje méně energie a vody než ruční mytí.

## **Likvidace**

Pro likvidaci obalů a spotřebičů se dostavte do recyklačního střediska. Proto přerušete napájecí kabel a zařízení pro zavírání dveří bude nepoužitelné.

Kartonové obaly jsou vyrobeny z recyklovaného papíru a měly by být

zlikvidovány ve sběrném sběru papíru k recyklaci.

Zajištěním správné likvidace tohoto produktu pomůžete předcházet potenciálním negativním dopadům na životní prostředí a lidské zdraví, které by jinak mohly být způsobeny nesprávným nakládáním s tímto produktem.

Podrobnější informace o recyklaci tohoto produktu vám poskytne místní městský úřad a služba pro likvidaci domovního odpadu.

**LIKVIDACE:** Nedyhazujte tento výrobek do netříděného komunálního odpadu. Je nutný oddělený sběr takového odpadu za účelem zvláštního zpracování.

## 1. PIEZAS Y COMPONENTES

### Figura 1

1. Tercera bandeja
2. Bandeja superior
3. Bandeja inferior
4. Brazo rociador superior
5. Contenedor de sal
6. Brazo rociador inferior
7. Dispensador

### Accesorios incluidos

- Manual de usuario
- Embudo para sal
- Tubería de entrada de agua

## 2. ANTES DEL PRIMER USO

### Notas

- Cada lavavajillas ha sido sometido a un exhaustivo control de calidad antes de salir de fábrica para garantizar su fiabilidad.
- Es posible que encuentre gotas de agua o manchas de agua generadas por nuestro control de calidad en su nuevo lavavajillas.
- Coloque la bandeja de cubiertos en la rejilla inferior para platos. Para obtener el mejor rendimiento, instálela a lo largo de la parte intermedia, como se indica en la imagen donde se muestran los componentes interiores.
- Retire todos los materiales del embalaje del exterior y el interior del lavavajillas antes de instalarlo.

Antes del primer uso, retire todos los materiales de embalaje del interior del lavavajillas.

- A. Ajuste el nivel del descalcificador según lo requiera la dureza del agua en el área.
- B. Agregue 500 g de sal en el compartimento de sal y luego llénelo con agua hasta la parte superior del compartimento de sal.
- C. Llene el dispensador de abrillantador.
- D. Rellene el detergente.

### A. Descalcificador (ajuste del nivel de dureza del agua)

El lavavajillas está diseñado para permitir ajustar la cantidad de sal consumida en función de la dureza del agua utilizada. Esto tiene como objetivo optimizar el nivel de consumo de sal. Para configurar el consumo de sal, proceda de la siguiente manera:

1. Encienda el aparato

2. Dentro de los 60 segundos posteriores al encendido del aparato, presione el **botón Inicio/Pausa** durante 5 segundos mientras la máquina está en modo de espera. Esta acción entrará en el modo de configuración, luego cambiará al nivel de suavizante predeterminado y la pantalla digital mostrará el nivel de suavizante como "H3".

Presione el botón **Inicio / Pausa** para seleccionar el conjunto adecuado de acuerdo con su entorno local, los conjuntos cambiarán en la siguiente secuencia: H1 → H2 → H3 → H4 → H5 → H6; Después de eso, apague la máquina para guardar la configuración. Se recomienda que se realicen ajustes de acuerdo con la siguiente tabla:

\* La configuración del fabricante: H3

Posición del selector	Dureza del agua			Indicadores durante el ajuste de la dureza del agua	Consumo de sal (gramo/ciclo)
	dH	dF	dE		
H1	0-5	0-9	0-6	H1	0
H2	6-11	10-20	7-14	H2	20
H3 (predeterminado)	12-17	21-30	15-21	H3	30
H4	18-22	31-40	22-28	H4	40
H5	23-34	41-60	29-42	H5	50
H6	35-55	61-98	43-69	H6	60

Comuníquese con su junta de agua local para obtener información sobre la dureza de su suministro de agua

### B.Cargar la sal en el descalcificador

La dureza del agua varía de un lugar a otro. Si se usa agua dura en el lavavajillas, se formarán depósitos en los platos y utensilios. El aparato está equipado con un descalcificador especial que utiliza sal específicamente diseñada para eliminar la cal y los minerales del agua.

Utilice siempre sal destinada a usar en lavavajillas.

### ¡Atención!

- ¡Solo use sal diseñada específicamente para usar en lavavajillas! Todos los demás tipos de sal que no están diseñados específicamente para su uso en un lavavajillas, especialmente la sal de mesa, dañarán el descalcificador. En caso de daños causados por el uso de sal inadecuada, el fabricante no ofrece ninguna garantía ni se hace responsable de los daños causados.

## ESPAÑOL

- Solo llene con sal justo antes de comenzar uno de los programas completos de lavado. Esto evitará que los granos de sal o agua salada, que puedan haberse partido, permanezcan en la parte inferior de la máquina durante cualquier período, lo que puede causar corrosión.

El recipiente de sal se encuentra debajo de la bandeja inferior y debe llenarse de la siguiente manera:

- A. Retire la bandeja inferior y luego desenrosque y retire la tapa del recipiente de sal.
- B. Coloque el extremo del embudo (suministrado) en el orificio e introduzca unos 500 g de sal.
- C. Si es la primera vez que llena el recipiente, llénelo hasta llenarlo de su volumen con agua (alrededor de 700 ml).
- D. Vuelva a enroscar con cuidado la tapa.
- E. Por lo general, la luz de advertencia de sal se apagará después de que el recipiente de sal se llene de sal.

### Fig. 2

NOTA:

- El depósito de sal debe rellenarse cuando se encienda la luz de advertencia de sal en el panel de control. Aunque el recipiente de sal está lo suficientemente lleno, es posible que la luz indicadora no se apague antes de que la sal se disuelva por completo.
- Si no hay una luz de advertencia de sal en el panel de control (para algunos modelos), puede juzgar cuándo cargar la sal en el ablandador por los ciclos que ha ejecutado el lavavajillas.
- Tenga cuidado de no llenar demasiado el recipiente de sal y asegúrese de limpiar cualquier derrame.

### C. Uso de detergente

Todos los ciclos de lavavajillas requieren detergente en el compartimento del detergente. Agregue la cantidad correcta de detergente para el ciclo seleccionado para garantizar el mejor rendimiento.

- Solo debe usar detergente diseñado específicamente para su uso en lavavajillas. Mantenga su detergente fresco y seco. No pongas detergente en polvo en el dispensador hasta que esté listo para lavar los platos.
- Nunca use jabón, detergente para ropa o jabón para lavarse las manos en su lavavajillas.
- No trague detergente para lavavajillas. Evite respirar los vapores. El detergente para lavavajillas contiene irritantes y productos químicos cáusticos que pueden inducir afecciones respiratorias. Si ha ingerido detergente para lavavajillas o inhalado los vapores, busque atención médica de inmediato.
- Mantenga el detergente para lavavajillas fuera del alcance de los niños.

### Llenado del dispensador de detergente Fig. 3

1. Abra el compartimento del detergente pulsando el botón.
2. Agregue la cantidad recomendada de detergente al compartimento principal del detergente de lavado. El compartimento principal de detergente tiene líneas para permitir cantidades específicas de detergente. Estos están marcados en 15 ml o 25 ml, dependiendo de qué tan sucios estén los platos. Si sus platos necesitan un lavado intensivo, agregue 5 ml de detergente en la sección de prelavado del compartimento.
3. Luego cierre el compartimento del detergente deslizando la tapa en la dirección de la flecha.

Nota: tenga en cuenta las recomendaciones del fabricante en el paquete de detergente.

### D. Uso de Abrillantador

Llenar el abrillantador del dispensador de abrillantador ayuda a garantizar resultados de lavado de mejor calidad y un mayor rendimiento de secado.

- Para llenar el compartimento del abrillantador, abra la tapa del compartimento del abrillantador.
- Llene el compartimento con un abrillantador hasta el nivel MAX y luego cierre la tapa. Tenga cuidado de no llenar demasiado el compartimento del abrillantador y asegúrese de limpiar cualquier derrame.
- Cierre la tapa para bloquear la tapa del compartimento del abrillantador.
- El abrillantador se añade automáticamente durante el último aclarado, lo que garantiza un aclarado completo, un secado sin manchas ni rayas.

### ¡Atención!

Utilice únicamente abrillantador de marca para lavavajillas. Nunca llene el dispensador de abrillantador con ninguna otra sustancia (por ejemplo, agente de limpieza para lavavajillas, detergente líquido). Esto dañaría el aparato.

Para cambiar el nivel de abrillantador, siga los pasos a continuación antes de encender la máquina - **Fig. 4**

1. Abra la puerta y presione el botón de encendido para encender el lavavajillas.
2. Dentro de los 60 segundos posteriores al encendido del aparato, presione el botón del temporizador de retardo durante 5 segundos mientras la máquina está en modo de espera para ingresar al modo de configuración. Todas las luces de los ciclos de lavado parpadearán tres veces y luego se ajustarán al nivel predefinido de abrillantador. El valor de fábrica predeterminado es R3.
3. Para ajustar el nivel del abrillantador, presione el botón del temporizador de retardo, la pantalla digital mostrará la información del nivel y con cada pulsación del botón del temporizador de retardo, el nivel pasará por "R1→R2→R3→R4→R5".
4. Después de seleccionar el nivel apropiado, presione el botón de encendido para guardar la configuración.

### Sonido de la alarma encendido y apagado

En el estado predeterminado, el sonido de la alarma está activado.

1. Encienda el aparato
2. Presione los botones Program y Start 3 segundos al mismo tiempo, el sonido de la alarma se apaga y la lámpara interior no se enciende cuando se abre la puerta.
3. Presione los botones Program e Inicio 3 segundos al mismo tiempo nuevamente, el sonido de la alarma se enciende.

Nota: Esta función solo se puede configurar en modo de espera. Después de apagar y volver a conectar el aparato, el sonido de la alarma estará encendido de forma predeterminada.

## 3. INSTALACIÓN

Puede usar su lavavajillas debajo de la encimera según sus necesidades. Para hacer esto, deberá quitar la placa superior del lavavajillas con los dos tornillos en la parte posterior.

1. Retire los dos tornillos de la parte posterior **Fig.5**
2. Empuje hacia atrás para quitar la placa superior **Fig.6**

### Conexión de mangueras de drenaje

Inserte la manguera de drenaje en un tubo de drenaje con un diámetro mínimo de 4 cm, o déjela correr hacia el fregadero, asegurándose de evitar doblarla o engarzarla. La altura de la tubería de drenaje debe ser inferior a 600 mm. El extremo libre de la manguera no debe sumergirse en agua para evitar el refluo de la misma.

Fije firmemente la manguera de drenaje en la posición A o en la posición B **Fig.7**

1. Parte trasera del lavavajillas
2. Entrada de agua
3. Tubo de desagüe
4. Cable de red
5. Manguera de drenaje
6. Tubo de desagüe
7. Encimera

### Cómo drenar el exceso de agua de las mangueras

Si la conexión a la tubería de drenaje se coloca a más de 600 mm, puede quedar un exceso de agua en la manguera de drenaje. Será necesario drenar el exceso de agua de la manguera en un recipiente o recipiente adecuado que se mantenga afuera y más bajo que el fregadero.

### Salida de agua

Conecte la manguera de drenaje de agua. La manguera de drenaje debe estar correctamente colocada para evitar fugas de agua. Asegúrese de que la manguera de drenaje de agua no esté doblada ni aplastada.

### Manguera de extensión

Si necesita una extensión de manguera de drenaje, asegúrese de usar una manguera de drenaje similar. No debe tener más de 4 metros, de lo contrario se podría reducir el efecto de limpieza del lavavajillas.

### Conexión de sifón

La conexión de desagüe debe superar una altura inferior a 600 mm (máximo) desde la parte inferior del lavavajillas.

### Coloque el aparato

Coloque el aparato en la ubicación deseada. La parte posterior debe descansar contra la pared detrás de ella, y los lados, a lo largo de los gabinetes o paredes adyacentes. El lavavajillas está equipado con mangueras de suministro de agua y drenaje que se pueden colocar a la derecha o a la izquierda para facilitar una instalación adecuada.

### ¡Atención!

- Coloque el lavavajillas en un suelo firme y plano.
- No instale el lavavajillas en una superficie elevada.

## 4. FUNCIONAMIENTO

### Panel de control - Fig. 8





- A. Encendido/Apagado
- B. Programas
- C. Funciones adicionales
- D. Inicio/Pausa

**Operación**

<b>Botón</b>	<b>Descripción</b>
Encendido/ Apagado	Enciende / apaga tu lavavajillas
Programa	Seleccione el programa de lavado apropiado, el indicador del programa se encenderá
Funciones adicionales	Seleccione el programa de lavado adicional apropiado, el indicador de programa se encenderá. Mientras la máquina está encendida, las funciones adicionales que se pueden seleccionar parpadearán, el indicador estará encendido después de ser seleccionado.
Inicio/Pausa	Presione este botón para iniciar/pausar un programa  * Restablecer: presione 3 segundos para cancelar el programa existente y seleccionar un nuevo programa
Bloqueo para niños	Mantenga presionada la tecla DELAY TIMER y la tecla HALF LOAD durante tres segundos al mismo tiempo, el indicador de bloqueo para niños se ilumina y entra en el estado de bloqueo para niños. Todas las llaves están cerradas. Repita los pasos anteriores para salir del estado de bloqueo para niños.
Autolimpieza	Mantenga presionada la tecla HALF LOAD y la tecla EXTRA DRY durante tres segundos al mismo tiempo para iniciar el programa de autolimpieza, la pantalla digital muestra una cuenta regresiva de 90 minutos.

Monitor

**Indicador de programa**

<b>Icono</b>	<b>Nombre</b>	<b>Descripción</b>
	ECO	Modo ecológico, ahorro de energía y agua, adecuado para las necesidades generales de limpieza.
	Intensive	Potente modo de limpieza, adecuado para platos, ollas y sartenes con manchas fuertes.
	Quick	Adecuado para limpiar los residuos de alimentos frescos ligeramente pegajosos a la velocidad más rápida.
	1 Hour	Modo de limpieza diario, adecuado para vajillas moderadamente contaminadas.



Hygiene



Adecuado para platos muy sucios que requieren un lavado higiénico.





Glass

Adecuado para lavar cristalería fina.

## Funciones adicionales

Icono	Nombre	Descripción
	Delay Timer	Puede retrasar el tiempo de inicio del ciclo de 0 a 24 horas. Presione el temporizador de retardo para cambiar la hora y presione el botón de inicio. Nota: Para cambiar el tiempo de retardo una vez que el lavavajillas se ha encendido, presione power y reinicie el lavavajillas.
1/2	Half-load	Reduzca el consumo de agua y electricidad, puede seleccionar tres estados de lavado superior, lavado inferior y lavado superior e inferior al mismo tiempo.
	Extra Dry	Se agrega un tiempo de secado adicional al procedimiento de lavado principal para que la vajilla se seque.
	Energy Save	Ahorra energía al reducir el tiempo y la temperatura durante el secado. Recomendado para una capacidad de 8 platos o menos.

## Indicador de advertencia

Icono	Nombre	Descripción
	Abrillantador	Si el indicador está encendido, significa que el lavavajillas tiene poco abrillantador y requiere una recarga.
	Sal	Si el indicador está encendido, significa que el lavavajillas tiene poca sal de lavavajillas y necesita ser rellenado.
	Entrada de agua	Si el indicador está encendido, significa que la entrada de agua está cerrada o bloqueada.

## Carga de las bandejas del lavavajillas

Para obtener el mejor rendimiento del lavavajillas, siga estas pautas de carga.

### ¡Atención! Platos no aptos para la limpieza del lavavajillas:

1. Vajilla de plástico sensible a la temperatura, recipientes de cobre y estañados, aluminio y cubiertos.
2. Cristalería fina, porcelana impresa decorativa; utensilios con elementos de cristal adjuntos, etc.
3. Artículos con propiedades absorbentes (esponjas, tela para el hogar).

### Atención antes o después de cargar las rejillas del lavavajillas

Raspe las grandes cantidades de comida sobrante. No es necesario enjuagar los platos con agua corriente. Si la vajilla o los utensilios de cocina tienen partículas de comida horneadas, quemadas o adheridas, y son difíciles de eliminar, se recomienda remojarlos durante un período antes de lavarlos. Coloque los objetos en el lavavajillas en el siguiente orden:

1. Artículos como tazas, vasos, ollas/sartenes, etc. de pie boca abajo.
2. Los artículos curvos, o aquellos con huecos, deben estar inclinados para que el agua pueda escurrirse.
3. Están apilados de forma segura y no pueden volcarse.
4. No impiden que los brazos rociadores giren mientras se realiza el lavado.
5. Coloque cubiertos, palillos y artículos pequeños en la bandeja de cubiertos. Los artículos muy pequeños no deben lavarse en el lavavajillas, ya que podrían caerse fácilmente de las rejillas.

### Quitar los platos

Para evitar que el agua gotee de la bandeja superior a la bandeja inferior, le recomendamos que vacíe primero la bandeja inferior y luego la bandeja superior.

### Carga de la bandeja superior

La bandeja superior está diseñada para contener vajillas más delicadas y ligeras, como vasos, tazas de café y té y platillos, así como platos, cuencos pequeños y sartenes poco profundas (siempre que no estén demasiado sucias). Coloque los platos y utensilios de cocina de manera que no se muevan con el rocío de agua. Siempre coloque vasos, tazas y tazones boca abajo.

Bandeja superior **Fig. 9**

1. Cuenco de postre
2. Platillo
3. Taza pequeña
4. Taza grande
5. Vaso
6. Cuenco de cristal
7. Cuchara de server
8. Cuchillo de mesa
9. Tenedor de server
10. Cucharilla

11. Cazo
12. Cuchara sopera
13. Cuchara de postre
14. Tenedor

### Ajuste de la bandeja superior Fig. 10

Puede ajustar la altura de la bandeja superior de su máquina en las posiciones 1 y 2 que se muestran en la Figura A según sus necesidades. Para ajustar la altura de la bandeja superior, retire la bandeja por completo y vuelva a montarla al nivel de la rueda que se muestra en 1 y 2. Cuando esté en la posición 1, la altura de la bandeja superior será 5 cm mayor. En la posición 2, la altura de la bandeja inferior será 5 cm mayor. En esta posición, puede colocar artículos grandes como ollas, etc., en la bandeja inferior.

Si tiene una bandeja con un mecanismo de ajuste de altura que se muestra en la figura B, puede ajustar la posición de la bandeja hacia arriba y hacia abajo sosteniéndola desde ambos lados.

**PRECAUCIÓN:** Recomendamos ajustar la altura de la bandeja superior antes de cargar los platos en la bandeja. Si ajusta la bandeja después de cargar los platos, puede dañarlos.

### Carga de la bandeja inferior

Le recomendamos que coloque los artículos grandes que son más difíciles de limpiar en la bandeja inferior: ollas, sartenes, tapas, platos para servir y tazones, como se muestra en la figura a continuación.

Es preferible colocar platos y tapas en el costado de las bandejas para evitar bloquear la rotación del brazo rociador superior.

Las ollas, los cuencos para servir, etc. deben colocarse siempre de arriba hacia abajo. Las macetas profundas deben estar inclinadas para permitir que el agua fluya.

La bandeja inferior cuenta con: pliegue las filas de púas para que se puedan cargar ollas y sartenes más grandes o más.

### Bandeja inferior Fig. 11

1. Cazo pequeño
2. Cuenco de postre
3. Cuenco de melamine
4. Plato de postre de melamina
5. Plato de postre
6. Plato llano
7. Fuente ovalada
8. Plato hondo
9. Recipiente para horno

### Programa de lavado

#### **Iniciar un programa de lavado**

1. Saque la bandeja inferior y superior, cargue los platos y empújelos hacia atrás. Se recomienda cargar primero la bandeja inferior y luego la superior (consulte la sección titulada "Carga de las bandejas del lavavajillas").
2. Vierta el detergente (consulte la sección titulada "Antes del primer uso").
3. Inserte el enchufe en el enchufe. La fuente de alimentación es de 220-240V AC 50 Hz, la especificación del enchufe es de 10A 250 VAC.50 Hz.
4. Asegúrese de que el suministro de agua esté abierto a plena presión. Cierre la puerta, presione el botón de encendido, presione el botón Programa para seleccionar el "Programa de lavado" deseado. (Ver la sección titulada "Tabla de programas"). Con un poco de fuerza para asegurar que la puerta esté bien cerrada.

NOTA: Se puede escuchar un clic cuando la puerta está perfectamente cerrada.

#### **Cambiar el programa**

1. Premisa: Un ciclo que está en marcha solo se puede modificar si solo ha estado funcionando por un corto tiempo. De lo contrario, es posible que el detergente ya se haya liberado y que el aparato ya haya drenado el agua de lavado. Si este es el caso, se debe rellenar el dispensador de detergente (consulte la sección titulada "Llenar el dispensador de detergente").
2. Durante el proceso de lavado, presione el botón de encendido para apagar la máquina.
3. Presione el botón de encendido nuevamente para encender la máquina, luego puede cambiar el programa a la configuración de ciclo deseada (consulte la sección titulada "Tabla de programas").

NOTA: Si abre la puerta durante el lavado, la máquina se pausará y la luz de estado parpadeará. Cuando cierre la puerta, el lavavajillas reanudará el funcionamiento automáticamente después de 10 segundos.

Las cuatro luces de programa indican el estado del lavavajillas:

- Si una de las luces de programa está encendida, el ciclo está en funcionamiento.
- Si una de las luces de programa parpadea, el lavavajillas está en pausa.

NOTA: Si todas las luces comienzan a parpadear débilmente, esto indica que la máquina presenta una avería. Apague la alimentación eléctrica y corte el suministro de agua antes de contactar con el servicio técnico.

#### **Me olvidé de agregar un plato**

Un plato olvidado se puede agregar en cualquier momento antes de que se abra el compartimento de detergente.

1. Presione el botón Inicio/Pausa para detener el lavado.

2. Después de que los brazos rociadores dejen de funcionar, puede abrir la puerta por completo.
3. Agregue los platos olvidados.
4. Cierre la puerta, el lavavajillas funcionará después de diez segundos.

¡ADVERTENCIA! Es peligroso abrir la puerta al lavarse, porque el agua caliente puede quemarlo. Si la puerta se abre mientras el lavavajillas está funcionando, la máquina se detendrá automáticamente.

### **Al final del programa de lavado**

 Cuando el programa haya finalizado, el avisador acústico emitirá tres pitidos cortos, con el sonido "bip, bip, bip". Al mismo tiempo, la luz indicadora permanecerá encendida durante 3 minutos y se apagará automáticamente si no se realiza ninguna otra operación. Después, el lavavajillas se apagará automáticamente.

Abre la puerta con cuidado. ¡El vapor caliente puede escapar cuando se abre la puerta!

- Los platos calientes son sensibles a los golpes. Por lo tanto, los platos deben dejarse enfriar durante unos 15 minutos antes de sacarlos del aparato.
- Abre la puerta del lavavajillas, déjala entreabierta y espera unos minutos antes de retirar los platos. De esta forma estarán más frescas y se mejorará el secado.

### **Descarga del lavavajillas**

Es normal que el lavavajillas esté mojado por dentro. Vacíe primero la bandeja inferior y luego la superior. Esto evitará que el agua gotee de la bandeja superior sobre los platos en la inferior.

## **5. LIMPIEZA Y MANTENIMIENTO**

Antes de comenzar cualquier cuidado o mantenimiento, siempre debe desconectar el aparato del suministro eléctrico y cerrar el suministro de agua.

### **Sistema de filtrado**

El sistema de filtrado consta de un filtro grueso, un filtro plano y un microfiltro.

1. Filtro plano: Los alimentos y los desechos quedarán atrapados por un chorro especial en el brazo rociador inferior.
2. Filtro grueso: Los desechos grandes, como trozos de hueso o vidrio, que podrían obstruir el desagüe quedarán atrapados en el filtro grueso. Para eliminar un elemento atrapado en este filtro, apriete suavemente los grifos en la parte superior de este filtro y levántelo.
3. Microfiltro: este filtro retiene la suciedad y los residuos de comida en el área del sumidero y evita que se vuelvan a depositar en los platos durante un ciclo.

### Fig. 12

Inspeccione los filtros en busca de obstrucciones cada vez que se use el lavavajillas.

Al desenroscar el filtro grueso, puede quitar el sistema de filtro. Elimine los restos de comida y limpie los filtros con agua corriente.

El filtro puede evitar eficazmente que los residuos de la vajilla caigan en el sistema de lavado. Sin embargo, los residuos de alimentos a veces pueden obstruir el filtro, afectando el rendimiento del lavado. Se recomienda revisar el filtro plano en busca de residuos de alimentos inmediatamente después de completar el programa de lavado y limpiarlo si es necesario.

Además, es recomendable desmontar y limpiar el filtro al menos una vez a la semana. Los pasos para limpiar el filtro son los siguientes.

### Fig. 13

1. Retira el filtro grueso del microfiltro.
2. Gira el microfiltro en sentido antihorario.
3. Extrae el conjunto de filtros (microfiltro y filtro plano) del compartimento del lavavajillas.
4. Limpia los filtros con agua corriente.

Debe limpiar y enjuagar bien los filtros antes de reemplazar todas las secciones en orden inverso al anterior.

Tenga en cuenta:

- Nunca ejecute un programa sin los filtros en su lugar.
- El ajuste incorrecto de los filtros puede reducir el rendimiento del lavado y dañar potencialmente su aparato.
- Cuando limpie los filtros, no los golpee. De lo contrario, los filtros podrían contorsionarse y el rendimiento del lavavajillas podría degradarse.

### Limpieza de los brazos rociadores

Es necesario limpiar los brazos rociadores regularmente para detectar productos químicos de agua dura que obstruyan los chorros y cojinetes del brazo rociador.

### Fig. 14

1. Tire del brazo rociador inferior hacia arriba para quitarlo.
2. Para quitar el brazo rociador superior, primero retire el cierre de la parte superior brazo rociador girándolo.
3. Debe limpiar y enjuagar bien los brazos rociadores antes de reemplazarlos. Asegúrese de que el cierre del brazo rociador superior esté bien apretado cuando vuelva a colocar el brazo rociador superior.

## Cuidando el lavavajillas

Para limpiar el panel de control, use un paño ligeramente humedecido y luego séquelo bien. Para limpiar el exterior, use una buena cera para pulir electrodomésticos. Nunca use objetos afilados, estropajos o limpiadores fuertes en ninguna parte del lavavajillas.

### Limpieza de la puerta

Para limpiar el borde alrededor de la puerta, debe usar solo un trapo suave, tibio y húmedo. Para evitar la penetración de agua en la cerradura de la puerta y los componentes eléctricos, no utilice un limpiador en aerosol de ningún tipo. Además, nunca use limpiadores abrasivos o estropajos en las superficies exteriores porque rayarán el acabado. Algunas toallas de papel también pueden rayar o dejar marcas en la superficie.

¡ADVERTENCIA! Nunca use un limpiador en aerosol para limpiar el panel de la puerta, ya que podría dañar la cerradura de la puerta y los componentes eléctricos. No está permitido utilizar el agente abrasivo o alguna toalla de papel debido al riesgo de rayar o dejar manchas en la superficie de acero inoxidable.

### Protección contra la congelación

Si su lavavajillas se deja en un lugar sin calefacción durante el invierno, solicite a un servicio técnico que:

1. Corte la energía eléctrica del lavavajillas.
2. Cierre el suministro de agua y desconecte la tubería de entrada de agua de la válvula de agua.
3. Drene el agua de la tubería de entrada y la válvula de agua. (Use un recipiente para recoger el agua)
4. Vuelva a conectar la tubería de entrada de agua a la válvula de agua.
5. Retire el filtro de el tambor y el fondo y use una esponja para usar el agua en el sumidero.

### Cómo mantener tu lavavajillas

#### ***Después de cada lavado***

Después de cada lavado, cierre el suministro de agua al aparato y deje la puerta ligeramente entreabierta para que la humedad y los olores no queden atrapados en el interior.

#### ***Retire el enchufe***

Antes de limpiar o realizar el mantenimiento, retire siempre el enchufe de la toma de corriente. No corras riesgos.

#### ***Sin disolventes ni limpieza abrasiva***

Para limpiar las partes exteriores y de goma del lavavajillas, no utilice disolventes ni

## ESPAÑOL

productos de limpieza abrasivos. Use solo un paño y agua tibia con jabón. Para eliminar manchas o manchas de la superficie del interior, utiliza un paño humedecido con agua y un poco de vinagre blanco, o un producto de limpieza hecho específicamente para lavavajillas.

### ***Cuando se vaya de vacaciones***

Cuando se vaya de vacaciones, se recomienda que ejecute un ciclo de lavado con el lavavajillas vacío y luego retire el enchufe de la toma de corriente, cierre el suministro de agua y deje la puerta del aparato ligeramente entreabierta. Esto ayudará a que los sellos duren más y evitará que se formen olores en el aparato.

### ***Mover el aparato***

Si es necesario mover el aparato, intente mantenerlo en posición vertical. Si es necesario, se puede colocar boca arriba.

### ***Juntas***

Uno de los factores que hacen que se formen olores en el lavavajillas son los alimentos que quedan atrapados en los sellos. La limpieza periódica con una esponja húmeda evitará esto.

## 6. RESOLUCIÓN DE PROBLEMAS

### Antes de llamar al servicio técnico

Revisar las tablas en las siguientes páginas puede liberarlo de llamar al servicio técnico.

Problema	Posibles causas	Qué hacer
<b>El lavavajillas no funciona</b>	Fusible fundido o el disyuntor actuó	Reemplace el fusible o reinicie el disyuntor. Retire cualquier otro electrodoméstico que comparta el mismo circuito con el lavavajillas.
	La fuente de alimentación no está encendida	Asegúrese de que el lavavajillas esté encendido y que la puerta esté bien cerrada. Asegúrese de que el cable de alimentación esté correctamente enchufado a la toma de corriente.
	La presión del agua es baja / corte de agua	Verifique que el suministro de agua esté conectado correctamente y que el agua esté abierta. Si se produce un corte de agua, apague el lavavajillas hasta que se restablezca el suministro. Luego, reinicie el lavavajillas y el programa de lavado.
<b>La bomba de drenaje no se detiene</b>	Desbordamiento	El sistema está diseñado para detectar desbordamientos. Cuando lo hace, apaga la bomba de circulación y enciende la bomba de drenaje.
<b>Ruido</b>	Algunos sonidos audibles son normales	Sonidos de la apertura de la taza de detergente
	Los utensilios no están seguros en las bandejas o algo pequeño ha caído en la bandeja	Para asegurarse de que todo esté asegurado en el lavavajillas
	El motor zumba	El lavavajillas no se ha utilizado regularmente. Si no lo usa con frecuencia, recuerde configurarlo para que se llene y bombee todas las semanas, lo que ayudará a mantener el sello húmedo.

<b>Espuma en el tambor</b>	Detergente inadecuado	Use solo el detergente especial para lavavajillas para evitar la espuma. Si esto ocurre, abra el lavavajillas y deje que la espuma se evapore. Agregue 1 galón de agua fría a la tina. Cierre y enganche el lavavajillas, luego inicie el ciclo de lavado de "enjuague previo" para drenar el agua. Repita si es necesario.
	Abrillantador derramado	Siempre limpie los derrames de abrillantador inmediatamente.
<b>Interior del tambor manchado</b>	Se utilizó detergente con colorante	Asegúrate de que el detergente sea el que no tiene colorante
<b>Lavavajillas y cubiertos no limpios</b>	Programa incorrecto Carga incorrecta de la bandeja	Seleccione un programa más fuerte. Asegúrese de que la acción del dispensador de detergente y los brazos rociadores no estén bloqueados por vajilla grande.
<b>Manchas y películas en vasos y cubiertos</b>	1. Agua extremadamente dura 2. Baja temperatura de entrada 3. Sobrecarga del lavavajillas 4. Carga incorrecta 5. Polvo viejo o húmedo de detergente 6. Dispensador de abrillantador vacío Dosis incorrecta de detergente	Para eliminar manchas de cristalería: 1. Saque todos los utensilios de metal del lavavajillas. 2. No agregue detergente. 3. Elija el ciclo más largo. 4. Encienda el lavavajillas y déjelo funcionar durante unos 18 a 22 minutos, luego estará en el lavado principal. 5. Abra la puerta para verter 2 tazas de vinagre blanco en el fondo del lavavajillas. 6. Cierre la puerta y deje que el lavavajillas complete el ciclo. Si el vinagre no funciona: repite como se indicó anteriormente, excepto que usa 1/4 de taza (60 ml) de cristales de ácido cítrico en lugar de vinagre.
<b>Cristalería blanquecina</b>	Combinación de agua blanda y demasiado detergente	Use menos detergente si tiene agua blanda y seleccione un ciclo más corto para lavar la cristalería y limpiarla.

<b>Película amarilla o marrón en las superficies interiores</b>	Manchas de té o café	Usando una solución de 1/2 taza de lejía y 3 tazas de agua tibia para eliminar las manchas a mano.  ¡ADVERTENCIA! Debes esperar 20 minutos después de un ciclo para dejar que los elementos calefactores se enfríen antes de limpiar el interior. De lo contrario, se producirán quemaduras.
	Los depósitos de hierro en el agua pueden causar una película general	Debe llamar a una empresa de ablandadores de agua para obtener un filtro especial.
<b>Película blanca en la superficie interior</b>	Minerales de agua dura	Para limpiar el interior, use una esponja húmeda con detergente para lavavajillas y use guantes de goma. Nunca use ningún otro limpiador que no sea lavavajillas detergente para el riesgo de formación de espuma o espuma.
<b>La tapa del dispensador de detergente no se puede cerrar correctamente</b>	Los residuos de detergente obstruidos bloquean la trampa	Limpia el detergente del cierre.
<b>Detergente dejado en los vasos dispensadores</b>	Vasos de detergente para bloques de platos	Vuelva a cargar los platos correctamente.
<b>Vapor</b>	Fenómeno normal	Hay algo de vapor que entra por la ventilación por el pestillo de la puerta durante el secado y el drenaje del agua.
<b>Marcas negras o grises en los platos</b>	Utensilios de aluminio han frotado contra platos	Use un limpiador abrasivo suave para eliminar esas marcas.

## ESPAÑOL

<b>Agua estanca- da en el fondo del tambor</b>	Interrupción del suministro de agua durante la toma de agua	Una pequeña cantidad de agua limpia alrededor de la salida en la parte inferior de la cuba mantiene lubricado el sello de agua. Sin embargo, si observa una gran cantidad de agua sucia dentro del lavavajillas, esto puede deberse a un corte de agua durante la fase de llenado.  En este caso, reinicie el lavavajillas y el programa de lavado una vez restablecido el suministro de agua; el vaciado se realizará automáticamente.
<b>Fugas</b>	Dispensador de sobrellenado o derrames de abrillantador	Tenga cuidado de no llenar demasiado el dispensador de abrillantador. El abrillantador derramado podría causar exceso de espuma y provocar desbordamientos. Limpie cualquier derrame con un paño húmedo.
	El lavavajillas no está nivelado	Asegúrese de que el lavavajillas esté nivelado

NOTA: Los huesos de aceituna u objetos similares pueden pasar a través del sistema de filtro y llegar al área de la bomba de drenaje. En este caso, la bomba de drenaje se bloquea y debe limpiarse. Retire la tapa de la bomba empujando la cola hacia afuera, luego puede limpiar el impulsor de la bomba usted mismo. Después de eso, vuelva a colocar la cubierta en su posición.

### Fig. 15

El mantenimiento inadecuado de la máquina puede amenazar la seguridad de los usuarios. Cualquier reparación debe ser realizada por profesionales.

### Códigos de error

Después de que comience el ciclo de lavado, si hay un mal funcionamiento, el lavavajillas mostrará un código de error. La siguiente tabla muestra los posibles códigos de error y los fallos que representan, y el indicador de error seguirá parpadeando y pitando.

<b>Código</b>	<b>Fallo</b>
E1	Desbordamiento/fuga
E2	Mal funcionamiento de la entrada de agua
E4	Mal funcionamiento de la válvula de distribución de agua
E5	Mal funcionamiento del ventilador

E6	Calentamiento anormal
E7	Termistor abierto/cortocircuito
EA	Comunicación anormal

¡Atención! Para E2, consulte primero Solución de problemas antes de llamar al servicio técnico. Para E1, cierre el suministro principal de agua antes de llamar a un servicio. Para E4, E5, E6, E7, EA, llame al servicio técnico.

## 7. ESPECIFICACIONES TÉCNICAS

Modelo	D3Y Slim / D3YX Slim
Referencia	V0561 / V0562
Potencia nominal	1800-2200W
Voltaje nominal	220-240V
Frecuencia nominal	50 Hz
Presión del agua (presión de flujo)	0.4-10bar =0.04-1.0 MPa
Capacidad	11 servicios

## 8. ELIMINACIÓN DE APARATOS ELÉCTRICOS Y ELECTRÓNICOS VIEJOS



Este símbolo indica que, de acuerdo con la normativa aplicable, el producto y/o las celdas deben eliminarse por separado de la basura doméstica. Cuando este producto llegue al final de su vida útil, debe desechar las celdas/baterías/acumuladores y llevarlos a un punto de recogida designado por las autoridades locales.

Los consumidores deben ponerse en contacto con sus autoridades locales o minoristas para obtener información sobre la eliminación correcta de los electrodomésticos viejos y/o sus baterías.

El cumplimiento de las pautas anteriores ayudará a proteger el medio ambiente.

## **9. SOPORTE TÉCNICO Y GARANTÍA**

EVVO responderá frente al usuario final o consumidor por cualquier falta de conformidad que exista en el momento de la entrega del producto en los términos, condiciones y plazos establecidos por la normativa aplicable.

Se recomienda que las reparaciones sean realizadas por personal calificado.

Si en algún momento detecta algún problema con su producto o tiene alguna duda, no dude en ponerse en contacto con el Servicio de Soporte Técnico oficial de EVVO:

910 200 422 - ATENCIÓN TELEFÓNICA

633 525 883 - ATENCIÓN WHATSAPP

## **10. DERECHOS DE AUTOR**

Los derechos de propiedad intelectual sobre los textos de este manual pertenecen a EVVO HOME EUROPE S.L. Todos los derechos reservados. El contenido de esta publicación no podrá, total o parcialmente, ser reproducido, almacenado en un sistema de recuperación, transmitido, o distribuido por ningún medio (electrónico, mecánico, fotocopia, grabación o similar) sin la autorización previa de EVVO HOME EUROPE, S.L.

## 1.PARTS AND COMPONENTS

**Fig. 1**

1. Third basket
2. Upper basket
3. Lower basket
4. Upper spray arm
5. Salt container
6. Lower spray arm
7. Dispenser

### Accessories included

- User manual
- Salt funnel
- Water inlet pipe

## 2.BEFORE FIRST USE

### Notes

- Each dishwasher has been subject to thorough quality control before leaving the factory to ensure reliability.
- You may find water droplets or water stains generated from our quality control in your new dishwasher.
- Place the cutlery basket in the lower dish rack. For the best performance, please install along the middle, as shown in the picture of interior trim parts.
- Please remove all package materials from the outside and inside of the dishwasher before installing.

Before the first use, please remove all the packaging materials from the interior of the dishwasher.

- A. Set the water softener level as required by the water hardness in the area.
- B. Add 500g of salt into the salt compartment and then fill with water to the top of the salt compartment.
- C. Fill the rinse aid dispenser.
- D. Fill in detergent.

### A.Water softener (water hardness level setting)

The dishwasher is designed to allow for adjusting the amount of salt consumed based on the hardness of the water used. This is intended to optimize the level of salt consumption. To set the salt consumption proceed as below:

1. Switch on the appliance

## ENGLISH

2. Within 60 seconds after the appliance is switched on, press the **Start/Pause** button for 5 seconds while the machine is in standby mode. This action will enter the setting mode, then turn to the default softener level, and the digital display will show the softener level as "H3."

Press the **Start/Pause** button to select the proper set according to your local environment, the sets will change in the following sequence: H1→H2→H3→H4→H5→H6; After that, switch off the machine to save the settings. It is recommended that adjustments should be made in accordance with the following table:

\*The manufacturer setting: H3

Selector position	Water Hardness			Indicators while setting Water hardness	Salt consumption (gram/cycle)
	dH	dF	dE		
H1	0-5	0-9	0-6	H1	0
H2	6-11	10-20	7-14	H2	20
H3 (default)	12-17	21-30	15-21	H3	30
H4	18-22	31-40	22-28	H4	40
H5	23-34	41-60	29-42	H5	50
H6	35-55	61-98	43-69	H6	60

Contact your local water board for information on the hardness of your water supply

### B.Loading the salt into the softener

The hardness of the water varies from place to place. If hard water is used in the dishwasher, deposits will form on the dishes and utensils. The appliance is equipped with a special softener that uses salt specifically designed to eliminate lime and minerals from the water.

Always use salt intended for use with dishwasher.

#### Attention!

- Only use salt specifically designed for use in dishwashers! All other types of salt not specifically designed for use in a dishwasher, especially table salt, will damage the water softener. In case of damage caused by the use of unsuitable salt the manufacturer does not give any warranty nor is liable for any damage caused.
- Only fill with salt just before starting one of the complete washing programs. This will prevent any grains of salt or salty water, which may have been split, remaining on the bottom of the machine for any period, which may cause corrosion.

The salt container is located beneath the lower basket and should be filled as follows:

- A. Remove the lower basket and then unscrew and remove the cap from the salt container.
- B. Place the end of the funnel (supplied) into the hole and introduce about 500g of salt.
- C. If you are filling the container for the first time, fill full of its volume with water (around 700ml).
- D. Carefully screw the cap back on.
- E. Usually, the salt warning light will be off after the salt container is filled with salt.

### Fig. 2

NOTE:

- The salt container must be refilled when the salt warning light in the control panel comes on. Though the salt container is filled enough, the indicator light may not black out before the salt fully dissolves.
- If there is no salt warning light in the control panel (for some models), you can judge when to load the salt into the softener by the cycles that the dishwasher has run.
- Be careful not to overfill the salt container and ensure that you wipe up any spillages.

### C.Using detergent

All dishwasher cycles require detergent in the detergent compartment. Add the correct amount of detergent for the selected cycle to ensure the best performance.

- You should only use detergent designed specifically for use in dishwashers. Keep your detergent fresh and dry. Don't put powder detergent into the dispenser until you're ready to wash dishes.
- Never use soap, laundry detergent, or hand washing detergent in your dishwasher.
- Do not swallow dishwasher detergent. Avoid breathing in the fumes. Dishwasher detergent contains irritants and caustic chemicals that can induce respiratory conditions. If you have swallowed dishwasher detergent or inhaled the fumes, seek medical attention immediately.
- Keep dishwasher detergent out of the reach of children.

### Filling the detergent dispenser Fig. 3

1. Open the detergent compartment by pressing the button.
2. Add the recommended amount of detergent to the main wash detergent compartment. The main detergent compartment has lines to allow for specific amounts of detergent. These are marked at either 15ml or 25ml, depending on how dirty the dishes are. If your dishes need an intensive wash, then add 5ml of detergent into the pre-wash section of the compartment.
3. Then close the detergent compartment by sliding the cover in the direction of the arrow.

Note: please observe the manufacturer's recommendation on the detergent pack-

## ENGLISH

age.

### D.Using rinse AID

Filling the rinse aid dispenser rinse aid helps to ensure better quality wash results and increased drying performance.

- To fill the rinse aid compartment, open the rinse aid compartment lid.
- Fill the compartment with a rinse aid to the MAX level and then close the lid. Be careful not to overfill the rinse aid compartment and ensure that you wipe up any spillages.
- Close the cover to lock the rinse aid compartment lid.
- Rinse aid is automatically added during the last rinse, ensuring thorough rinsing, spot and streak free drying.

### Attention!

Only use branded rinse aid for dishwasher. Never fill the rinse aid dispenser with any other substances (e.g. dishwasher cleaning agent, liquid detergent). This would damage the appliance.

To change the rinse aid level, follow the steps below before turning on the machine:

1. Open the door and press the Power button to switch on the dishwasher.
2. Within 60 seconds after the appliance is switched on, press the Delay timer button for 5 seconds while the machine is in standby mode to enter the setting mode. All washing cycle lights blink three times, then turn to the default rinse aid level. The factory default set is R3.
3. To adjust the rinse aid level, press the Delay timer button, the digital display will show the level information and with each press of the Delay timer button, the level will cycle through "R1→R2→R3→R4→R5."
4. After selecting the appropriate level, press the Power button to save the settings.

### Fig. 4

#### Buzzer Sound On and Off

In default state, the buzzer sound is on.

1. Switch on the appliance
2. Press the Program and Start buttons 3 seconds at the same time, buzzer sound is turned off, and the inner lamp does not light when the door is opened.
3. Press the Program and Start buttons 3 seconds at the same time again, buzzer sound is turned on.

Note: This function only can be set in standby mode. After the appliance is powered off and reconnected, the buzzer sound will be on by default.

### 3.INSTALLATION

You can use your dishwasher under the counter according to your needs. To do this, you will need to remove the top plate on the dishwasher using the two screws at the back.

1. Remove the two screws at the back **Fig.5**
2. Push back to remove the top plate **Fig.6**

#### Connection of drain hoses

Insert the drain hose into a drainpipe with a minimum diameter of 4 cm, or let it run into the sink, making sure to avoid bending or crimping it. The height of drainpipe must be less than 600 mm. The free end of the hose must not be immersed in water to avoid the back flow of it.

Please securely fix the drain hose in either position A or position B **Fig.7**

1. Back of dishwasher
2. Water inlet
3. Drainpipe
4. Mains cable
5. Drain hose
6. Drainpipe
7. Counter

#### How to drain excess water from hoses

If the connection to the drainpipe is positioned higher than 600 mm, excess water may remain in the drain hose. It will be necessary to drain excess water from the hose into a bowl or suitable container that is held outside and lower than the sink.

#### Water outlet

Connect the water drain hose. The drain hose must be correctly fitted to avoid water leaks. Ensure that the water drain hose is not kinked or squashed.

#### Extension hose

If you need a drain hose extension, make sure to use a similar drain hose. It must not be longer than 4 meters, otherwise the cleaning effect of the dishwasher could be reduced.

#### Syphon connection

The waste connection must be at a height less than 600 mm (maximum) from the bottom of the dishwasher.

#### Position the appliance

Position the appliance in the desired location. The back should rest against the wall

## ENGLISH

behind it, and the sides, along the adjacent cabinets or walls. The dishwasher is equipped with water supply and drain hoses that can be positioned either to the right or the left sides to facilitate proper installation.

### Attention!

- Please place the dishwasher on a firm and flat ground.
- Do not install the dishwasher on an elevated surface.

## 4.OPERATION

### Control panel Fig. 8







- A. Power
- B. Programs
- C. Extra functions
- D. Start/Pause

### Operation



Button	Description
Power	Turn on/off your dishwasher
Program	Select the appropriate washing program, the program indicator will be lit
Extra functions	Select the appropriate extra washing program, the program indicator will be lit. While the machine is on, those extra functions which can be selected will be blinking, indicator will be on after being selected.
Start/Pause	Press this button to start/pause a program  *Reset: press 3 seconds to cancel the existing program and select a new program
Child Lock	Hold down the DELAY TIMER key and the HALF LOAD key for three seconds at the same time, the child lock indicator lights up and enters the child lock state. All keys are locked. Repeat the above steps to exit the child lock state.
Self-Clean	Hold down the HALF LOAD key and the EXTRA DRY key for three seconds at the same time to start the self-clean program, the digital display displays a 90-minute countdown.

## Display

**Program indicator**



Icon	Name	Description
	ECO	Eco-friendly mode, saving energy and water, suitable for general cleaning needs.
	Intensive	Powerful cleaning mode, suitable for dishes, pots and pans with heavy stains.
	Quick	Suitable for cleaning the slightly sticky fresh food residues at the fastest speed.
	1 Hour	Daily cleaning mode, suitable for moderately contaminated tableware.
	Hygiene	Suitable for heavily soiled dishes requiring hygienic washing.
	Glass	Suitable for washing fine glassware.

**Extra functions**

Icon	Name	Description
	Delay timer	You can delay the cycle starting time 0-24 hours. Press Delay timer start to change the time and press start button. Note: To change the delay time once the dishwasher has started press power and restart the dishwasher.
1/2	Half-load	Reduce the water and electricity consumption, can select three states of upper washing, lower washing and upper and lower washing at the same time.
	Extra Dry	An additional drying time is added to the main washing procedure to make the tableware drier.
	Energy Save	It saves energy by reducing the time and temperature during drying. Recommended for a capacity of 8 dishes or less.

## ENGLISH

### Warning Indicator

Icon	Name	Description
	Rinse Aid	If the indicator is lit, it means the dishwasher is low on dishwasher rinse aid and requires a refill.
	Salt	If the indicator is lit, it means the dishwasher is low on dishwasher salt and needs to be refilled.
	Water inlet	If the indicator is lit, it means the water inlet is closed or blocked

### Loading the dishwasher racks

For the best performance of the dishwasher, follow these loading guidelines.

#### Attention! Dishes not suitable for dishwasher cleaning:

1. Temperature-sensitive plastic tableware, copper and tin-plated containers, aluminum and silverware.
2. Exquisite glassware, decorative printed porcelain; utensils with attached crystal elements, etc.
3. Items with absorbent properties (sponges, household fabric).

#### Attention before or after loading the dishwasher racks

Scrape off any large amounts of leftover food. It is not necessary to rinse the dishes under running water. If the tableware or cookware has food particles that are baked, burnt, or adhered to, and are difficult to remove, it is recommended to soak them for a period before washing. Place objects in the dishwasher in the following order:

1. Items such as cups, glasses, pots/pans, etc. are stood upside down.
2. Curved items, or those with recesses, should be at a slant so that water can run off.
3. They are stacked securely and cannot tip over.
4. They do not prevent the spray arms from rotating while washing takes place.
5. Place cutlery, chopsticks and small items in the cutlery tray. Very small items should not be washed in the dishwasher as they could easily fall out of the racks.

### Removing the dishes

To prevent water from dripping from the upper basket into the lower basket, we recommend that you empty the lower basket first and then the upper basket.

### Loading the upper basket

The upper basket is designed to hold more delicate and lighter dishware such as glasses, coffee and teacup and saucers, as well as plates, small bowls and shallow pans (as long as they are not too dirty). Position the dishes and cookware so that they do

not get moved by the spray of water. Always place glasses, cups & bowls upside down.

#### Upper basket **Fig. 9**

1. Dessert bowl
2. Saucer
3. Cup
4. Mug
5. Glass
6. Glass bowl
7. Serving-spoon
8. Table-knife
9. Serving fork
10. Teaspoon
11. Gravy ladle
12. Soup spoon
13. Dessert spoon
14. Fork

#### **Adjusting the upper basket Fig. 10**

You can adjust the height of the upper basket of your machine in positions 1 and 2 shown in Figure A according to your needs. To adjust the height of the upper basket, remove the basket completely and reassemble it at the wheel level shown in 1 and 2. When in position 1, the height of the upper basket will be 5 cm larger. In position 2, the height of the lower basket will be 5 cm larger. In this position, you can place large items such as pots, etc., in the lower basket.

If you have a basket with a height adjustment mechanism shown in figure B, you can adjust the position of the basket up and down by holding it from both sides.

**CAUTION:** We recommend adjusting the height of the upper basket before loading dishes into the basket. If you adjust the basket after loading the dishes, you may damage the dishes.

#### **Loading the lower basket**

We recommend that you place large items which are most difficult to clean in to the lower basket: pots, pans, lids, serving dishes and bowls, as shown in the figure below.

It is preferable to place serving dishes and lids on the side of the baskets in order to avoid blocking the rotation of the top spray arm.

Pots, serving bowls, etc. must always be placed top down. Deep pots should be slanted to allow water to flow out.

The bottom basket features: fold down tine rows so that larger or more pots and pans can be loaded.

## ENGLISH

### Lower basket **Fig. 11**

1. Small pot
2. Dessert bowl
3. Melamine bowl
4. Melamine dessert plate
5. Dessert plate
6. Dinner plate
7. Oval platter
8. Soup plate
9. Oven pot

### **Washing program**

#### **Starting a wash program**

1. Draw out the lower and upper basket, load the dishes and push them back. It is recommended to load the lower basket first, then the upper one (see the section entitled "Loading the Dishwasher racks").
2. Pour in the detergent (see the section entitled "Before first use").
3. Insert the plug into the socket. The power supply is 220-240V AC 50 Hz, the specification of the socket is 10A 250 VAC.50 Hz.
4. Make sure that the water supply is turned on to full pressure. Close the door, press the Power button, Press the Program button to select a desired "Wash program". (See the section entitled "Program table"). With a little force to ensure the door is properly closed.

NOTE: A click could be heard when the door is closed perfectly.

#### **Change the program**

1. Premise: A cycle that is underway can only be modified if it has only been running for a short time. Otherwise, the detergent may have already been released, and the appliance may have already drained the wash water. If this is the case, the detergent dispenser must be refilled (see the section entitled "Fill the detergent dispenser").
2. During the washing process, press the **Power** button to turn off the machine.
3. Press the **Power** button again to turn on the machine, then you can change the program to the desired cycle setting (see the section entitled "Program Table").

NOTE: If you open the door when washing, the machine will pause, and the state light blink. When you close the door, the machine will keep on working after 10 seconds.

The 4 programme lights show the state of the dishwasher:

- One of the programme lights is on > a cycle is running
- One of the programme lights blinks > pause

NOTE: if all the lights begin to glimmer, that indicates the machine is out of order, please turn off the main power and water supply before calling a service.

**Forget to add dish**

A forgotten dish can be added any time before the detergent cup opens.

1. Press the Start/Pause button to stop the washing.
2. After the spray arms stop working, you can open the door completely.
3. Add forgotten dishes.
4. Close the door, the dishwasher will work after ten seconds.

**WARNING!** It is dangerous to open the door when washing, because the hot water may scald you. If the door is opened while the dishwasher is running, the machine will stop automatically.

**At the end of the wash program**

 After the program has finished running, the buzzer will emit three short beeps, sounding like “beep, beep, beep. At the same time, the indicator light on for 3 minutes, and it will be extinguished if without any further operation, and the machine will be switched off automatically.

Open the door carefully. Hot steam may escape when the door is opened!

- Hot dishes are sensitive to knocks. The dishes should therefore be allowed to cool down for around 15 minutes before removing them from the appliance.
- Open the dishwasher's door, leave it ajar and wait a few minutes before removing the dishes. In this way they will be cooler, and the drying will be improved.

**Unloading the dishwasher**

It is normal that the dishwasher is wet inside. Empty the lower basket first and then the upper one. This will avoid water dripping from the upper basket onto the dishes in the lower one.

**5. CLEANING AND MAINTENANCE**

Before beginning any care or maintenance, you should always disconnect the appliance from the electricity supply and turn off the water supply.

**Filtering system**

The filter system consists of a coarse filter, a flat filter and a micro filter.

1. Flat filter: Food and debris will be trapped by a special jet on the lower spray arm.
2. Coarse filter: Big debris, such as pieces of bone or glass, that could clog the drain will be trapped in the coarse filter. To remove an item caught in this filter, gently squeeze the taps on the top of this filter and lift it out.
3. Micro filter: this filter holds soil and food residue in the sump area and prevents it from being redeposit on the dishes during a cycle.

## ENGLISH

### Fig. 12

Inspect the filters for obstructions every time the dishwasher has been used.

By unscrewing the coarse filter, you can remove the filter system. Remove any food remnants and clean the filters under running water.

The filter can effectively prevent residues from tableware from falling into the washing system. However, food residues may sometimes clog the filter, affecting the washing performance. It is recommended to check the flat filter for food residues promptly after the washing program is completed and clean it if necessary.

Additionally, it is advisable to dismantle and clean the filter at least once a week. The steps for cleaning the filter are as follows.

### Fig. 13

1. Remove the coarse filter from the micro filter
2. Rotate the micro filter counter clockwise
3. Remove the micro and flat filter set from the dishwasher compartment
4. Clean the filters under running water

You should clean and rinse the filters thoroughly before replacing all the sections in reverse order to that above.

Please note:

- Never run a program without the filters in place.
- Incorrect fitting of the filters may reduce wash performance and potentially damage your appliance.
- When cleaning the filters, don't knock on them. Otherwise, the filters could be contorted, and the performance of dishwasher could be debased.

### Cleaning the spray arms

It is necessary to clean the spray arms regularly for hard water chemicals that will clog the spray arm jets and bearings.

### Fig. 14

1. Pull the lower spray arm upwards to remove it.
2. To remove the upper spray arm, first remove the clasp on the upper spray arm by turning it.
3. You should clean and rinse the spray arms thoroughly before replacing them. Ensure that the upper spray arm clasp is securely tightened when refitting the upper spray arm.

### Caring for the dishwasher

To clean the control panel, use a lightly dampened cloth then dry thoroughly. To clean the exterior, use a good appliance polish wax. Never use sharp objects, scouring pads

or harsh cleaners on any part of the dishwasher.

### **Cleaning the door**

To clean the edge around the door, you should use only a soft warm, damp rag. To prevent penetration of water into the door lock and electrical components, do not use a spray cleaner of any kind. Also, never use abrasive cleaners or scouring pads on the outer surfaces because they will scratch the finish. Some papers towels can also scratch or leave marks on the surface.

**WARNING!** Never use a spray cleaner to clean the door panel for it could damage the door lock and electrical components. It is not allowed to use the abrasive agent or some paper towel because of the risk of scratching or leaving spots on the stainless-steel surface.

### **Protecting against freezing**

If your dishwasher is left in an unheated place during the winter, ask a technical service to:

1. Cut off electrical power to the dishwasher.
2. Turn off the water supply and disconnect the water inlet pipe from the water valve.
3. Drain water from the inlet pipe and water valve. (Use a pan to catch the water)
4. Reconnect the water inlet pipe to the water valve.
5. Remove the filter in the tub and the bottom and use a sponge to use up water in sump.

### **How to maintain your dishwasher**

#### ***After every wash***

After every wash, turn off the water supply to the appliance and leave the door slightly ajar so that moisture and odors are not trapped inside.

#### ***Remove the plug***

Before cleaning or performing maintenance, always remove the plug from the socket. Do not run risks.

#### ***No solvents or abrasive cleaning***

To clean the exterior and rubber parts of the dishwasher, do not use solvents or abrasive cleaning products. Use only cloth and warm soapy water. To remove spots or stains from the surface of the interior, use a cloth dampened with water and a little white vinegar, or a cleaning product made specifically for dishwashers.

#### ***When you go on holiday***

When you go on holiday, it is recommended that you run a wash cycle with the dishwasher empty and then remove the plug from the socket, turn off the water supply

## ENGLISH

and leave the door of the appliance slightly ajar. This will help the seals last longer and prevent odors from forming in the appliance.

### **Moving the appliance**

If the appliance must be moved, try to keep it in the vertical position. If necessary, it can be positioned on its back.

### **Seals**

One of the factors that cause odors to form in the dishwasher is food that remains trapped in the seals. Periodic cleaning with a damp sponge will prevent this.

## 6.TROUBLESHOOTING

### **Before calling for service**

Reviewing the charts on the following pages may make you free of calling for service.

<b>Problem</b>	<b>Possible causes</b>	<b>What To Do</b>
<b>Dishwasher does not run</b>	Fuse blown, or the circuit breaker acted	Replace fuse or reset circuit breaker. Remove any other appliances sharing the same circuit with the dishwasher.
	Power supply is not turned on	Make sure the dishwasher is turned on and the door is closed securely. Make sure the power cord is properly plugged into the wall socket.
	Water pressure is low/ water outage	Check that the water supply is connected properly and the water is turned on. If a water outage occurs, shut down dishwasher until the water supply is restored, then restart the dishwasher and wash program.
<b>Drain pump does not stop</b>	Overflow	The system is designed to detect overflow. When it does, it shuts off the circulation pump and turns on the drain pump.

<b>Noise</b>	Some audible sounds are normal	Sounds from detergent cup opening
	Utensils are not secure in the baskets or something small has dropped into the basket	To ensure everything is secured in the dishwasher
	Motor hums	Dishwasher has not been used regularly. If you do not use it often, remember to set it to fill and pump out every week, which will help keep the seal moist.
<b>Suds in the tub</b>	Improper detergent	Use only the special dishwasher detergent to avoid suds. If this occurs, open the dishwasher and let the suds evaporate. Add 1 gallon of cold water to the tub. Close and latch the dishwasher, then start the "pre-rinse" wash cycle to drain out the water. Repeat if necessary.
	Spilled rinse agent	Always wipe up the rinse agent spills immediately.
<b>Stained tub interior</b>	Detergent with colorant was used	Make sure that the detergent is the one without colorant
<b>Dishwasher and flatware not clean</b>	Improper program	Select a stronger program. Make sure that the action of the detergent dispenser and spray arms are not blocked by large dishware.
	Improper basket loading	

**ENGLISH**

<p><b>Spots and filming on glasses and flatware</b></p>	<ol style="list-style-type: none"> <li>1. Extremely hard water</li> <li>2. Low inlet temperature</li> <li>3. Overloading the dishwasher</li> <li>4. Improper loading</li> <li>5. Old or damp powder detergent</li> <li>6. Empty rinse agent dispenser Incorrect dosage of detergent</li> </ol>	<p>To remove spots from glassware:</p> <ol style="list-style-type: none"> <li>1. Take out all metal utensils out of the dishwasher.</li> <li>2. Do not add detergent.</li> <li>3. Choose the longest cycle.</li> <li>4. Start the dishwasher and allow it to run for about 18 to 22 minutes, then it will be in the main wash.</li> <li>5. Open the door to pour 2 cups of white vinegar into the bottom of the dishwasher.</li> <li>6. Close the door and let the dishwasher complete the cycle. If the vinegar does not work: repeat as above, except use 1/4 cup (60 ml) of citric acid crystals instead of vinegar.</li> </ol>
<p><b>Cloudiness on glassware</b></p>	<p>Combination of soft water and too much detergent</p>	<p>Use less detergent if you have soft water and select a shorter cycle to wash the glassware and to get it clean.</p>
<p><b>Yellow or brown film on inside surfaces</b></p>	<p>Tea or coffee stains</p>	<p>Using a solution of 1/2 cup of bleach and 3 cups of warm water to remove the stains by hand.</p> <p>WARNING! You must wait for 20 minutes after a cycle to let the heating elements cool down before cleaning the interior. Otherwise, burns will happen.</p>
	<p>Iron deposits in water can cause an overall film</p>	<p>You must call a water softener company for a special filter.</p>
<p><b>White film on inside surface</b></p>	<p>Hard water minerals</p>	<p>To clean the interior, use a damp sponge with dishwasher detergent and wear rubber gloves. Never use any other cleaner than dishwasher detergent for the risk of foaming or suds.</p>

<b>The detergent dispenser lid cannot be closed properly</b>	Clogged detergent residue is blocking the catch	Clean the detergent from the catch.
<b>Detergent left in dispenser cups</b>	Dishes block detergent cups	Re-load the dishes properly.
<b>Steam</b>	Normal phenomenon	There is some steam coming through the vent by the door latch during drying and water draining.
<b>Black or gray marks on dishes</b>	Aluminum utensils have rubbed against dishes	Use a mild abrasive cleaner to eliminate those marks.
<b>Water standing on the bottom of the tub</b>	Water outage during the middle of water intake	A small amount of clean water around the outlet on the tub's bottom keeps the water seal lubricated. However, if you notice a lot of waste water in your dishwasher, then it could be caused by a water outage during the water intake process. In this case please restart the dishwasher and the dishwashing program after the water supply is restored, the draining will take place automatically.
<b>Dishwasher leaks</b>	Overfill dispenser or rinse aid spills	Be careful not to overfill the rinse aid dispenser. Spilled rinse aid could cause oversudsing and lead to overflowing. Wipe away any spills with damp cloth.
	Dishwasher isn't level	Make sure the dishwasher is level

NOTE: Olive seeds or similar objects may pass through the filter system and come to the drain pump area. In this case the drain pump becomes blocked and needs to be cleaned. Please remove the pump cover by pushing the tail outwards, then you can clear the pump impeller by yourself. After that please clip the cover back into position.

### Fig. 15

Improper maintenance of the machine may threaten the safety of users. Any repairs must be carried out by professionals.

## ENGLISH

### Error codes

After the wash cycle starts, if there is a malfunction the dishwasher will display an error code. The following table shows possible error codes and the faults they represent, and the error indicator will keep flashing and beeping.

Codes	Fault
E1	Overflow/leakage
E2	Water inlet malfunction
E4	Water distribution valve malfunction
E5	Fan malfunction
E6	Abnormal heating
E7	Thermistor open/short circuit
EA	Abnormal communication

**Attention!** For E2, please check *Troubleshooting* first before calling for service. For E1, turn off the main water supply before calling a service. For E4, E5, E6, E7, EA please call for service.

## 7.TECHNICAL SPECIFICATIONS

Model	D3Y Slim / D3YX Slim
Reference	V0561 / V0562
Rated power	1800-2200W
Rated voltage	220-240V
Rated frequency	50 Hz
Water pressure (flow pressure)	0,4-10bar =0.04-1.0 MPa
Capacity (place settings)	11

## 8.DISPOSAL OF OLD ELECTRICAL AND ELECTRONIC APPLIANCES



This symbol indicates that, according to the applicable regulations, the product and/or cells must be disposed of separately from household waste. When this product reaches the end of its shelf life, you should dispose of the cells/batteries/accumulators and take them to a collection point designated by the local authorities.

Consumers must contact their local authorities or retailers for information concerning the correct disposal of old appliances and/or their batteries.

Compliance with the above guidelines will help protect the environment.

## 9.TECHNICAL SUPPORT AND WARRANTY

EVVO shall be liable to the end user or consumer for any lack of conformity that exists at the time of delivery of the product under the terms, conditions, and deadlines established by the applicable regulations.

It is recommended that repairs are carried out by qualified personnel.

If at any moment you detect any problem with your product or have any doubt, do not hesitate to contact the official EVVO Technical Support Service:

910 200 422 - TELEPHONE ATTENTION

633 525 883 - WHATSAPP ATTENTION

## 10.COPYRIGHT

The intellectual property rights over the texts in this manual belong to EVVO HOME EUROPE S.L. All rights reserved. The contents of this publication may not, in whole or in part, be reproduced, stored in a retrieval system, transmitted, or distributed by any means (electronic, mechanical, photocopying, recording or similar) without the prior authorization of EVVO HOME EUROPE, S.L.

# 1. PIÈCES ET COMPOSANTS

**Fig. 1**

1. Troisième panier
2. Panier supérieur
3. Panier inférieur
4. Bras gicleur supérieur
5. Réservoir de sel
6. Bras gicleur inférieur
7. Distributeur

### Accessoires inclus

- Manuel
- Entonnoir à sel
- Tuyau d'arrivée d'eau

# 2. AVANT LA PREMIÈRE UTILISATION

### Notes

- Chaque lave-vaisselle a fait l'objet d'un contrôle de qualité approfondi avant de quitter l'usine afin d'en garantir la fiabilité.
- Vous pouvez trouver des gouttelettes d'eau ou des taches d'eau générées par notre contrôle de la qualité dans votre nouveau lave-vaisselle.
- Placez le panier à couverts dans le panier à vaisselle inférieur. Pour de meilleures performances, veuillez installer le long du milieu, comme indiqué sur l'image des pièces de garniture intérieure.
- Veuillez retirer tous les matériaux de l'emballage de l'extérieur et de l'intérieur du lave-vaisselle avant l'installation.

Avant la première utilisation, veuillez retirer tous les matériaux d'emballage de l'intérieur du lave-vaisselle.

- A. Réglez le niveau de l'adoucisseur d'eau en fonction de la dureté de l'eau dans la zone.
- B. Ajoutez 500 g de sel dans le compartiment à sel, puis remplissez d'eau jusqu'en haut du compartiment à sel.
- C. Remplissez le distributeur de produit de rinçage.
- D. Remplissez de détergent.

### A. Adoucisseur d'eau (réglage du niveau de dureté de l'eau)

Le lave-vaisselle est conçu pour permettre d'ajuster la quantité de sel consommée en fonction de la dureté de l'eau utilisée. Ceci est destiné à optimiser le niveau de consommation de sel. Pour régler la consommation de sel, procédez comme suit :

1. Allumez l'appareil

2. Dans les 60 secondes suivant la mise en marche de l'appareil, appuyez sur le **bouton Start/Pause** pendant 5 secondes lorsque la machine est en mode veille. Cette action entrera dans le mode de réglage, puis passera au niveau d'adoucissant par défaut, et l'affichage numérique affichera le niveau d'adoucissant comme « H3 ».

Appuyez sur le **bouton Démarrer/Pause** pour sélectionner le bon ensemble en fonction de votre environnement local, les ensembles changeront dans l'ordre suivant : H1→H2→H3→H4→H5→H6 ; Après cela, éteignez la machine pour enregistrer les paramètres. Il est recommandé d'effectuer les ajustements conformément au tableau suivant :

\*Le réglage du fabricant : H3

Position du sélecteur	Dureté de l'eau			Indicateurs lors du réglage de la dureté de l'eau	Consommation de sel (gramme/cycle)
	Dh	Df	dE		
H1	0-5	0-9	0-6	H1	0
H2	6-11	10-20	7-14	H2	20
H3 (par défaut)	12-17	21-30	15-21	H3	30
H4	18-22	31-40	22-28	H4	40
H5	23-34	41-60	29-42	H5	50
H6	35-55	61-98	43-69	H6	60

Contactez votre service des eaux local pour obtenir des informations sur la dureté de votre approvisionnement en eau

### B.Chargement du sel dans l'adoucisseur

La dureté de l'eau varie d'un endroit à l'autre. Si de l'eau dure est utilisée dans le lave-vaisselle, des dépôts se formeront sur la vaisselle et les ustensiles. L'appareil est équipé d'un adoucisseur spécial qui utilise du sel spécialement conçu pour éliminer la chaux et les minéraux de l'eau.

Utilisez toujours du sel destiné à être utilisé avec le lave-vaisselle.

## FRANÇAIS

### Attention!

- N'utilisez que du sel spécialement conçu pour être utilisé dans les lave-vaisselle ! Tous les autres types de sel qui ne sont pas spécialement conçus pour être utilisés dans un lave-vaisselle, en particulier le sel de table, endommageront l'adoucisseur d'eau. En cas de dommages causés par l'utilisation d'un sel inapproprié, le fabricant ne donne aucune garantie et n'est pas responsable des dommages causés.
- Remplissez de sel juste avant de commencer l'un des programmes de lavage complets. Cela empêchera les grains de sel ou d'eau salée, qui peuvent avoir été fendus, de rester au fond de la machine pendant une période quelconque, ce qui pourrait provoquer de la corrosion.

Le récipient de sel est situé sous le panier inférieur et doit être rempli comme suit :

- A. Retirez le panier inférieur, puis dévissez et retirez le bouchon du récipient à sel.
- B. Placez l'extrémité de l'entonnoir (fourni) dans le trou et introduisez environ 500g de sel.
- C. Si vous remplissez le récipient pour la première fois, remplissez-le d'eau (environ 700 ml).
- D. Revissez soigneusement le capuchon.
- E. Habituellement, le voyant d'avertissement de sel s'éteint une fois que le récipient de sel est rempli de sel.

### Fig. 2

NOTE:

- Le réservoir de sel doit être rempli à nouveau lorsque le voyant d'avertissement de sel sur le panneau de commande s'allume. Bien que le récipient de sel soit suffisamment rempli, le voyant peut ne pas s'éteindre avant que le sel ne se dissolve complètement.
- S'il n'y a pas de voyant d'avertissement de sel dans le panneau de commande (pour certains modèles), vous pouvez juger quand charger le sel dans l'adoucisseur par les cycles exécutés par le lave-vaisselle.
- Veillez à ne pas trop remplir le récipient de sel et assurez-vous d'essuyer tout déversement.

### C.Utilisation d'un détergent

Tous les cycles du lave-vaisselle nécessitent un détergent dans le compartiment à détergent. Ajoutez la bonne quantité de détergent pour le cycle sélectionné afin d'assurer les meilleures performances.

- Vous ne devez utiliser que des détergents conçus spécifiquement pour être utilisés dans les lave-vaisselle. Gardez votre détergent frais et sec. Ne mettez pas de détergent en poudre dans le distributeur avant d'être prêt à faire la vaisselle.
- N'utilisez jamais de savon, de détergent à lessive ou de détergent pour les mains dans votre lave-vaisselle.

- N'avez pas de détergent pour lave-vaisselle. Évitez de respirer les fumées. Le détergent pour lave-vaisselle contient des irritants et des produits chimiques caustiques qui peuvent induire des affections respiratoires. Si vous avez avalé du détergent pour lave-vaisselle ou inhalé les vapeurs, consultez immédiatement un médecin.
- Gardez le détergent pour lave-vaisselle hors de la portée des enfants.

### Remplissage du distributeur de détergent Fig. 3

1. Ouvrez le compartiment à détergent en appuyant sur le bouton.
2. Ajoutez la quantité recommandée de détergent dans le compartiment principal pour détergent de lavage. Le compartiment principal à détergent a des lignes pour permettre des quantités spécifiques de détergent. Ceux-ci sont marqués à 15 ml ou 25 ml, selon le degré de saleté de la vaisselle. Si votre vaisselle a besoin d'un lavage intensif, ajoutez 5 ml de détergent dans la section de prélavage du compartiment.
3. Fermez ensuite le compartiment à détergent en faisant glisser le couvercle dans le sens de la flèche.

Remarque : veuillez respecter les recommandations du fabricant sur l'emballage du détergent.

### D.Utilisation du produit de rinçage

Le remplissage du distributeur de produit de rinçage permet d'assurer des résultats de lavage de meilleure qualité et des performances de séchage accrues.

- Pour remplir le compartiment du produit de rinçage, ouvrez le couvercle du compartiment du produit de rinçage.
- Remplissez le compartiment avec un produit de rinçage jusqu'au niveau MAX, puis fermez le couvercle. Veillez à ne pas trop remplir le compartiment du produit de rinçage et assurez-vous d'essuyer tout déversement.
- Fermez le couvercle pour verrouiller le couvercle du compartiment du produit de rinçage.
- Un produit de rinçage est automatiquement ajouté lors du dernier rinçage, assurant un rinçage en profondeur, un séchage sans taches ni traces.

### Attention!

N'utilisez que du produit de rinçage de marque pour le lave-vaisselle. Ne remplissez jamais le distributeur de produit de rinçage avec d'autres substances (par ex. produit de nettoyage pour lave-vaisselle, détergent liquide). Cela endommagerait l'appareil.

Pour changer le niveau de produit de rinçage, suivez les étapes ci-dessous avant d'allumer la machine :

1. Ouvrez la porte et appuyez sur le bouton d'alimentation pour allumer le lave-vaisselle.

## FRANÇAIS

2. Dans les 60 secondes suivant la mise en marche de l'appareil, appuyez sur le bouton Delay timer pendant 5 secondes lorsque la machine est en mode veille pour entrer dans le mode de réglage. Tous les voyants du cycle de lavage clignotent trois fois, puis passent au niveau de produit de rinçage par défaut. La valeur par défaut est R3.
3. Pour régler le niveau de produit de rinçage, appuyez sur le bouton Temporisation, l'affichage numérique affichera les informations de niveau et à chaque pression sur le bouton Minuterie Delay, le niveau passera par « R1→R2→R3→R4→R5 ».
4. Après avoir sélectionné le niveau approprié, appuyez sur le bouton d'alimentation pour enregistrer les paramètres.

### Fig. 4

#### Son du buzzer activé et désactivé

Dans l'état par défaut, le son du buzzer est activé.

1. Allumez l'appareil
2. Appuyez sur les boutons Programme et Démarrage 3 secondes en même temps, le son du buzzer est éteint et la lampe intérieure ne s'allume pas lorsque la porte est ouverte.
3. Appuyez à nouveau sur les boutons Programme et Démarrage 3 secondes en même temps, le son du buzzer est activé.

Remarque : Cette fonction ne peut être réglée qu'en mode veille. Une fois l'appareil éteint et reconnecté, le son du buzzer sera activé par défaut.

## 3.INSTALLATION

Vous pouvez utiliser votre lave-vaisselle sous le comptoir selon vos besoins. Pour ce faire, vous devrez retirer la plaque supérieure du lave-vaisselle à l'aide des deux vis à l'arrière.

1. Retirez les deux vis à l'arrière **Fig.5**
2. Poussez vers l'arrière pour retirer la plaque supérieure **Fig.6**

#### Raccordement des tuyaux de vidange

Insérez le tuyau de vidange dans un tuyau d'évacuation d'un diamètre minimum de 4 cm, ou laissez-le couler dans l'évier, en veillant à ne pas le plier ou le serrer. La hauteur du tuyau de drainage doit être inférieure à 600 mm. L'extrémité libre du tuyau ne doit pas être immergée dans l'eau pour éviter le reflux de celui-ci.

Veillez fixer solidement le tuyau de vidange dans la position A ou la position B **Fig.7**

1. Arrière du lave-vaisselle
2. Entrée d'eau
3. Tuyau

4. Cordon
5. Tuyau de vidange
6. Tuyau
7. Compteur

### Comment drainer l'excès d'eau des tuyaux

Si le raccordement au tuyau de vidange est positionné à une hauteur supérieure à 600 mm, un excès d'eau peut rester dans le tuyau de vidange. Il sera nécessaire de vider l'excès d'eau du tuyau dans un bol ou un récipient approprié tenu à l'extérieur et plus bas que l'évier.

### Sortie d'eau

Connectez le tuyau de vidange d'eau. Le tuyau de vidange doit être correctement monté pour éviter les fuites d'eau. Assurez-vous que le tuyau de vidange d'eau n'est pas plié ou écrasé.

### Rallonge

**Si vous avez besoin d'une rallonge de tuyau de vidange, assurez-vous d'utiliser un** tuyau de vidange similaire. Il ne doit pas dépasser 4 mètres de long, sinon l'effet de nettoyage du lave-vaisselle pourrait être réduit.

### Syphon connection

Le raccord d'évacuation doit battre une hauteur inférieure à 600 mm (maximum) du bas du lave-vaisselle.

### Positionner l'appareil

Positionnez l'appareil à l'endroit souhaité. Le dos doit reposer contre le mur derrière lui, et les côtés, le long des armoires ou des murs adjacents. Le lave-vaisselle est équipé de tuyaux d'alimentation en eau et de vidange qui peuvent être positionnés à droite ou à gauche pour faciliter une bonne installation.

### Attention!

- Veuillez placer le lave-vaisselle sur un sol ferme et plat.
- N'installez pas le lave-vaisselle sur une surface surélevée.

## 4. FONCTIONNEMENT

### Panneau de commande Fig. 8

- A. Pouvoir
- B. Programmes
- C. Fonctions supplémentaires
- D. Démarrer/Pause





## FRANÇAIS

### Fonctionnement

Bouton	Description
Pouvoir	Allumer/éteindre votre lave-vaisselle
Programme	Sélectionnez le programme de lavage approprié, l'indicateur de programme s'allumera
Fonctions supplémentaires	Sélectionnez le programme de lavage supplémentaire approprié, l'indicateur de programme s'allumera. Pendant que la machine est allumée, les fonctions supplémentaires qui peuvent être sélectionnées clignoteront, l'indicateur sera allumé après en cours de sélection.
Démarrer/Pause	Appuyez sur ce bouton pour démarrer/mettre en pause un programme  *Réinitialisation : appuyez sur 3 secondes pour annuler le programme existant et sélectionner un nouveau programme
Sécurité enfant	Maintenez les touches DELAY TIMER et HALFLOAD enfoncées pendant trois secondes en même temps, le voyant de sécurité enfant s'allume et passe en état de sécurité enfant. Toutes les clés sont verrouillées. Répétez les étapes ci-dessus pour quitter l'état de verrouillage enfant.
Autonettoyant	Maintenez les touches HALFLOAD LOAD et EXTRA DRY enfoncées pendant trois secondes en même temps pour démarrer le programme d'autonettoyage, l'affichage numérique affiche un compte à rebours de 90 minutes.

Montrer

### Indicateur de programme

Icône	Nom	Description
	ÉCO	Mode écologique, économisant de l'énergie et de l'eau, adapté aux besoins de nettoyage généraux.
	Intensif	Mode de nettoyage puissant, adapté à la vaisselle, aux casseroles et aux poêles avec des taches tenaces.
	Rapide	Convient pour nettoyer les résidus d'aliments frais légèrement collants à la vitesse la plus rapide.
	1 heure	Mode de nettoyage quotidien, adapté à la vaisselle modérément contaminée.



Hygiène

Convient à la vaisselle très sale nécessitant un lavage hygiénique.



Verre

Convient pour le lavage de la verrerie fine.

## Fonctions supplémentaires

Icône	Nom	Description
	Minuterie retard	Vous pouvez retarder l'heure de démarrage du cycle de 0 à 24 heures. Appuyez sur Delay timer start pour changer l'heure et appuyez sur le bouton de démarrage. Remarque : Pour modifier le délai une fois le lave-vaisselle démarré, appuyez sur Alimentation et redémarrez le lave-vaisselle.
1/2	Demi-charge	Réduire la consommation d'eau et d'électricité, peut sélectionner trois états de lavage supérieur, de lavage inférieur et de lavage supérieur et inférieur en même temps.
	Extra Sec	Un temps de séchage supplémentaire est ajouté à la procédure de lavage principale pour rendre la vaisselle plus sèche.
	É c o n o m i e d'énergie	Il permet d'économiser de l'énergie en réduisant le temps et la température pendant le séchage. Recommandé pour une capacité de 8 plats ou moins.

## Indicateur d'avertissement

Icône	Nom	Description
	Produit de rinçage	Si le voyant est allumé, cela signifie que le lave-vaisselle est à court de produit de rinçage pour lave-vaisselle et qu'il doit être rechargé.
	Sel	Si le voyant est allumé, cela signifie que le lave-vaisselle est à court de sel pour lave-vaisselle et qu'il doit être rempli.
	E n t r é e d'eau	Si le voyant est allumé, cela signifie que l'entrée d'eau est fermée ou bloquée.

## Chargement des paniers du lave-vaisselle

Pour les meilleures performances du lave-vaisselle, suivez ces directives de chargement.

## FRANÇAIS

### Attention! Vaisselle non adaptée au nettoyage au lave-vaisselle :

1. Vaisselle en plastique sensible à la température, récipients en cuivre et étamés, aluminium et argenterie.
2. Verrerie exquise, porcelaine imprimée décorative ; ustensiles avec des éléments en cristal attachés, etc.
3. Articles ayant des propriétés absorbantes (éponges, tissus ménagers).

### Attention avant ou après le chargement des paniers du lave-vaisselle

Grattez les grandes quantités de restes de nourriture. Il n'est pas nécessaire de rincer la vaisselle à l'eau courante. Si la vaisselle ou les ustensiles de cuisine contiennent des particules de nourriture qui sont cuites, brûlées ou collées et sont difficiles à enlever, il est recommandé de les faire tremper pendant un certain temps avant de les laver. Placez les objets dans le lave-vaisselle dans l'ordre suivant :

1. Les objets tels que les tasses, les verres, les casseroles, etc. sont placés à l'envers.
2. Les articles incurvés, ou ceux avec des renforcements, doivent être inclinés afin que l'eau puisse s'écouler.
3. Ils sont empilés en toute sécurité et ne peuvent pas se renverser.
4. Ils n'empêchent pas les bras gicleurs de tourner pendant le lavage.
5. Placez les couverts, les baguettes et les petits objets dans le plateau à couverts. Les très petits articles ne doivent pas être lavés au lave-vaisselle car ils pourraient facilement tomber des paniers.

### Retrait de la vaisselle

Pour éviter que l'eau ne s'écoule du panier supérieur dans le panier inférieur, nous vous recommandons de vider d'abord le panier inférieur, puis le panier supérieur.

### Chargement du panier supérieur

Le panier supérieur est conçu pour contenir de la vaisselle plus délicate et plus légère telle que des verres, des tasses à café et à thé et des soucoupes, ainsi que des assiettes, des petits bols et des casseroles peu profondes (à condition qu'ils ne soient pas trop sales). Positionnez la vaisselle et les ustensiles de cuisine de manière à ce qu'ils ne soient pas déplacés par le jet d'eau. Placez toujours les verres, les tasses et les bols à l'envers.

#### Panier supérieur **Fig. 9**

1. Bol à dessert
2. Soucoupe
3. Coupe
4. Mug
5. Verre
6. Bol en verre
7. Cuillère de service
8. Couteau de table
9. Fourchette de service

10. Petite cuillère
11. Louche à sauce
12. Cuillère à soupe
13. Cuillère à dessert
14. Fourchette

### Réglage du panier supérieur Fig. 10

Vous pouvez régler la hauteur du panier supérieur de votre machine dans les positions 1 et 2 illustrées sur la figure A en fonction de vos besoins. Pour régler la hauteur du panier supérieur, retirez complètement le panier et remontez-le au niveau de la roue indiqué en 1 et 2. En position 1, la hauteur du panier supérieur sera plus grande de 5 cm. En position 2, la hauteur du panier inférieur sera plus grande de 5 cm. Dans cette position, vous pouvez placer des objets volumineux tels que des casseroles, etc., dans le panier inférieur.

Si vous avez un panier avec un mécanisme de réglage de la hauteur illustré à la figure B, vous pouvez ajuster la position du panier vers le haut et vers le bas en le tenant des deux côtés.

**ATTENTION :** Nous vous recommandons de régler la hauteur du panier supérieur avant de charger la vaisselle dans le panier. Si vous ajustez le panier après avoir chargé la vaisselle, vous risquez d'endommager la vaisselle.

### Chargement du panier inférieur

Nous vous recommandons de placer les gros objets les plus difficiles à nettoyer dans le panier inférieur : casseroles, poêles, couvercles, plats de service et bols, comme le montre la figure ci-dessous.

Il est préférable de placer les plats de service et les couvercles sur le côté des paniers afin d'éviter de bloquer la rotation du bras gicleur supérieur.

Les casseroles, les bols de service, etc. doivent toujours être placés de haut en bas. Les pots profonds doivent être inclinés pour permettre à l'eau de s'écouler.

Le panier inférieur comprend : rabattez les rangées de dents afin de pouvoir charger des casseroles et des poêles plus grandes ou plus nombreuses.

### Panier inférieur Fig. 11

1. Petit pot
2. Bol à dessert
3. Bol en mélamine
4. Assiette à dessert en mélamine
5. Assiette à dessert
6. Assiette
7. Plateau ovale
8. Assiette creuse
9. Marmite de four

## FRANÇAIS

### Programme de lavage

#### Démarrage d'un programme de lavage

1. Tirez le panier inférieur et supérieur, chargez la vaisselle et repoussez-la. Il est recommandé de charger d'abord le panier inférieur, puis le panier supérieur (voir la section intitulée « Chargement des paniers du lave-vaisselle »).
2. Versez le détergent (voir la section intitulée « Avant la première utilisation »).
3. Insérez la fiche dans la prise. L'alimentation est de 220-240V AC 50 Hz, la spécification de la prise est de 10A 250 VAC, 50 Hz.
4. Assurez-vous que l'alimentation en eau est ouverte à pleine pression. Fermez la porte, appuyez sur le bouton d'alimentation, appuyez sur le bouton Programme pour sélectionner le « Programme de lavage » souhaité. (Voir la section intitulée « Tableau des programmes »). Avec un peu de force pour s'assurer que la porte est correctement fermée.

REMARQUE : Un clic peut être entendu lorsque la porte est parfaitement fermée.

#### Changer le programme

1. Prémisse : Un cycle en cours ne peut être modifié que s'il n'a fonctionné que pendant une courte période. Sinon, le détergent a peut-être déjà été libéré et l'appareil a peut-être déjà vidé l'eau de lavage. Si c'est le cas, le distributeur de détergent doit être rempli (voir la section « Remplir le distributeur de détergent »).
2. Pendant le processus de lavage, appuyez sur le bouton **d'alimentation** pour éteindre la machine.
3. Appuyez à nouveau sur le **bouton d'alimentation** pour allumer la machine, puis vous pouvez modifier le programme sur le réglage de cycle souhaité (voir la section intitulée « Tableau des programmes »).

REMARQUE : Si vous ouvrez la porte pendant le lavage, la machine s'arrêtera et le voyant d'état clignotera. Lorsque vous fermez la porte, la machine continue de fonctionner après 10 secondes.

Les 4 voyants de programme indiquent l'état du lave-vaisselle :

- L'un des voyants du programme s'allume > qu'un cycle est en cours d'exécution
- L'un des voyants du programme clignote > pause

REMARQUE : si tous les voyants commencent à clignoter, cela indique que la machine est en panne, veuillez couper l'alimentation principale et l'alimentation en eau avant d'appeler un service.

#### Oublier d'ajouter du plat

Un plat oublié peut être ajouté à tout moment avant l'ouverture du gobelet de détergent.

1. Appuyez sur le bouton Start/Pause pour arrêter le lavage.
2. Une fois que les bras gicleurs cessent de fonctionner, vous pouvez ouvrir complètement la porte.

3. Ajoutez des plats oubliés.
4. Fermez la porte, le lave-vaisselle fonctionnera au bout de dix secondes.

AVERTISSEMENT! Il est dangereux d'ouvrir la porte lors du lavage, car l'eau chaude peut vous brûler. Si la porte est ouverte pendant que le lave-vaisselle est en marche, la machine s'arrêtera automatiquement.

### **À la fin du programme de lavage**

 Une fois le programme terminé, le buzzer émettra trois bips courts, sonnant comme "bip, bip, bip". Dans le même temps, le voyant s'allume pendant 3 minutes, et il s'éteindra s'il n'y a pas d'autre opération, et la machine s'éteindra automatiquement.

Ouvrez la porte avec précaution. De la vapeur chaude peut s'échapper lorsque la porte est ouverte !

- Les plats chauds sont sensibles aux chocs. Il faut donc laisser refroidir la vaisselle pendant environ 15 minutes avant de la retirer de l'appareil.
- Ouvrez la porte du lave-vaisselle, laissez-la entrouverte et attendez quelques minutes avant de retirer la vaisselle. De cette façon, ils seront plus frais et le séchage sera amélioré.

### **Déchargement du lave-vaisselle**

Il est normal que le lave-vaisselle soit mouillé à l'intérieur. Videz d'abord le panier inférieur, puis le panier supérieur. Cela évitera que l'eau ne coule du panier supérieur sur la vaisselle du panier inférieur.

## **5. NETTOYAGE ET ENTRETIEN**

Avant de commencer tout entretien ou maintenance, vous devez toujours débrancher l'appareil de l'alimentation électrique et couper l'alimentation en eau.

### **Système de filtrage**

Le système de filtration se compose d'un filtre grossier, d'un filtre plat et d'un micro-filtre.

1. Filtre plat : Les aliments et les débris seront piégés par un jet spécial sur le bras gicleur inférieur.
2. Filtre grossier : Les gros débris, tels que des morceaux d'os ou de verre, qui pourraient obstruer le drain seront piégés dans le filtre grossier. Pour retirer un objet coincé dans ce filtre, pressez doucement les robinets sur le dessus de ce filtre et soulevez-le.
3. Micro filtre : ce filtre retient la saleté et les résidus alimentaires dans la zone du puisard et empêche qu'ils ne se redéposent sur la vaisselle pendant un cycle.

**Fig. 12**

## FRANÇAIS

Inspectez les filtres pour détecter les obstructions chaque fois que le lave-vaisselle a été utilisé.

En dévissant le filtre grossier, vous pouvez retirer le système de filtration. Retirez tous les restes de nourriture et nettoyez les filtres sous l'eau courante.

Le filtre peut empêcher efficacement les résidus de vaisselle de tomber dans le système de lavage. Cependant, les résidus alimentaires peuvent parfois obstruer le filtre, affectant les performances de lavage. Il est recommandé de vérifier rapidement la présence de résidus alimentaires dans le filtre plat une fois le programme de lavage terminé et de le nettoyer si nécessaire.

De plus, il est conseillé de démonter et de nettoyer le filtre au moins une fois par semaine. Les étapes de nettoyage du filtre sont les suivantes.

### Fig. 13

1. Retirez le filtre grossier du microfiltre
2. Tournez le microfiltre dans le sens inverse des aiguilles d'une montre
3. Retirez le jeu de filtres micro et plats du compartiment du lave-vaisselle
4. Nettoyez les filtres sous l'eau courante

Vous devez nettoyer et rincer soigneusement les filtres avant de remplacer toutes les sections dans l'ordre inverse de celui ci-dessus.

Veuillez noter :

- N'exécutez jamais un programme sans les filtres en place.
- Un mauvais montage des filtres peut réduire les performances de lavage et potentiellement endommager votre appareil.
- Lorsque vous nettoyez les filtres, ne frappez pas dessus. Sinon, les filtres pourraient être déformés et les performances du lave-vaisselle pourraient être dégradées.

### Nettoyage des bras gicleurs

Il est nécessaire de nettoyer régulièrement les bras gicleurs pour détecter les produits chimiques durs qui obstrueront les jets et les roulements du bras gicleur.

### Fig. 14

1. Tirez le bras gicleur inférieur vers le haut pour le retirer.
2. Pour retirer le bras gicleur supérieur, retirez d'abord le fermoir du bras gicleur supérieur en le tournant.
3. Vous devez nettoyer et rincer soigneusement les bras gicleurs avant de les remplacer. Assurez-vous que le fermoir supérieur du bras gicleur est solidement serré lors du remontage du bras gicleur supérieur.

### Entretien du lave-vaisselle

Pour nettoyer le panneau de commande, utilisez un chiffon légèrement humide puis

séchez-le soigneusement. Pour nettoyer l'extérieur, utilisez une bonne cire de polissage pour appareils électroménagers. N'utilisez jamais d'objets pointus, de tampons à récurer ou de nettoyeurs agressifs sur aucune partie du lave-vaisselle.

### **Nettoyage de la porte**

Pour nettoyer le bord autour de la porte, vous ne devez utiliser qu'un chiffon doux et humide et chaud. Pour éviter la pénétration d'eau dans la serrure de porte et les composants électriques, n'utilisez pas de nettoyeur en aérosol d'aucune sorte. De plus, n'utilisez jamais de nettoyeurs abrasifs ou de tampons à récurer sur les surfaces extérieures, car ils rayeraient la finition. Certaines serviettes en papier peuvent également rayer ou laisser des marques sur la surface.

**AVERTISSEMENT!** N'utilisez jamais de nettoyeur en aérosol pour nettoyer le panneau de porte car cela pourrait endommager la serrure de porte et les composants électriques. Il est interdit d'utiliser l'agent abrasif ou une serviette en papier en raison du risque de rayures ou de laisser des taches sur la surface en acier inoxydable.

### **Protection contre le gel**

Si votre lave-vaisselle est laissé dans un endroit non chauffé pendant l'hiver, demandez à un service technique de :

1. Coupez l'alimentation électrique du lave-vaisselle.
2. Coupez l'alimentation en eau et débranchez le tuyau d'arrivée d'eau de la vanne d'eau.
3. Vidangez l'eau du tuyau d'entrée et de la vanne d'eau. (Utilisez une casserole pour récupérer l'eau)
4. Reconnectez le tuyau d'arrivée d'eau à la vanne d'eau.
5. Retirez le filtre de la baignoire et du fond et utilisez une éponge pour utiliser l'eau dans le puisard.

### **Comment entretenir votre lave-vaisselle**

#### ***Après chaque lavage***

Après chaque lavage, coupez l'alimentation en eau de l'appareil et laissez la porte légèrement entrouverte afin que l'humidité et les odeurs ne soient pas piégées à l'intérieur.

#### ***Retirez la fiche***

Avant de nettoyer ou d'effectuer l'entretien, retirez toujours la fiche de la prise. Ne courez pas de risques.

#### ***Pas de solvants ni de nettoyage abrasif***

Pour nettoyer l'extérieur et les pièces en caoutchouc du lave-vaisselle, n'utilisez pas de solvants ou de produits de nettoyage abrasifs. Utilisez uniquement un chiffon et de l'eau chaude savonneuse. Pour enlever les taches ou les taches sur la surface de l'intérieur, utilisez un chiffon imbibé d'eau et d'un peu de vinaigre blanc, ou un produit

## FRANÇAIS

de nettoyage spécialement conçu pour les lave-vaisselle.

### **Quand vous partez en vacances**

Lorsque vous partez en vacances, il est recommandé d'exécuter un cycle de lavage avec le lave-vaisselle vide, puis de débrancher la fiche de la prise, de couper l'alimentation en eau et de laisser la porte de l'appareil légèrement entrouverte. Cela aidera les joints à durer plus longtemps et empêchera les odeurs de se former dans l'appareil.

### **Déplacement de l'appareil**

Si l'appareil doit être déplacé, essayez de le maintenir en position verticale. Si nécessaire, il peut être positionné sur le dos.

### **Joints**

L'un des facteurs qui provoquent la formation d'odeurs dans le lave-vaisselle est la nourriture qui reste piégée dans les joints. Un nettoyage périodique avec une éponge humide permettra d'éviter cela.

## 6. DÉPANNAGE

### **Avant d'appeler le service**

En examinant les tableaux sur les pages suivantes, vous pouvez vous libérer d'appeler le service.

<b>Problème</b>	<b>Causes possibles</b>	<b>Que faire</b>
<b>Le lave-vaisselle ne fonctionne pas</b>	Fusible grillé ou disjoncteur a agi	Remplacez le fusible ou réinitialisez le disjoncteur. Retirez tous les autres appareils partageant le même circuit avec le lave-vaisselle.
	L'alimentation n'est pas allumée	Assurez-vous que le lave-vaisselle est allumé et que la porte est bien fermée. Assurez-vous que le cordon d'alimentation est correctement branché sur la prise murale.
	La pression de l'eau est faible/panne d'eau	Vérifiez que l'alimentation en eau est correctement connectée et que l'eau est ouverte. En cas de panne d'eau, éteignez le lave-vaisselle jusqu'à ce que l'alimentation en eau soit rétablie, puis redémarrez le lave-vaisselle et le programme de lavage.

<b>La pompe de vidange ne s'arrête pas</b>	Déborder	Le système est conçu pour détecter les débordements. Lorsqu'il le fait, il arrête la pompe de circulation et allume la pompe de vidange.
<b>Bruit</b>	Certains sons audibles sont normaux	Sons provenant de l'ouverture du gobelet de détergent
	Les ustensiles ne sont pas bien fixés dans les paniers ou quelque chose de petit est tombé dans le panier	Pour vous assurer que tout est bien fixé dans le lave-vaisselle
	Bourdonnements du moteur	Le lave-vaisselle n'a pas été utilisé régulièrement. Si vous ne l'utilisez pas souvent, n'oubliez pas de le régler pour qu'il se remplisse et pompe chaque semaine, ce qui aidera à garder le joint humide.
<b>Mousse dans la baignoire</b>	Détergent inapproprié	Utilisez uniquement le détergent spécial lave-vaisselle pour éviter la mousse. Si cela se produit, ouvrez le lave-vaisselle et laissez la mousse s'évaporer. Ajoutez 1 gallon d'eau froide dans la baignoire. Fermez et verrouillez le lave-vaisselle, puis démarrez le cycle de lavage « pré-rinçage » pour évacuer l'eau. Répétez l'opération si nécessaire.
	Agent de lavage renversé	Essuyez toujours les déversements d'agent de rinçage immédiatement.
<b>Intérieur de la baignoire teinté</b>	Un détergent avec colorant a été utilisé	Assurez-vous que le détergent est celui qui n'est pas colorant
<b>Lave-vaisselle et couverts non propres</b>	Programme inapproprié Chargement incorrect du panier	Choisissez un programme plus solide. Assurez-vous que l'action du distributeur de détergent et des bras gicleurs n'est pas bloquée par une grande vaisselle.

## FRANÇAIS

<p><b>Spots et tournages sur verres et couverts</b></p>	<ol style="list-style-type: none"> <li>1. Eau extrêmement dure</li> <li>2. Basse température d'entrée</li> <li>3. Surcharger le lave-vaisselle</li> <li>4. Chargement incorrect</li> <li>5. Détergent en poudre vieux ou humide</li> <li>6. Distributeur de produit de rinçage vide Dosage incorrect du détergent</li> </ol>	<p>Pour éliminer les taches de verrerie :</p> <ol style="list-style-type: none"> <li>1. Sortez tous les ustensiles en métal du lave-vaisselle.</li> <li>2. N'ajoutez pas de détergent.</li> <li>3. Choisissez le cycle le plus long.</li> <li>4. Démarrez le lave-vaisselle et laissez-le fonctionner pendant environ 18 à 22 minutes, puis il sera dans le lavage principal.</li> <li>5. Ouvrez la porte pour verser 2 tasses de vinaigre blanc dans le fond du lave-vaisselle.</li> <li>6. Fermez la porte et laissez le lave-vaisselle terminer le cycle. Si le vinaigre ne fonctionne pas : Répétez l'opération comme ci-dessus, sauf qu'utilisez 1/4 tasse (60 ml) de cristaux d'acide citrique au lieu du vinaigre.</li> </ol>
<p><b>Trouble sur la verrerie</b></p>	<p>Combinaison d'eau douce et de trop de détergent</p>	<p>Utilisez moins de détergent si vous avez de l'eau douce et sélectionnez un cycle plus court pour laver la verrerie et la nettoyer.</p>
<p><b>Film jaune ou brun sur les surfaces intérieures</b></p>	<p>Taches de thé ou de café</p>	<p>Utilisez une solution de 1/2 tasse d'eau de Javel et 3 tasses d'eau tiède pour enlever les taches à la main.</p> <p>AVERTISSEMENT! Vous devez attendre 20 minutes après un cycle pour laisser refroidir les éléments chauffants avant de nettoyer l'intérieur. Sinon, des brûlures se produiront.</p>
	<p>Les dépôts de fer dans l'eau peuvent provoquer un film global</p>	<p>Vous devez appeler une entreprise d'adoucisseur d'eau pour un filtre spécial.</p>

<b>Film blanc sur la surface intérieure</b>	Minéraux durs de l'eau	Pour nettoyer l'intérieur, utilisez une éponge humide avec un détergent pour lave-vaisselle et portez des gants en caoutchouc. N'utilisez jamais d'autre nettoyant que le lave-vaisselle détergent pour le risque de mousse ou de mousse.
<b>Le couvercle du distributeur de détergent ne peut pas être fermé correctement</b>	Les résidus de détergent obstrués bloquent le loquet	Nettoyez le détergent du loquet.
<b>Détergent laissé dans les gobelets distributeurs</b>	Bloc vaisselle gobelets de détergent	Rechargez correctement la vaisselle.
<b>Vapeur</b>	Phénomène normal	Il y a de la vapeur qui s'échappe de l'évent par le loquet de la porte pendant le séchage et l'évacuation de l'eau.
<b>Marques noires ou grises sur la vaisselle</b>	Les ustensiles en aluminium ont frotté contre la vaisselle	Utilisez un nettoyant abrasif doux pour éliminez ces marques.
<b>De l'eau stagnante au fond de la baignoire</b>	Coupure d'eau au milieu de la prise d'eau	Une petite quantité d'eau propre autour de la sortie au fond de la baignoire maintient le joint d'eau lubrifié. Cependant, si vous remarquez beaucoup d'eaux usées dans votre lave-vaisselle, cela pourrait être causé par une panne d'eau pendant le processus de prise d'eau. Dans ce cas, veuillez redémarrer le lave-vaisselle et le programme de lavage de la vaisselle une fois l'alimentation en eau rétablie, la vidange se fera automatiquement.
<b>Lave-vaisselle Fuites</b>	Distributeur de débordement ou déversements de produit de rinçage	Veillez à ne pas trop remplir le distributeur de produit de rinçage. Un produit de rinçage renversé peut provoquer une transpiration excessive et entraîner un débordement. Essayez tout déversement avec un chiffon humide.
	Le lave-vaisselle n'est pas de niveau	Assurez-vous que le lave-vaisselle est de niveau

## FRANÇAIS

REMARQUE : Les graines d'olive ou des objets similaires peuvent passer à travers le système de filtration et arriver dans la zone de la pompe de vidange. Dans ce cas, la pompe de vidange se bloque et doit être nettoyée. Veuillez retirer le couvercle de la pompe en poussant la queue vers l'extérieur, puis vous pouvez dégager la roue de la pompe par vous-même. Après cela, veuillez remettre le couvercle en place.

### Fig. 15

Un mauvais entretien de la machine peut menacer la sécurité des utilisateurs. Toute réparation doit être effectuée par des professionnels.

### Codes d'erreur

Après le démarrage du cycle de lavage, en cas de dysfonctionnement, le lave-vaisselle affichera un code d'erreur. Le tableau suivant répertorie les codes d'erreur possibles et les défauts qu'ils représentent, et l'indicateur d'erreur continuera de clignoter et de bipper.

Codes	Faute
E1	Débordement/fuite
E2	Dysfonctionnement de l'entrée d'eau
E4	Dysfonctionnement de la vanne de distribution d'eau
E5	Dysfonctionnement du ventilateur
E6	Échauffement anormal
E7	Thermistance ouverte/court-circuit
EA	Communication anormale

**Attention!** Pour E2, veuillez d'abord vérifier le *dépannage* avant d'appeler le service. Pour E1, coupez l'alimentation en eau principale avant d'appeler un service. Pour E4, E5, E6, E7, EA, veuillez appeler le service.

## 7.SPÉCIFICATIONS TECHNIQUES

Modèle	D3Y Slim / D3YX Slim
Référence	V0561 / V0562
Puissance nominale	1800 à 2200 W
Tension nominale	220 à 240 V
Fréquence nominale	50 Hz
Pression de l'eau (pression d'écoulement)	0,4-10bar =0,04-1,0 MPa
Capacité (couverts)	11

## 8. ÉLIMINATION DES ANCIENS APPAREILS ÉLECTRIQUES ET ÉLECTRONIQUES



Ce symbole indique que, conformément à la réglementation applicable, le produit et/ou les cellules doivent être éliminés séparément des ordures ménagères. Lorsque ce produit atteint la fin de sa durée de conservation, vous devez vous débarrasser des piles/piles/accumulateurs et les apporter à un point de collecte désigné par les autorités locales.

Les consommateurs doivent contacter leurs autorités locales ou leurs détaillants pour obtenir des informations concernant l'élimination correcte des anciens appareils et/ou de leurs piles.

Le respect des directives ci-dessus contribuera à la protection de l'environnement.

### 9. ASSISTANCE TECHNIQUE ET GARANTIE

EVVO est responsable vis-à-vis de l'utilisateur final ou du consommateur de tout défaut de conformité existant au moment de la livraison du produit dans les termes, conditions et délais établis par la réglementation applicable.

Il est recommandé que les réparations soient effectuées par du personnel qualifié.

Si, à tout moment, vous détectez un problème avec votre produit ou si vous avez un doute, n'hésitez pas à contacter le service d'assistance technique officiel d'EVVO :

910 200 422 - ATTENTION TÉLÉPHONIQUE

633 525 883 - ATTENTION WHATSAPP

### 10. DROITS D'AUTEUR

Les droits de propriété intellectuelle sur les textes de ce manuel appartiennent à EVVO HOME EUROPE S.L. Tous droits réservés. Le contenu de cette publication ne peut être reproduit, en tout ou en partie, stocké dans un système de recherche, transmis ou distribué par quelque moyen que ce soit (électronique, mécanique, photocopie, enregistrement ou similaire) sans l'autorisation préalable d'EVVO HOME EUROPE, S.L.

## 1. TEILE UND KOMPONENTEN

### Abb. 1

1. Dritter Korb
2. Oberer Korb
3. Unterer Korb
4. Oberer Sprüharm
5. Salzbehälter
6. Unterer Sprüharm
7. Spender

### Zubehör inklusive

- Benutzerhandbuch
- Salz-Trichter
- Wasserzulaufrohr

## 2. VOR DEM ERSTEN GEBRAUCH

### Notizen

- Jeder Geschirrspüler wurde einer gründlichen Qualitätskontrolle unterzogen, bevor er das Werk verlässt, um die Zuverlässigkeit zu gewährleisten.
- Es kann sein, dass Sie Wassertropfen oder Wasserflecken, die durch unsere Qualitätskontrolle entstanden sind, in Ihrer neuen Spülmaschine finden.
- Stellen Sie den Besteckkorb in den unteren Geschirrkorb. Für die beste Leistung installieren Sie bitte in der Mitte, wie auf dem Bild der Innenverkleidungsteile gezeigt.
- Bitte entfernen Sie vor dem Einbau alle Verpackungsmaterialien von außen und innen von der Spülmaschine.

Bitte entfernen Sie vor dem ersten Gebrauch alle Verpackungsmaterialien aus dem Innenraum der Spülmaschine.

- A. Stellen Sie den Wasserenthärter entsprechend der Wasserhärte in der Umgebung ein.
- B. Geben Sie 500 g Salz in das Salzfach und füllen Sie es dann bis zum oberen Rand des Salzfachs mit Wasser.
- C. Füllen Sie den Klarspülerspender.
- D. Reinigungsmittel einfüllen.

### A. Wasserenthärter (Einstellung der Wasserhärte)

Der Geschirrspüler ist so konzipiert, dass die Menge des verbrauchten Salzes je nach Härte des verwendeten Wassers angepasst werden kann. Dadurch soll der Salzverbrauch optimiert werden. Um den Salzverbrauch einzustellen, gehen Sie wie folgt vor:

## DEUTSCH

1. Schalten Sie das Gerät ein

2. Drücken Sie innerhalb von 60 Sekunden nach dem Einschalten des Geräts die **Start-/Pause-Taste** 5 Sekunden lang, während sich das Gerät im Standby-Modus befindet. Diese Aktion wechselt in den Einstellmodus, wechselt dann zur Standard-Enthärterstufe, und die Digitalanzeige zeigt die Enthärterstufe als "H3" an.

Drücken Sie die **Start/Pause-Taste**, um das richtige Set entsprechend Ihrer lokalen Umgebung auszuwählen, die Sets ändern sich in der folgenden Reihenfolge: H1→H2→H3→H4→H5→H6; Schalten Sie danach das Gerät aus, um die Einstellungen zu speichern. Es wird empfohlen, Anpassungen gemäß der folgenden Tabelle vorzunehmen:

\*Die Herstellereinstellung: H3

Position des Wahlschalters	Wasserhärte			Indikatoren beim Einstellen der Wasserhärte	Salzverbrauch (Gramm / Zyklus)
	dH	Df	dE		
H1	0-5	0-9	0-6	H1	0
H2	6-11	10-20	7-14	H2	20
H3 (Standard)	12-17	21-30	15-21	H3	30
H4	18-22	31-40	22-28	H4	40
H5	23-34	41-60	29-42	H5	50
H6	35-55	61-98	43-69	H6	60

Wenden Sie sich an Ihre örtliche Wasserbehörde, um Informationen über die Härte Ihrer Wasserversorgung zu erhalten

### B.Laden des Salzes in den Enthärter

Die Härte des Wassers variiert von Ort zu Ort. Wenn hartes Wasser in der Spülmaschine verwendet wird, bilden sich Ablagerungen auf dem Geschirr und den Utensilien. Das Gerät ist mit einem speziellen Enthärter ausgestattet, der Salz verwendet, das speziell entwickelt wurde, um Kalk und Mineralien aus dem Wasser zu entfernen.

Verwenden Sie immer Salz, das für die Verwendung in der Spülmaschine bestimmt ist.

**Aufmerksamkeit!**

- Verwenden Sie nur Salz, das speziell für die Verwendung in der Spülmaschine entwickelt wurde! Alle anderen Salzarten, die nicht speziell für die Verwendung in der Spülmaschine entwickelt wurden, insbesondere Speisesalz, beschädigen den Wasserenthärter. Im Falle von Schäden, die durch die Verwendung von ungeeignetem Salz verursacht werden, übernimmt der Hersteller keine Garantie und haftet nicht für verursachte Schäden.
- Erst kurz vor dem Start eines der kompletten Waschprogramme mit Salz auffüllen. Dadurch wird verhindert, dass Salzkörner oder Salzwasser, die möglicherweise gespalten wurden, für längere Zeit auf dem Boden der Maschine verbleiben und Korrosion verursachen können.

Der Salzbehälter befindet sich unter dem unteren Korb und sollte wie folgt befüllt werden:

- A. Entfernen Sie den Unterkorb und schrauben Sie dann den Deckel ab und entfernen Sie ihn vom Salzbehälter.
- B. Stecken Sie das Ende des mitgelieferten Trichters in das Loch und geben Sie ca. 500 g Salz ein.
- C. Wenn Sie den Behälter zum ersten Mal befüllen, füllen Sie sein Volumen mit Wasser (ca. 700 ml).
- D. Schrauben Sie die Kappe vorsichtig wieder auf.
- E. Normalerweise erlischt die Salzwarnleuchte, nachdem der Salzbehälter mit Salz gefüllt wurde.

**Abb. 2**

ANMERKUNG:

- Der Salzbehälter muss nachgefüllt werden, wenn die Salzwarnleuchte im Bedienfeld aufleuchtet. Obwohl der Salzbehälter ausreichend gefüllt ist, kann es sein, dass die Kontrollleuchte nicht schwarz wird, bevor sich das Salz vollständig aufgelöst hat.
- Wenn (bei einigen Modellen) keine Salzwarnleuchte im Bedienfeld angezeigt wird, können Sie anhand der Zyklen, die der Geschirrspüler ausgeführt hat, beurteilen, wann das Salz in den Enthärter geladen werden muss.
- Achten Sie darauf, den Salzbehälter nicht zu überfüllen und stellen Sie sicher, dass Sie verschüttetes Material aufwischen.

**C.Verwendung von Reinigungsmittel**

Bei allen Spülmaschinengängen muss sich Reinigungsmittel im Reinigerfach befinden. Fügen Sie die richtige Menge Waschmittel für den ausgewählten Waschgang hinzu, um die beste Leistung zu gewährleisten.

- Sie sollten nur Reinigungsmittel verwenden, die speziell für die Verwendung in Geschirrspülern entwickelt wurden. Halten Sie Ihr Waschmittel frisch und trocken. Geben Sie kein Pulverwaschmittel in den Spender, bis Sie bereit sind, das Geschirr zu spülen.

## DEUTSCH

- Verwenden Sie niemals Seife, Waschmittel oder Handwaschmittel in Ihrer Spülmaschine.
- Geschirrspülmittel nicht schlucken. Vermeiden Sie es, die Dämpfe einzuatmen. Geschirrspülmittel enthält Reizstoffe und ätzende Chemikalien, die Atemwegserkrankungen hervorrufen können. Wenn Sie Geschirrspülmittel verschluckt oder die Dämpfe eingeatmet haben, suchen Sie sofort einen Arzt auf.
- Bewahren Sie Geschirrspülmittel außerhalb der Reichweite von Kindern auf.

### Befüllen des Waschmittelfächers **Abb. 3**

1. Öffnen Sie das Waschmittelfach, indem Sie die Taste drücken.
2. Geben Sie die empfohlene Menge Waschmittel in das Hauptwaschmittelfach. Das Hauptwaschmittelfach verfügt über Leitungen, um bestimmte Waschmittelmengen aufzunehmen. Diese sind entweder mit 15 ml oder 25 ml gekennzeichnet, je nachdem, wie schmutzig das Geschirr ist. Wenn Ihr Geschirr intensiv gewaschen werden muss, geben Sie 5 ml Spülmittel in den Vorspülbereich des Fachs.
3. Schließen Sie dann das Waschmittelfach, indem Sie die Abdeckung in Pfeilrichtung schieben.

Hinweis: Bitte beachten Sie die Empfehlung des Herstellers auf der Waschmittelpackung.

### D.Verwendung von Klarspüler

Befüllen des Klarspülerspenders Klarspüler trägt zu einer besseren Waschqualität und einer höheren Trocknungsleistung bei.

- Um das Klarspülerfach zu füllen, öffnen Sie den Deckel des Klarspülerfachs.
- Füllen Sie das Fach mit einem Klarspüler bis zum Füllstand MAX und schließen Sie dann den Deckel. Achten Sie darauf, das Klarspülerfach nicht zu überfüllen, und wischen Sie verschüttete Flüssigkeiten auf.
- Schließen Sie die Abdeckung, um den Deckel des Klarspülerfachs zu verriegeln.
- Beim letzten Spülgang wird automatisch ein Klarspüler hinzugefügt, der für eine gründliche Spülung, flecken- und streifenfreies Trocknen sorgt.

### Aufmerksamkeit!

Verwenden Sie nur Marken-Klarspüler für die Spülmaschine. Füllen Sie den Klarspülerbehälter niemals mit anderen Substanzen (z. B. Spülmittel, Flüssigwaschmittel). Dies würde das Gerät beschädigen.

Um die Klarspülerstufe zu ändern, führen Sie die folgenden Schritte aus, bevor Sie die Maschine einschalten:

1. Öffnen Sie die Tür und drücken Sie die Ein-/Aus-Taste, um den Geschirrspüler einzuschalten.

2. Drücken Sie innerhalb von 60 Sekunden nach dem Einschalten des Geräts die Timer-Taste für 5 Sekunden, während sich das Gerät im Standby-Modus befindet, um in den Einstellmodus zu wechseln. Alle Waschzyklusleuchten blinken dreimal und wechseln dann auf die Standard-Klarspülerstufe. Die Werkseinstellung ist R3.
3. Um den Klarspülerpegel einzustellen, drücken Sie die Timer-Taste "Verzögerung", die Digitalanzeige zeigt die Füllstandsinformationen an und bei jedem Drücken der Timer-Taste "R1→R2→R3→R4→R5" durchläuft der Füllstand "R1R2R3R4R5".
4. Nachdem Sie die entsprechende Stufe ausgewählt haben, drücken Sie die Ein- / Aus-Taste, um die Einstellungen zu speichern.

#### Abb. 4

#### Summertonein und aus

Im Standardzustand ist der Summertonein eingeschaltet.

1. Schalten Sie das Gerät ein
2. Drücken Sie die Programm- und Starttasten gleichzeitig 3 Sekunden, der Summertonein wird ausgeschaltet und die innere Lampe leuchtet nicht, wenn die Tür geöffnet wird.
3. Drücken Sie die Programm- und Starttasten 3 Sekunden gleichzeitig erneut, der Summertonein wird eingeschaltet.

Hinweis: Diese Funktion kann nur im Standby-Modus eingestellt werden. Nachdem das Gerät ausgeschaltet und wieder angeschlossen wurde, ist der Summertonein standardmäßig eingeschaltet.

### 3. INSTALLATION

Sie können Ihre Spülmaschine unter der Theke nach Ihren Bedürfnissen verwenden. Dazu müssen Sie die obere Platte an der Spülmaschine mit den beiden Schrauben auf der Rückseite entfernen.

1. Entfernen Sie die beiden Schrauben auf der Rückseite **Abb.5**
2. Zurückdrücken, um die obere Platte zu entfernen **Abb.6**

#### Anschluss von Ablaufschläuchen

Führen Sie den Ablaufschlauch in ein Abflussrohr mit einem Mindestdurchmesser von 4 cm ein oder lassen Sie ihn in die Spüle laufen, wobei Sie darauf achten, dass er sich nicht verbiegt oder quetscht. Die Höhe des Abflussrohrs muss weniger als 600 mm betragen. Das freie Ende des Schlauches darf nicht in Wasser getaucht werden, um einen Rückfluss zu vermeiden.

Bitte befestigen Sie den Ablaufschlauch sicher in Position A oder Position B **Abb.7**

1. Rückseite der Spülmaschine

## DEUTSCH

2. Wasserzulauf
3. Abflußrohr
4. Netzkabel
5. Ablaufschlauch
6. Abflußrohr
7. Zähler

### **So lassen Sie überschüssiges Wasser aus Schläuchen ab**

Wenn der Anschluss an das Abflussrohr höher als 600 mm positioniert ist, kann überschüssiges Wasser im Ablaufschlauch verbleiben. Es ist notwendig, überschüssiges Wasser aus dem Schlauch in eine Schüssel oder einen geeigneten Behälter abzulassen, der außerhalb und tiefer als das Waschbecken gehalten wird.

### **Wasserauslass**

Schließen Sie den Wasserablaufschlauch an. Der Ablaufschlauch muss korrekt montiert sein, um Wasserlecks zu vermeiden. Stellen Sie sicher, dass der Wasserablaufschlauch nicht geknickt oder gequetscht ist.

### **Verlängerungsschlauch**

**Wenn Sie eine Verlängerung des Ablaufschlauchs benötigen, stellen Sie sicher, dass Sie einen ähnlichen** Ablaufschlauch verwenden. Er darf nicht länger als 4 Meter sein, da sonst die Reinigungswirkung der Spülmaschine verringert werden könnte.

### **Siphon-Anschluss**

Der Ablaufanschluss muss eine Höhe von weniger als 600 mm (maximal) über dem Boden des Geschirrspülers aufweisen.

### **Positionieren Sie das Gerät**

Positionieren Sie das Gerät an der gewünschten Stelle. Die Rückseite sollte an der Wand dahinter und die Seiten entlang der angrenzenden Schränke oder Wände anliegen. Der Geschirrspüler ist mit Wasserzu- und -ablaufschläuchen ausgestattet, die entweder rechts oder links positioniert werden können, um die ordnungsgemäße Installation zu erleichtern.

### **Aufmerksamkeit!**

- Bitte stellen Sie die Spülmaschine auf einen festen und ebenen Untergrund.
- Stellen Sie den Geschirrspüler nicht auf einer erhöhten Fläche auf.

## 4. BETRIEB

### Bedienpult Abb. 8







- A. Macht
- B. Programme
- C. Zusätzliche Funktionen
- D. Starten/Pausieren

### Bedienung



Knopf	Beschreibung
Macht	Schalten Sie Ihren Geschirrspüler ein/aus
Programm	Wählen Sie das passende Waschprogramm aus, die Programmanzeige leuchtet auf
Zusätzliche Funktionen	Wählen Sie das passende zusätzliche Waschprogramm aus, die Programmanzeige leuchtet auf. Während die Maschine eingeschaltet ist, blinken die zusätzlichen Funktionen, die ausgewählt werden können, und die Anzeige leuchtet danach ausgewählt werden.
Starten / Pausieren	Drücken Sie diese Taste, um ein Programm zu starten/pausieren  *Zurücksetzen: Drücken Sie 3 Sekunden, um das vorhandene Programm abzubrechen und ein neues Programm auszuwählen
Kindersicherung	Halten Sie die DELAY TIMER-Taste und die HALF LOAD-Taste gleichzeitig drei Sekunden lang gedrückt, dann leuchtet die Kindersicherungsanzeige auf und wechselt in den Kindersicherungszustand. Alle Schlüssel sind verschlossen. Wiederholen Sie die obigen Schritte, um den Status der Kindersicherung zu beenden.
Selbstreinigung	Halten Sie die HALF LOAD-Taste und die EXTRA DRY-Taste gleichzeitig drei Sekunden lang gedrückt, um das Selbstreinigungsprogramm zu starten, die Digitalanzeige zeigt einen 90-minütigen Countdown an.

Zeigen



## Programm-Anzeige

Ikone	Name	Beschreibung
	ÖKO	Umweltfreundlicher Modus, der Energie und Wasser spart und für den allgemeinen Reinigungsbedarf geeignet ist.
	Intensiv	Leistungsstarker Reinigungsmodus, geeignet für Geschirr, Töpfe und Pfannen mit starken Flecken.
	Schnell	Geeignet zum Reinigen der leicht klebrigen Frischfutterreste bei höchster Geschwindigkeit.
	1 Stunde	Täglicher Reinigungsmodus, geeignet für mäßig verschmutztes Geschirr.
	Hygiene	Geeignet für stark verschmutztes Geschirr, das hygienisch gewaschen werden muss.
	Glas	Geeignet zum Waschen von feinen Glaswaren.

## Zusätzliche Funktionen

Ikone	Name	Beschreibung
	Timer verzögern	Sie können die Startzeit des Zyklus um 0-24 Stunden verzögern. Drücken Sie Delay Timer Start, um die Uhrzeit zu ändern, und drücken Sie die Starttaste. Hinweis: Um die Verzögerungszeit nach dem Starten des Geschirrspülers zu ändern, drücken Sie die Ein-/Aus-Taste und starten Sie den Geschirrspüler neu.
<b>1/2</b>	Halbe Beladung	Reduzieren Sie den Wasser- und Stromverbrauch und wählen Sie gleichzeitig drei Zustände der oberen Wäsche, der unteren Wäsche sowie der oberen und unteren Wäsche.
	Extra trocken	Dem Hauptwaschvorgang wird eine zusätzliche Trocknungszeit hinzugefügt, um das Geschirr trockener zu machen.
	Energieeinsparung	Es spart Energie, indem es die Zeit und Temperatur während des Trocknens reduziert. Empfohlen für eine Kapazität von 8 Gerichten oder weniger.

## Warnanzeige

Ikone	Name	Beschreibung
	Klarspüler	Wenn die Anzeige leuchtet, bedeutet dies, dass der Geschirrspüler wenig Spülmittel hat und nachgefüllt werden muss.
	Salz	Wenn die Anzeige leuchtet, bedeutet dies, dass der Geschirrspüler wenig Spülmaschinensalz hat und nachgefüllt werden muss.
	Wasserzu- lauf	Wenn die Anzeige leuchtet, bedeutet dies, dass der Wassereinlass geschlossen oder verstopft ist.

## Beladen der Spülmaschinenkörbe

Befolgen Sie für die beste Leistung des Geschirrspülers diese Beladerichtlinien.

Aufmerksamkeit! Geschirr, das nicht für die Reinigung in der Spülmaschine geeignet ist:

1. Temperaturempfindliches Geschirr aus Kunststoff, kupfer- und verzinnte Behälter, Aluminium und Besteck.
2. Exquisite Glaswaren, dekoratives bedrucktes Porzellan; Utensilien mit angebrachten Kristallelementen, etc.
3. Artikel mit saugfähigen Eigenschaften (Schwämme, Haushaltsstoffe).

## Achtung vor oder nach dem Beladen der Spülmaschinenkörbe

Kratzen Sie große Mengen an Essensresten ab. Es ist nicht notwendig, das Geschirr unter fließendem Wasser abzuspülen. Wenn das Geschirr oder Kochgeschirr Speisereste enthält, die gebacken, verbrannt oder anhaftend sind und schwer zu entfernen sind, wird empfohlen, sie vor dem Waschen eine Zeit lang einzuweichen. Legen Sie die Gegenstände in der folgenden Reihenfolge in die Spülmaschine:

1. Gegenstände wie Tassen, Gläser, Töpfe/Pfannen usw. werden auf den Kopf gestellt.
2. Gekrümmte Gegenstände oder solche mit Aussparungen sollten schräg sein, damit Wasser abfließen kann.
3. Sie sind sicher gestapelt und können nicht umkippen.
4. Sie verhindern nicht, dass sich die Sprüharme während des Waschvorgangs drehen.
5. Legen Sie Besteck, Stäbchen und Kleinigkeiten in den Besteckkasten. Sehr kleine Gegenstände sollten nicht in der Spülmaschine gewaschen werden, da sie leicht aus den Regalen fallen können.

## Entfernen des Geschirrs

Um zu verhindern, dass Wasser aus dem Oberkorb in den Unterkorb tropft, empfehlen wir Ihnen, zuerst den Unterkorb und dann den Oberkorb zu leeren.

## DEUTSCH

### Beladen des Oberkorbs

Der obere Korb ist für empfindlicheres und leichteres Geschirr wie Gläser, Kaffee- und Teetassen und Untertassen sowie Teller, kleine Schüsseln und flache Pfannen (solange sie nicht zu schmutzig sind) ausgelegt. Positionieren Sie das Geschirr und das Kochgeschirr so, dass es nicht durch den Wasserstrahl bewegt wird. Stellen Sie Gläser, Tassen & Schalen immer auf den Kopf.

#### Oberkorb **Abb. 9**

1. Dessert-Schale
2. Untertasse
3. Tasse
4. Becher
5. Glas
6. Glasschale
7. Servierlöffel
8. Tafelmesser
9. Serviergabel
10. Teelöffel
11. Soßenkelle
12. Suppenlöffel
13. Dessertlöffel
14. Gabel

#### Einstellen des Oberkorbs **Abb. 10**

Sie können die Höhe des Oberkorbs Ihrer Maschine in den Positionen 1 und 2 (siehe Abbildung A) nach Ihren Bedürfnissen anpassen. Um die Höhe des Oberkorbs einzustellen, nehmen Sie den Korb vollständig heraus und bauen Sie ihn auf der in 1 und 2 gezeigten Radhöhe wieder zusammen. In Position 1 ist die Höhe des oberen Korbs um 5 cm größer. In Position 2 wird die Höhe des Unterkorbs um 5 cm vergrößert. In dieser Position können Sie große Gegenstände wie Töpfe usw. in den unteren Korb legen.

Wenn Sie einen Korb mit einem in Abbildung B gezeigten Höhenverstellmechanismus haben, können Sie die Position des Korbes nach oben und unten anpassen, indem Sie ihn von beiden Seiten halten.

**ACHTUNG:** Wir empfehlen, die Höhe des Oberkorbs anzupassen, bevor Sie Geschirr in den Korb laden. Wenn Sie den Korb nach dem Beladen des Geschirrs verstellen, können Sie das Geschirr beschädigen.

### Beladen des Unterkorbs

Wir empfehlen Ihnen, große Gegenstände, die am schwierigsten zu reinigen sind, in den unteren Korb zu legen: Töpfe, Pfannen, Deckel, Servierschalen und Schüsseln, wie in der Abbildung unten gezeigt.

Es ist vorzuziehen, Servierschalen und Deckel an der Seite der Körbe zu platzieren, um

eine Verstopfung der Drehung des oberen Sprüharms zu vermeiden.

Töpfe, Servierschüsseln etc. müssen immer von oben nach unten gestellt werden. Tiefe Töpfe sollten schräg sein, damit das Wasser abfließen kann.

Der untere Korb verfügt über: Umklappbare Zinkenreihen, so dass größere oder mehr Töpfe und Pfannen beladen werden können.

#### Unterkorb **Abb. 11**

1. Kleiner Topf
2. Dessert-Schale
3. Melamin-Schale
4. Dessertteller aus Melamin
5. Dessertteller
6. Speiseteller
7. Ovale Platte
8. Suppenteller
9. Topf für den Ofen

### Waschprogramm

#### **Starten eines Waschprogramms**

1. Unter- und Oberkorb herausziehen, das Geschirr beladen und zurückschieben. Es wird empfohlen, zuerst den unteren und dann den oberen Korb zu beladen (siehe Abschnitt "Beladen der Spülmaschinenkörbe").
2. Gießen Sie das Reinigungsmittel ein (siehe Abschnitt "Vor dem ersten Gebrauch").
3. Stecken Sie den Stecker in die Steckdose. Die Stromversorgung beträgt 220-240V AC 50 Hz, die Spezifikation der Steckdose beträgt 10A 250 VAC.50 Hz.
4. Stellen Sie sicher, dass die Wasserversorgung auf vollen Druck eingeschaltet ist. Schließen Sie die Tür, drücken Sie die Ein- / Aus-Taste, drücken Sie die Programmtaste, um ein gewünschtes "Waschprogramm" auszuwählen. (Siehe Abschnitt "Programmtabelle"). Mit ein wenig Kraft, um sicherzustellen, dass die Tür richtig geschlossen ist.

HINWEIS: Wenn die Tür perfekt geschlossen ist, ist ein Klicken zu hören.

#### **Ändern Sie das Programm**

1. Prämisse: Ein laufender Zyklus kann nur geändert werden, wenn er erst seit kurzer Zeit läuft. Andernfalls kann es sein, dass das Reinigungsmittel bereits freigesetzt wurde und das Gerät das Waschwasser bereits abgelassen hat. Ist dies der Fall, muss der Waschmittelbehälter nachgefüllt werden (siehe Abschnitt "Waschmittelbehälter befüllen").
2. Drücken Sie während des Waschvorgangs die Ein-/Aus-Taste, um die Maschine auszuschalten.

## DEUTSCH

- Drücken Sie die **Ein-/Aus**-Taste erneut, um die Maschine einzuschalten, dann können Sie das Programm auf die gewünschte Zykluseinstellung umstellen (siehe Abschnitt "Programmtabelle").

HINWEIS: Wenn Sie beim Waschen die Tür öffnen, pausiert die Maschine und die Statusleuchte blinkt. Wenn Sie die Tür schließen, arbeitet die Maschine nach 10 Sekunden weiter.

Die 4 Programmleuchten zeigen den Zustand des Geschirrspülers an:

- Eine der Programmleuchten leuchtet > ein Zyklus läuft
- Eine der Programmleuchten blinkt > Pause

HINWEIS: Wenn alle Lichter zu schimmern beginnen, was darauf hinweist, dass die Maschine außer Betrieb ist, schalten Sie bitte die Hauptstrom- und Wasserversorgung aus, bevor Sie einen Kundendienst anrufen.

### **Vergessen Sie, das Gericht hinzuzufügen**

Ein vergessenes Gericht kann jederzeit hinzugefügt werden, bevor sich der Waschmittelbecher öffnet.

- Drücken Sie die Start/Pause-Taste, um den Waschvorgang zu stoppen.
- Nachdem die Sprüharme nicht mehr funktionieren, können Sie die Tür vollständig öffnen.
- Vergessene Gerichte hinzufügen.
- Schließen Sie die Tür, die Spülmaschine funktioniert nach zehn Sekunden.

WARNUNG! Es ist gefährlich, beim Waschen die Tür zu öffnen, da Sie sich durch das heiße Wasser verbrühen können. Wenn die Tür geöffnet wird, während der Geschirrspüler läuft, stoppt die Maschine automatisch.

### **Am Ende des Spülprogramms**

 Nachdem das Programm fertig ausgeführt wurde, gibt der Summer drei kurze Pieptöne aus, die sich wie "Piep, Piep, Piep". Gleichzeitig leuchtet die Kontrollleuchte 3 Minuten lang und erlischt, wenn keine weitere Bedienung erforderlich ist, und die Maschine schaltet sich automatisch aus.

Öffnen Sie die Tür vorsichtig. Beim Öffnen der Tür kann heißer Dampf entweichen!

- Heiße Speisen sind empfindlich gegen Stöße. Das Geschirr sollte daher ca. 15 Minuten abkühlen gelassen werden, bevor es aus dem Gerät genommen wird.
- Öffnen Sie die Tür der Spülmaschine, lassen Sie sie angelehnt und warten Sie einige Minuten, bevor Sie das Geschirr herausnehmen. Auf diese Weise werden sie kühler und die Trocknung wird verbessert.

### **Entladen der Spülmaschine**

Es ist normal, dass die Spülmaschine innen nass ist. Leeren Sie zuerst den unteren

Korb und dann den oberen. So wird vermieden, dass Wasser aus dem oberen Korb auf das Geschirr im unteren Korb tropft.

## 5. REINIGUNG UND WARTUNG

Bevor Sie mit der Pflege oder Wartung beginnen, sollten Sie das Gerät immer vom Stromnetz trennen und die Wasserversorgung ausschalten.

### Filtersystem

Das Filtersystem besteht aus einem Grobfilter, einem Flachfilter und einem Mikrofilter.

1. Flachfilter: Lebensmittel und Ablagerungen werden durch einen speziellen Strahl am unteren Sprüharm aufgefangen.
2. Grobfilter: Große Ablagerungen, wie z. B. Knochen- oder Glasstücke, die den Abfluss verstopfen könnten, werden im Grobfilter aufgefangen. Um einen Gegenstand zu entfernen, der sich in diesem Filter verfangen hat, drücken Sie vorsichtig auf die Wasserhähne oben auf diesem Filter und heben Sie ihn heraus.
3. Mikrofilter: Dieser Filter hält Schmutz und Speisereste im Sumpfbereich zurück und verhindert, dass sie sich während eines Zyklus wieder auf dem Geschirr ablagern.

### Abb. 12

Überprüfen Sie die Filter jedes Mal auf Verstopfungen, wenn der Geschirrspüler benutzt wurde.

Durch Abschrauben des Grobfilters können Sie das Filtersystem entfernen. Entfernen Sie alle Speisereste und reinigen Sie die Filter unter fließendem Wasser.

Durch den Filter kann effektiv verhindert werden, dass Rückstände von Geschirr in die Spülanlage fallen. Lebensmittelreste können jedoch manchmal den Filter verstopfen und die Waschleistung beeinträchtigen. Es wird empfohlen, den Flachfilter zeitnah nach Beendigung des Waschprogramms auf Speisereste zu überprüfen und gegebenenfalls zu reinigen.

Zusätzlich ist es ratsam, den Filter mindestens einmal pro Woche zu demontieren und zu reinigen. Die Schritte zur Reinigung des Filters sind wie folgt.

### Abb. 13

1. Entfernen Sie den Grobfilter aus dem Mikrofilter
2. Drehen Sie den Mikrofilter gegen den Uhrzeigersinn
3. Nehmen Sie das Mikro- und Flachfilterset aus dem Spülmaschinenfach
4. Reinigen Sie die Filter unter fließendem Wasser

Sie sollten die Filter gründlich reinigen und spülen, bevor Sie alle Abschnitte in umgekehrter Reihenfolge wie oben beschrieben austauschen.

## DEUTSCH

Bitte beachten Sie:

- Führen Sie niemals ein Programm aus, ohne dass die Filter vorhanden sind.
- Eine falsche Montage der Filter kann die Spülleistung beeinträchtigen und möglicherweise Ihr Gerät beschädigen.
- Klopfen Sie bei der Reinigung der Filter nicht an sie. Andernfalls könnten sich die Filter verziehen und die Leistung der Spülmaschine könnte beeinträchtigt werden.

### Reinigung der Sprüharme

Es ist notwendig, die Sprüharme regelmäßig von harten Wasserchemikalien zu reinigen, die die Düsen und Lager des Sprüharms verstopfen.

#### Abb. 14

1. Ziehen Sie den unteren Sprüharm nach oben, um ihn zu entfernen.
2. Um den oberen Sprüharm zu entfernen, entfernen Sie zunächst den Verschluss am oberen Sprüharm durch Drehen.
3. Sie sollten die Sprüharme gründlich reinigen und spülen, bevor Sie sie austauschen. Stellen Sie sicher, dass der obere Sprüharmverschluss fest angezogen ist, wenn Sie den oberen Sprüharm wieder montieren.

### Pflege der Spülmaschine

Verwenden Sie zum Reinigen des Bedienfelds ein leicht angefeuchtetes Tuch und trocknen Sie es gründlich ab. Um das Äußere zu reinigen, verwenden Sie ein gutes Polierwachs für das Gerät. Verwenden Sie niemals scharfe Gegenstände, Scheuerschwämme oder scharfe Reinigungsmittel für Teile der Spülmaschine.

### Reinigung der Tür

Um die Kante um die Tür herum zu reinigen, sollten Sie nur einen weichen, warmen, feuchten Lappen verwenden. Um das Eindringen von Wasser in das Türschloss und die elektrischen Komponenten zu verhindern, verwenden Sie keinen Sprühreiniger jeglicher Art. Verwenden Sie auch niemals Scheuermittel oder Scheuerschwämme auf den Außenflächen, da diese die Oberfläche zerkratzen. Einige Papierhandtücher können auch zerkratzen oder Spuren auf der Oberfläche hinterlassen.

**WARNUNG!** Verwenden Sie niemals einen Sprühreiniger, um die Türverkleidung zu reinigen, da dies das Türschloss und die elektrischen Komponenten beschädigen könnte. Es ist nicht erlaubt, das Scheuermittel oder ein Papiertuch zu verwenden, da die Gefahr besteht, dass es zu Kratzern oder Flecken auf der Edelstahloberfläche kommt.

### Schutz vor Einfrieren

Wenn Ihr Geschirrspüler im Winter an einem unbeheizten Ort steht, wenden Sie sich bitte an einen technischen Service:

1. Unterbrechen Sie die Stromversorgung der Spülmaschine.

2. Schalten Sie die Wasserversorgung aus und trennen Sie das Wasserzulaufrohr vom Wasserventil.
3. Lassen Sie das Wasser aus dem Zulaufrohr und dem Wasserventil ab. (Verwenden Sie eine Pfanne, um das Wasser aufzufangen)
4. Schließen Sie das Wasserzulaufrohr wieder an das Wasserventil an.
5. Entfernen Sie den Filter in der Wanne und am Boden und verwenden Sie einen Schwamm, um das Wasser im Sumpf aufzufüllen.

## **So pflegen Sie Ihren Geschirrspüler**

### ***Nach jeder Wäsche***

Schalten Sie nach jedem Waschen die Wasserversorgung des Geräts aus und lassen Sie die Tür leicht angelehnt, damit keine Feuchtigkeit und Gerüche im Inneren eingeschlossen werden.

### ***Entfernen Sie den Stecker***

Ziehen Sie vor der Reinigung oder Wartung immer den Stecker aus der Steckdose. Gehen Sie keine Risiken ein.

### ***Keine Lösungsmittel oder Scheuermittel***

Verwenden Sie zum Reinigen der Außen- und Gummitteile der Spülmaschine keine Lösungsmittel oder scheuernde Reinigungsmittel. Verwenden Sie nur ein Tuch und warmes Seifenwasser. Um Flecken oder Flecken von der Oberfläche des Innenraums zu entfernen, verwenden Sie ein mit Wasser und etwas weißem Essig angefeuchtetes Tuch oder ein speziell für Geschirrspüler hergestelltes Reinigungsmittel.

### ***Wenn Sie in den Urlaub fahren***

Wenn Sie in den Urlaub fahren, empfiehlt es sich, einen Spülgang bei leerer Spülmaschine durchzuführen und dann den Stecker aus der Steckdose zu ziehen, die Wasserversorgung auszuschalten und die Tür des Gerätes leicht angelehnt zu lassen. Dies trägt dazu bei, dass die Dichtungen länger halten und verhindern, dass sich Gerüche im Gerät bilden.

### ***Bewegen des Geräts***

Wenn das Gerät bewegt werden muss, versuchen Sie, es in der vertikalen Position zu halten. Bei Bedarf kann er auf dem Rücken positioniert werden.

### ***Robben***

Einer der Faktoren, die zur Geruchsbildung in der Spülmaschine führen, sind Lebensmittel, die in den Dichtungen eingeschlossen bleiben. Eine regelmäßige Reinigung mit einem feuchten Schwamm verhindert dies.

## 6. FEHLERBEHEBUNG

### Bevor Sie den Service anrufen

Wenn Sie sich die Diagramme auf den folgenden Seiten ansehen, müssen Sie möglicherweise keinen Service mehr in Anspruch nehmen.

Problem	Mögliche Ursachen	Was ist zu tun
<b>Geschirrspüler läuft nicht</b>	Sicherung durchgebrannt oder der Leistungsschalter betätigt	Sicherung austauschen oder Leistungsschalter zurücksetzen. Entfernen Sie alle anderen Geräte, die denselben Stromkreis mit der Spülmaschine teilen.
	Das Netzteil ist nicht eingeschaltet	Vergewissern Sie sich, dass der Geschirrspüler eingeschaltet und die Tür fest geschlossen ist. Vergewissern Sie sich, dass das Netzkabel ordnungsgemäß in die Steckdose eingesteckt ist.
	Wasserdruck ist niedrig / Wasser ausfall	Vergewissern Sie sich, dass die Wasserversorgung richtig angeschlossen und das Wasser eingeschaltet ist. Wenn ein Wasserausfall auftritt, schalten Sie den Geschirrspüler aus, bis die Wasserversorgung wiederhergestellt ist, und starten Sie dann den Geschirrspüler und das Spülprogramm neu.
<b>Die Ablaufpumpe steht nicht still</b>	Überfließen	Das System ist so konzipiert, dass es einen Überlauf erkennt. Wenn dies der Fall ist, schaltet es die Umwälzpumpe ab und schaltet die Ablaufpumpe ein.
<b>Lärm</b>	Einige hörbare Geräusche sind normal	Geräusche aus dem Öffnen des Waschmittelbechers
	Utensilien sind nicht sicher in den Körben oder etwas Kleines ist in den Korb gefallen	Damit alles in der Spülmaschine sicher ist
	Motor brummt	Die Spülmaschine wurde nicht regelmäßig benutzt. Wenn Sie es nicht oft verwenden, denken Sie daran, es so einzustellen, dass es jede Woche gefüllt und abgepumpt wird, um die Dichtung feucht zu halten.

<b>Schaum in der Wanne</b>	Unsachgemäßes Reinigungsmittel	Verwenden Sie nur das spezielle Geschirrspülmittel, um Lauge zu vermeiden. Öffnen Sie in diesem Fall die Spülmaschine und lassen Sie die Lauge verdunsten. Geben Sie 1 Gallone kaltes Wasser in die Wanne. Schließen und verriegeln Sie die Spülmaschine, starten Sie dann den Spülgang "Vorspülen", um das Wasser abzulassen. Wiederholen Sie den Vorgang bei Bedarf.
	Verschüttetes Steigmittel	Wischen Sie verschüttetes Klarspülmittel immer sofort auf.
<b>Fleckiger Wanninnenraum</b>	Es wurde Waschmittel mit Farbstoff verwendet	Stellen Sie sicher, dass es sich bei dem Waschmittel um ein Waschmittel ohne Farbstoff handelt
<b>Spülmaschine und Besteck nicht sauber</b>	Falsches Programm  Unsachgemäße Beladung des Korbs	Wählen Sie ein stärkeres Programm aus. Achten Sie darauf, dass die Wirkung des Waschmittelbehälters und der Sprüharme nicht durch großes Geschirr blockiert wird.
<b>Flecken und Folien auf Gläsern und Besteck</b>	<ol style="list-style-type: none"> <li>1. Extrem hartes Wasser</li> <li>2. Niedrige Einlass-temperatur</li> <li>3. Überladen der Spülmaschine</li> <li>4. Unsachgemäße Beladung</li> <li>5. Altes oder feuchtes Pulver-waschmittel</li> <li>6. Klarspüler-behälter leeren Falsche Dosierung des Reinigungsmittels</li> </ol>	<p>So entfernen Sie Flecken von Glaswaren:</p> <ol style="list-style-type: none"> <li>1. Nehmen Sie alle Metallutensilien aus der Spülmaschine.</li> <li>2. Fügen Sie kein Waschmittel hinzu.</li> <li>3. Wählen Sie den längsten Zyklus.</li> <li>4. Starten Sie die Spülmaschine und lassen Sie sie etwa 18 bis 22 Minuten laufen, dann befindet sie sich in der Hauptwäsche.</li> <li>5. Öffnen Sie die Tür, um 2 Tassen weißen Essig in den Boden der Spülmaschine zu gießen.</li> <li>6. Schließen Sie die Tür und lassen Sie den Geschirrspüler den Zyklus abschließen. Wenn der Essig funktioniert nicht: Wiederholen Sie den Vorgang wie oben, außer dass Sie 1/4 Tasse (60 ml) Zitronensäurekristalle anstelle von Essig verwenden.</li> </ol>

## DEUTSCH

<b>Trübungen auf Gläsern</b>	Kombination aus weichem Wasser und zu viel Spülmittel	Verwenden Sie weniger Reinigungsmittel, wenn Sie weiches Wasser haben, und wählen Sie einen kürzeren Zyklus, um die Gläser zu waschen und sauber zu machen.
<b>Gelber oder brauner Film auf den Innenflächen</b>	Tee- oder Kaffeeflecken	Verwenden Sie eine Lösung aus 1/2 Tasse Bleichmittel und 3 Tassen warmem Wasser, um die Flecken von Hand zu entfernen.  WARNUNG! Sie müssen nach einem Zyklus 20 Minuten warten, um die Heizelemente abkühlen zu lassen, bevor Sie den Innenraum reinigen. Andernfalls kommt es zu Verbrennungen.
	Eisenablagerungen im Wasser können einen Gesamtfilm verursachen	Für einen speziellen Filter müssen Sie sich an ein Wasserenthärterunternehmen wenden.
<b>Weißer Film auf der Innenseite</b>	Mineralien aus hartem Wasser	Verwenden Sie zur Reinigung des Innenraums einen feuchten Schwamm mit Geschirrspülmittel und tragen Sie Gummihandschuhe. Verwenden Sie niemals einen anderen Reiniger als die Spülmaschine  Reinigungsmittel gegen die Gefahr von Schaumbildung oder Lauge.
<b>Der Deckel des Waschmittelbehälters lässt sich nicht richtig schließen</b>	Verstopfte Waschmittelreste blockieren den Verschluss	Reinigen Sie das Reinigungsmittel vom Verschluss.
<b>Waschmittel in den Spenderbechern</b>	Geschirr blockiert Waschmittelbecher	Füllen Sie das Geschirr wieder richtig ein.
<b>Dampf</b>	Normales Phänomen	Während des Trocknens und des Wassera-blassens tritt etwas Dampf durch die Entlüftung an der Türfalle aus.
<b>Schwarze oder graue Flecken auf Geschirr</b>	Aluminium-Utensilien sind am Geschirr gerieben	Verwenden Sie einen milden Scheuerreiniger, um Beseitigen Sie diese Markierungen.

<b>Wasser steht auf dem Boden der Wanne</b>	Wasserausfall während der Wasserentnahme	Eine kleine Menge sauberen Wassers um den Auslass am Boden der Wanne hält die Wasserdichtung geschmiert. Wenn Sie jedoch viel Abwasser in Ihrer Spülmaschine bemerken, könnte dies durch einen Wasserausfall während der Wasseraufnahme verursacht werden. In diesem Fall starten Sie bitte die Spülmaschine und das Spülprogramm neu, nachdem die Wasserversorgung wiederhergestellt ist, die Entleerung erfolgt automatisch.
<b>Geschirrspülmaschine lecks</b>	Überfüllspender oder Verschütteter Klarspüler	Achten Sie darauf, den Klarspülerspender nicht zu überfüllen. Verschütteter Klarspüler kann zu Überwuchern und Überlaufen führen. Wischen Sie verschüttete Flüssigkeiten mit einem feuchten Tuch ab.
	Geschirrspüler ist nicht waagrecht	Stellen Sie sicher, dass die Spülmaschine waagrecht steht

HINWEIS: Olivenkerne oder ähnliche Gegenstände können durch das Filtersystem gelangen und in den Bereich der Ablaufpumpe gelangen. In diesem Fall ist die Ablaufpumpe verstopft und muss gereinigt werden. Bitte entfernen Sie den Pumpendeckel, indem Sie den Schwanz nach außen schieben, dann können Sie das Pumpenlaufrad selbst freimachen. Danach klemmen Sie bitte die Abdeckung wieder in Position.

**Abb. 15**

Eine unsachgemäße Wartung der Maschine kann die Sicherheit der Benutzer gefährden. Eventuelle Reparaturen müssen von Fachleuten durchgeführt werden.

**Fehlercodes**

Wenn nach dem Start des Spülgangs eine Fehlfunktion vorliegt, zeigt der Geschirrspüler einen Fehlercode an. In der folgenden Tabelle sind mögliche Fehlercodes und die Fehler, die sie darstellen, aufgeführt, und die Fehleranzeige blinkt und piept weiterhin.

## DEUTSCH

Codes	Fehler
E1	Überlauf/Leckage
E2	Fehlfunktion des Wassereinlasses
E4	Fehlfunktion des Wasserverteilungsventils
E5	Fehlfunktion des Lüfters
E6	Abnormale Erwärmung
E7	Thermistor Unterbrechung/Kurzschluss
EA	Abnorme Kommunikation

**Aufmerksamkeit!** Für E2 überprüfen Sie bitte *zuerst die Fehlerbehebung*, bevor Sie den Service anfordern. Schalten Sie bei E1 die Hauptwasserversorgung aus, bevor Sie einen Kundendienst anrufen. Für E4, E5, E6, E7, EA rufen Sie bitte den Service an.

## 7. TECHNISCHE SPEZIFIKATIONEN

Modell	D3Y Slim / D3YX Slim
Referenz	V0561 / V0562
Nennleistung	1800-2200W
Nennspannung	220-240V
Nennfrequenz	50 Hz
Wasserdruck (Fließdruck)	0,4-10 bar = 0,04-1,0 MPa
Kapazität (Maßgedecke)	1l

## 8. ENTSORGUNG ALTER ELEKTRO- UND ELEKTRONIKGERÄTE



Dieses Symbol weist darauf hin, dass das Produkt und/oder die Zellen gemäß den geltenden Vorschriften getrennt vom Hausmüll entsorgt werden müssen. Wenn dieses Produkt das Ende seiner Haltbarkeit erreicht hat, sollten Sie die Zellen/Batterien/Akkumulatoren entsorgen und zu einer von den örtlichen Behörden benannten Sammelstelle bringen.

Verbraucher müssen sich an ihre örtlichen Behörden oder Händler wenden, um sich über die korrekte Entsorgung von Altgeräten und/oder deren Batterien zu informieren.

Die Einhaltung der oben genannten Richtlinien trägt zum Schutz der Umwelt bei.

## 9. TECHNISCHER SUPPORT UND GARANTIE

EVVO haftet gegenüber dem Endverbraucher oder Verbraucher für jede Vertragswidrigkeit, die zum Zeitpunkt der Lieferung des Produkts gemäß den in den geltenden Vorschriften festgelegten Bedingungen und Fristen besteht.

Es wird empfohlen, Reparaturen von qualifiziertem Personal durchführen zu lassen.

Wenn Sie zu irgendeinem Zeitpunkt ein Problem mit Ihrem Produkt feststellen oder Zweifel haben, zögern Sie nicht, sich an den offiziellen technischen Support von EVVO zu wenden:

910 200 422 - TELEFON ACHTUNG

633 525 883 - WHATSAPP ACHTUNG

## 10. URHEBERRECHT

Die geistigen Eigentumsrechte an den Texten in diesem Handbuch liegen bei EVVO HOME EUROPE S.L. Alle Rechte vorbehalten. Der Inhalt dieser Veröffentlichung darf ohne vorherige Genehmigung von EVVO HOME EUROPE, S.L. weder ganz noch teilweise vervielfältigt, in einem Abrufsystem gespeichert, übertragen oder mit irgendwelchen Mitteln (elektronisch, mechanisch, fotokopiert, aufgezeichnet oder ähnliches) verbreitet werden.

## 1. PARTI E COMPONENTI

### Figura 1

1. Terzo cesto
2. Cestello superiore
3. Cestello inferiore
4. Braccio irroratore superiore
5. Contenitore del sale
6. Braccio irroratore inferiore
7. Erogatore

### Accessori inclusi

- Manuale
- Imbuto del sale
- Tubo di ingresso dell'acqua

## 2. PRIMA DEL PRIMO UTILIZZO

### Note

- Ogni lavastoviglie è stata sottoposta a un accurato controllo di qualità prima di lasciare la fabbrica per garantirne l'affidabilità.
- Potresti trovare gocce d'acqua o macchie d'acqua generate dal nostro controllo qualità nella tua nuova lavastoviglie.
- Posizionare il cestello delle posate nel cestello inferiore. Per le migliori prestazioni, installare lungo il centro, come mostrato nell'immagine delle parti del rivestimento interno.
- Si prega di rimuovere tutti i materiali della confezione dall'esterno e dall'interno della lavastoviglie prima dell'installazione.

Prima del primo utilizzo, rimuovere tutti i materiali di imballaggio dall'interno della lavastoviglie.

- A. Impostare il livello dell'addolcitore dell'acqua in base alla durezza dell'acqua nell'area.
- B. Aggiungere 500 g di sale nello scomparto del sale e poi riempire d'acqua fino alla parte superiore dello scomparto del sale.
- C. Riempire il contenitore del brillantante.
- D. Riempire il detersivo.

### A. Addolcitore d'acqua (impostazione del livello di durezza dell'acqua)

La lavastoviglie è progettata per consentire di regolare la quantità di sale consumata in base alla durezza dell'acqua utilizzata. Questo ha lo scopo di ottimizzare il livello di consumo di sale. Per impostare il consumo di sale procedere come segue:

1. Accendere l'apparecchio

2. Entro 60 secondi dall'accensione dell'apparecchio, premere il pulsante **Avvio/Pausa** per 5 secondi mentre la macchina è in modalità standby. Questa azione entrerà nella modalità di impostazione, quindi passerà al livello di addolcimento predefinito e il display digitale mostrerà il livello di addolcimento come "H3".

Premere il **pulsante Avvio/Pausa** per selezionare l'apparecchio corretto in base all'ambiente locale, gli apparecchi cambieranno nella seguente sequenza: H1→H2→H3→H4→H5→H6; Successivamente, spegnere la macchina per salvare le impostazioni. Si raccomanda di effettuare le regolazioni secondo la seguente tabella:

\*L'impostazione del produttore: H3

Posizione del selettore	Durezza dell'acqua			Indicatori durante l'impostazione della durezza dell'acqua	Consumo di sale (grammo/ciclo)
	Dh	Df	de		
H1	0-5	0-9	0-6	H1	0
H2	6-11	10-20	7-14	H2	20
H3 (impostazione predefinita)	12-17	21-30	15-21	H3	30
H4	18-22	31-40	22-28	H4	40
H5	23-34	41-60	29-42	H5	50
H6	35-55	61-98	43-69	H6	60

Contatta l'ente idrico locale per informazioni sulla durezza della tua fornitura d'acqua

## B. Caricamento del sale nell'addolcitore

La durezza dell'acqua varia da luogo a luogo. Se si utilizza acqua dura in lavastoviglie, si formeranno depositi sulle stoviglie e sugli utensili. L'apparecchio è dotato di uno speciale addolcitore che utilizza sale appositamente studiato per eliminare il calcare e i minerali dall'acqua.

Utilizzare sempre sale destinato all'uso con lavastoviglie.

### Attenzione!

- Utilizzare solo sale specifico per l'uso in lavastoviglie! Tutti gli altri tipi di sale non specificamente progettati per l'uso in lavastoviglie, in particolare il sale da cucina, danneggeranno l'addolcitore dell'acqua. In caso di danni causati dall'uso di sale non idoneo, il produttore non fornisce alcuna garanzia né è responsabile per eventuali danni causati.

## ITALIANO

- Riempire di sale solo poco prima di iniziare uno dei programmi di lavaggio completi. In questo modo si eviterà che eventuali granelli di sale o acqua salata, che potrebbero essersi spaccati, rimangano sul fondo della macchina per un certo periodo, causando corrosione.

Il contenitore del sale si trova sotto il cestello inferiore e deve essere riempito come segue:

- A. Togliete il cestello inferiore e poi svitate e togliete il tappo dal contenitore del sale.
- B. Inserire l'estremità dell'imbuto (in dotazione) nel foro e introdurre circa 500g di sale.
- C. Se stai riempiendo il contenitore per la prima volta, riempi completamente il suo volume con acqua (circa 700 ml).
- D. Riavvitare con cautela il tappo.
- E. Di solito, la spia del sale si spegne dopo che il contenitore del sale è stato riempito di sale.

### Figura 2

NOTA:

- Il contenitore del sale deve essere riempito nuovamente quando si accende la spia del sale nel pannello di controllo. Sebbene il contenitore del sale sia sufficientemente pieno, la spia potrebbe non spegnersi prima che il sale si sia completamente sciolto.
- Se non c'è la spia del sale nel pannello di controllo (per alcuni modelli), è possibile giudicare quando caricare il sale nell'addolcitore in base ai cicli eseguiti dalla lavastoviglie.
- Fare attenzione a non riempire eccessivamente il contenitore del sale e assicurarsi di asciugare eventuali fuoriuscite.

### C.Utilizzo del detersivo

Tutti i cicli della lavastoviglie richiedono detersivo nello scomparto del detersivo. Aggiungere la quantità corretta di detersivo per il ciclo selezionato per garantire le migliori prestazioni.

- Utilizzare solo detersivi specifici per l'uso in lavastoviglie. Mantieni il detersivo fresco e asciutto. Non mettere il detersivo in polvere nell'erogatore fino a quando non sei pronto per lavare i piatti.
- Non usare mai sapone, detersivo per bucato o detersivo per il lavaggio a mano in lavastoviglie.
- Non ingerire il detersivo per lavastoviglie. Evitare di respirare i fumi. Il detersivo per lavastoviglie contiene sostanze irritanti e sostanze chimiche caustiche che possono indurre condizioni respiratorie. Se hai ingerito detersivo per lavastoviglie o inalato i fumi, consulta immediatamente un medico.
- Tenere il detersivo per lavastoviglie fuori dalla portata dei bambini.

### Riempimento del cassetto del detersivo Fig. 3

1. Aprire lo scomparto del detersivo premendo il pulsante.
2. Aggiungere la quantità consigliata di detersivo nello scomparto del detersivo per il lavaggio principale. Lo scomparto principale del detersivo è dotato di linee per consentire quantità specifiche di detersivo. Questi sono contrassegnati a 15 ml o 25 ml, a seconda di quanto sono sporchi i piatti. Se le tue stoviglie necessitano di un lavaggio intensivo, aggiungi 5 ml di detersivo nella sezione di prelavaggio dello scomparto.
3. Quindi chiudere lo scomparto del detersivo facendo scorrere il coperchio nella direzione della freccia.

Nota: osservare le raccomandazioni del produttore sulla confezione del detersivo.

### D.Utilizzo del brillantante

Il riempimento del brillantante dell'erogatore del brillantante aiuta a garantire risultati di lavaggio di migliore qualità e maggiori prestazioni di asciugatura.

- Per riempire lo scomparto del brillantante, aprire il coperchio dello scomparto del brillantante.
- Riempire lo scomparto con un brillantante fino al livello MAX e quindi chiudere il coperchio. Fare attenzione a non riempire eccessivamente lo scomparto del brillantante e assicurarsi di asciugare eventuali fuoriuscite.
- Chiudere il coperchio per bloccare il coperchio dello scomparto del brillantante.
- Il brillantante viene aggiunto automaticamente durante l'ultimo risciacquo, garantendo un risciacquo accurato, un'asciugatura senza macchie e aloni.

### Attenzione!

Utilizzare solo brillantante di marca per lavastoviglie. Non riempire mai il contenitore del brillantante con altre sostanze (ad es. detersivo per lavastoviglie, detersivo liquido). Ciò danneggerebbe l'apparecchio.

Per modificare il livello del brillantante, attenersi alla seguente procedura prima di accendere la macchina - **Figura 4**

1. Aprire la porta e premere il pulsante di accensione per accendere la lavastoviglie.
2. Entro 60 secondi dall'accensione dell'apparecchio, premere il pulsante Timer di ritardo per 5 secondi mentre la macchina è in modalità standby per accedere alla modalità di impostazione. Tutte le spie del ciclo di lavaggio lampeggiano tre volte, quindi tornano al livello di brillantante predefinito. L'impostazione predefinita di fabbrica è R3.
3. Per regolare il livello del brillantante, premere il pulsante del timer di ritardo, il display digitale mostrerà le informazioni sul livello e ad ogni pressione del pulsante del timer di ritardo, il livello passerà da "R1→R2→R3→R4→R5".
4. Dopo aver selezionato il livello appropriato, premere il pulsante di accensione per salvare le impostazioni.

### Suono del cicalino attivato e disattivato

Nello stato predefinito, il suono del cicalino è attivo.

1. Accendere l'apparecchio
2. Premere contemporaneamente i pulsanti Programma e Avvio per 3 secondi, il segnale acustico si disattiva e l'interno lamp non si accende quando si apre la porta.
3. Premere nuovamente i pulsanti Programma e Start per 3 secondi contemporaneamente, il suono del cicalino viene attivato.

NOTA: Questa funzione può essere impostata solo in modalità standby. Dopo che l'apparecchio è stato spento e ricollegato, il suono del cicalino sarà attivo per impostazione predefinita.

## 3. INSTALLAZIONE

Puoi utilizzare la tua lavastoviglie sotto il bancone in base alle tue esigenze. Per fare ciò, sarà necessario rimuovere la piastra superiore della lavastoviglie utilizzando le due viti sul retro.

1. Rimuovere le due viti sul retro **Fig.5**
2. Spingere indietro per rimuovere la piastra superiore **Fig.6**

### Collegamento dei tubi di scarico

Inserire il tubo di scarico in un tubo di scarico con un diametro minimo di 4 cm, oppure lasciarlo scorrere nel lavandino, facendo attenzione a evitare di piegarlo o arricciarcarlo. L'altezza del tubo di scarico deve essere inferiore a 600 mm. L'estremità libera del tubo non deve essere immersa in acqua per evitare il riflusso dello stesso.

Si prega di fissare saldamente il tubo di scarico in posizione A o in posizione B **Fig.7**

1. Retro della lavastoviglie
2. Ingresso acqua
3. Tubo di scarico
4. Cavo di alimentazione
5. Tubo di scarico
6. Tubo di scarico
7. Contatore

### Come scaricare l'acqua in eccesso dai tubi

Se il collegamento al tubo di scarico è posizionato a una distanza superiore a 600 mm, l'acqua in eccesso potrebbe rimanere nel tubo di scarico. Sarà necessario scaricare l'acqua in eccesso dal tubo in una ciotola o in un contenitore adatto che si tenga all'esterno e più in basso del lavandino.

## Uscita acqua

Collegare il tubo di scarico dell'acqua. Il tubo di scarico deve essere montato correttamente per evitare perdite d'acqua. Assicurarsi che il tubo di scarico dell'acqua non sia piegato o schiacciato.

## Tubo di prolunga

**Se hai bisogno di una prolunga del tubo di scarico, assicurati di utilizzare un tubo di scarico simile.** Non deve essere più lungo di 4 metri, altrimenti l'effetto pulente della lavastoviglie potrebbe essere ridotto.

## Collegamento a sifone

Il raccordo di scarico deve battere un'altezza inferiore a 600 mm (massimo) dal fondo della lavastoviglie.

## Posizionare l'apparecchio

Posizionare l'apparecchio nella posizione desiderata. La parte posteriore dovrebbe poggiare contro il muro dietro di essa e i lati, lungo gli armadi o le pareti adiacenti. La lavastoviglie è dotata di tubi di alimentazione e scarico dell'acqua che possono essere posizionati sia sul lato destro che su quello sinistro per facilitare la corretta installazione.

## Attenzione!

- Si prega di posizionare la lavastoviglie su un terreno solido e piano.
- Non installare la lavastoviglie su una superficie rialzata.

## 4. FUNZIONAMENTO

### Pannello di controllo Fig. 8





- A. Potenza
- B. Programmi
- C. Funzioni extra
- D. Avvio/Pausa

## Funzionamento

Bottone	Descrizione
Potenza	Accendi/spegni la lavastoviglie
Programma	Selezionare il programma di lavaggio appropriato, l'indicatore del programma si accenderà
Funzioni extra	Selezionare il programma di lavaggio extra appropriato, l'indicatore del programma si accenderà. Mentre la macchina è accesa, le funzioni extra che possono essere selezionate lampeggeranno, l'indicatore si accenderà dopo essere selezionato.
Avvio/Pausa	Premere questo pulsante per avviare/mettere in pausa un programma  *Reset: premere 3 secondi per annullare il programma esistente e selezionare un nuovo programma
Blocco bambini	Tenere premuti contemporaneamente i tasti TIMER DI RITARDO E MEZZO CARICO per tre secondi, l'indicatore di blocco bambini si accende ed entra nello stato di blocco bambini. Tutte le chiavi sono bloccate. Ripetere i passaggi precedenti per uscire dallo stato di blocco bambini.
Autopulente	Tenere premuti contemporaneamente il tasto MEZZO CARICO e il tasto EXTRA DRY per tre secondi per avviare il programma di autopulizia, il display digitale visualizza un conto alla rovescia di 90 minuti.

Esporre

### Indicatore del programma

Icona	Nome	Descrizione
	ECO	Modalità ecologica, risparmio energetico e acqua, adatta per esigenze di pulizia generali.
	Intensivo	Potente modalità di pulizia, adatta per piatti, pentole e padelle con macchie pesanti.
	Rapido	Adatto per pulire i residui di cibo fresco leggermente appiccicosi alla massima velocità.
	1 ora	Modalità di pulizia giornaliera, adatta per stoviglie moderatamente contaminate.



Igiene

Adatto per stoviglie molto sporche che richiedono un lavaggio igienico.



Vetro

Adatto per il lavaggio di vetreria pregiata.

## Funzioni extra

Icona	Nome	Descrizione
	Timer di ritardo	È possibile ritardare l'ora di inizio del ciclo da 0 a 24 ore. Premere l'avvio del timer di ritardo per modificare l'ora e premere il pulsante di avvio. NOTA: Per modificare il tempo di ritardo una volta avviata la lavastoviglie, premere l'alimentazione e riavviare la lavastoviglie.
1/2	Mezzo carico	Ridurre il consumo di acqua ed elettricità, è possibile selezionare contemporaneamente tre stati di lavaggio superiore, lavaggio inferiore e lavaggio superiore e inferiore.
	Extra secco	Un ulteriore tempo di asciugatura viene aggiunto alla procedura di lavaggio principale per rendere le stoviglie più asciutte.
	Risparmio energetico	Risparmia energia riducendo il tempo e la temperatura durante l'essiccazione. Consigliato per una capacità di 8 piatti o meno.

## Indicatore di avvertimento

Icona	Nome	Descrizione
	Brillantante	Se l'indicatore è acceso, significa che la lavastoviglie sta esaurendo il brillantante e richiede un rabbocco.
	Sale	Se l'indicatore è acceso, significa che la lavastoviglie è a corto di sale per lavastoviglie e deve essere ricaricata.
	Ingresso acqua	Se l'indicatore è acceso, significa che l'ingresso dell'acqua è chiuso o ostruito.

## Caricamento dei cestelli della lavastoviglie

Per le migliori prestazioni della lavastoviglie, seguire queste linee guida per il caricamento.

### **Attenzione! Stoviglie non adatte alla pulizia in lavastoviglie:**

1. Stoviglie in plastica termosensibili, contenitori in rame e stagnati, alluminio e argenteria.
2. Squisita cristalleria, porcellana decorativa stampata; utensili con elementi in cristallo attaccati, ecc.
3. Articoli con proprietà assorbenti (spugne, tessuti per la casa).

### **Attenzione prima o dopo aver caricato i cestelli della lavastoviglie**

Raschiare via le grandi quantità di cibo avanzato. Non è necessario sciacquare le stoviglie sotto l'acqua corrente. Se le stoviglie o le pentole contengono particelle di cibo cotte, bruciate o aderenti e difficili da rimuovere, si consiglia di immergerle per un periodo prima di lavarle. Metti gli oggetti in lavastoviglie nel seguente ordine:

1. Oggetti come tazze, bicchieri, pentole/padelle, ecc. sono capovolti.
2. Gli oggetti curvi, o quelli con rientranze, dovrebbero essere inclinati in modo che l'acqua possa defluire.
3. Sono impilati in modo sicuro e non possono ribaltarsi.
4. Non impediscono la rotazione dei bracci irroratori durante il lavaggio.
5. Mettere posate, bacchette e piccoli oggetti nel portaposate. Gli oggetti molto piccoli non devono essere lavati in lavastoviglie in quanto potrebbero facilmente cadere dai cestelli.

### **Rimozione dei piatti**

Per evitare che l'acqua goccioli dal cestello superiore al cestello inferiore, si consiglia di svuotare prima il cestello inferiore e poi il cestello superiore.

### **Caricamento del cestello superiore**

Il cestello superiore è progettato per contenere stoviglie più delicate e leggere come bicchieri, tazze da caffè e da tè e piattini, oltre a piatti, ciotoline e pentole basse (purché non troppo sporche). Posizionare le stoviglie e le pentole in modo che non vengano spostate dagli spruzzi d'acqua. Posiziona sempre bicchieri, tazze e ciotole capovolti.

#### Cestello superiore **Fig. 9**

1. Ciotola da dessert
2. Piattino
3. Tazza
4. Boccale
5. Vetro
6. Ciotola di vetro
7. Cucchiaino da portata
8. Coltello da tavola
9. Forchetta da portata
10. Cucchiaino
11. Mestolo per sugo
12. Cucchiaino da minestra

13. Cucchiaino da dessert
14. Forchetta

### **Regolazione del cestello superiore Fig. 10**

È possibile regolare l'altezza del cestello superiore della macchina nelle posizioni 1 e 2 mostrate in Figura A in base alle proprie esigenze. Per regolare l'altezza del cestello superiore, rimuovere completamente il cestello e rimontarlo al livello delle ruote mostrato in 1 e 2. Quando è in posizione 1, l'altezza del cestello superiore sarà maggiore di 5 cm. In posizione 2, l'altezza del cestello inferiore sarà maggiore di 5 cm. In questa posizione, è possibile posizionare oggetti di grandi dimensioni come pentole, ecc., nel cestello inferiore.

Se si dispone di un cestello con un meccanismo di regolazione dell'altezza mostrato nella figura B, è possibile regolare la posizione del cestello su e giù tenendolo da entrambi i lati.

**ATTENZIONE:** Si consiglia di regolare l'altezza del cestello superiore prima di caricare le stoviglie nel cestello. Se si regola il cestello dopo aver caricato le stoviglie, si potrebbero danneggiare le stoviglie.

### **Caricamento del cestello inferiore**

Si consiglia di posizionare nel cestello inferiore gli oggetti di grandi dimensioni e più difficili da pulire: pentole, padelle, coperchi, piatti da portata e ciotole, come mostrato nella figura seguente.

È preferibile posizionare i piatti da portata e i coperchi ai lati dei cestelli per evitare di bloccare la rotazione del braccio irroratore superiore.

Pentole, ciotole da portata, ecc. devono essere sempre posizionate dall'alto verso il basso. I vasi profondi dovrebbero essere inclinati per consentire all'acqua di defluire.

Il cestello inferiore è dotato di: ripiegare le file di denti in modo da poter caricare pentole e padelle più grandi o più grandi.

### **Cestello inferiore Fig. 11**

1. Pentola piccola
2. Ciotola da dessert
3. Ciotola in melamina
4. Piatto da dessert in melamina
5. Piatto da dessert
6. Piatto piano
7. Piatto ovale
8. Scodella
9. Pentola da forno

### Programma di lavaggio

#### **Avvio di un programma di lavaggio**

1. Estrarre il cestello inferiore e superiore, caricare le stoviglie e spingerle indietro. Si consiglia di caricare prima il cestello inferiore, poi quello superiore (vedere la sezione intitolata "Caricamento dei cestelli della lavastoviglie").
2. Versare il detersivo (vedere la sezione intitolata "Prima del primo utilizzo").
3. Inserire la spina nella presa. L'alimentazione è 220-240V AC 50 Hz, la specifica della presa è 10A 250 VAC.50 Hz.
4. Assicurarsi che l'alimentazione dell'acqua sia aperta alla massima pressione. Chiudere lo sportello, premere il pulsante di accensione, premere il pulsante Programma per selezionare il "Programma di lavaggio" desiderato. (Vedere la sezione intitolata "Tabella dei programmi"). Con un po' di forza per assicurarsi che la porta sia chiusa correttamente.

NOTA: Si sente un clic quando la porta è chiusa perfettamente.

#### **Cambia il programma**

1. Premessa: Un ciclo in corso può essere modificato solo se è in corso solo da poco tempo. In caso contrario, il detersivo potrebbe essere già stato rilasciato e l'apparecchio potrebbe aver già scaricato l'acqua di lavaggio. In tal caso, il cassetto del detersivo deve essere riempito nuovamente (vedere la sezione "Riempire il cassetto del detersivo").
2. Durante il processo di lavaggio, premere il pulsante di accensione per spegnere la macchina.
3. Premere nuovamente il pulsante di accensione per accendere la macchina, quindi è possibile modificare il programma sull'impostazione del ciclo desiderata (vedere la sezione intitolata "Tabella dei programmi").

NOTA: Se si apre lo sportello durante il lavaggio, la macchina si fermerà e la spia di stato lampeggerà. Quando si chiude la porta, la macchina continuerà a funzionare dopo 10 secondi.

Le 4 spie dei programmi mostrano lo stato della lavastoviglie:

- Una delle spie del programma è accesa > è in corso un ciclo
- Una delle spie del programma lampeggia > pausa

NOTA: se tutte le spie iniziano a lampeggiare, ciò indica che la macchina è guasta, spegnere l'alimentazione principale e l'alimentazione idrica prima di chiamare un servizio.

#### **Dimentica di aggiungere il piatto**

Un piatto dimenticato può essere aggiunto in qualsiasi momento prima che la tazza del detersivo si apra.

1. Premere il pulsante Avvio/Pausa per interrompere il lavaggio.

2. Dopo che i bracci irroratori hanno smesso di funzionare, è possibile aprire completamente lo sportello.
3. Aggiungi piatti dimenticati.
4. Chiudere la porta, la lavastoviglie funzionerà dopo dieci secondi.

**AVVERTIMENTO!** È pericoloso aprire la porta durante il lavaggio, perché l'acqua calda potrebbe scottarsi. Se la porta viene aperta mentre la lavastoviglie è in funzione, la macchina si fermerà automaticamente.

### **Al termine del programma di lavaggio**

 Al termine dell'esecuzione del programma, il cicalino emetterà tre brevi segnali acustici, che suonano come "bip, bip, bip. Allo stesso tempo, la spia si accende per 3 minuti e si spegne se senza ulteriori operazioni e la macchina si spegne automaticamente.

Aprire la porta con cautela. All'apertura della porta può fuoriuscire vapore caldo!

- I piatti caldi sono sensibili agli urti. Le stoviglie devono quindi essere lasciate raffreddare per circa 15 minuti prima di rimuoverle dall'apparecchio.
- Aprite lo sportello della lavastoviglie, lasciatela socchiusa e aspettate qualche minuto prima di togliere le stoviglie. In questo modo saranno più freschi, e l'asciugatura sarà migliorata.

### **Scarico della lavastoviglie**

È normale che la lavastoviglie sia bagnata all'interno. Svuotare prima il cestello inferiore e poi quello superiore. In questo modo si eviterà che l'acqua goccioli dal cestello superiore sulle stoviglie in quello inferiore.

## **5. PULIZIA E MANUTENZIONE**

Prima di iniziare qualsiasi cura o manutenzione, scollegare sempre l'apparecchio dalla rete elettrica e chiudere l'alimentazione dell'acqua.

### **Sistema di filtraggio**

Il sistema di filtraggio è costituito da un filtro grossolano, un filtro piatto e un micro-filtro.

1. Filtro piatto: cibo e detriti verranno intrappolati da un getto speciale sul braccio irroratore inferiore.
2. Filtro grossolano: detriti di grandi dimensioni, come pezzi di osso o vetro, che potrebbero ostruire lo scarico rimarranno intrappolati nel filtro grossolano. Per rimuovere un oggetto intrappolato in questo filtro, premere delicatamente i rubinetti sulla parte superiore di questo filtro ed estrarlo.
3. Microfiltro: questo filtro trattiene lo sporco e i residui di cibo nella zona del pozzetto e impedisce che vengano ridepositati sulle stoviglie durante un ciclo.

### Figura 12

Ispezionare i filtri per verificare la presenza di ostruzioni ogni volta che la lavastoviglie è stata utilizzata.

Svitando il filtro grosso, è possibile rimuovere il sistema di filtraggio. Rimuovere eventuali residui di cibo e pulire i filtri sotto l'acqua corrente.

Il filtro è in grado di evitare efficacemente che i residui delle stoviglie cadano nel sistema di lavaggio. Tuttavia, a volte i residui di cibo possono ostruire il filtro, compromettendo le prestazioni di lavaggio. Si consiglia di controllare il filtro piatto per la presenza di residui di cibo subito dopo il completamento del programma di lavaggio e di pulirlo se necessario.

Inoltre, si consiglia di smontare e pulire il filtro almeno una volta alla settimana. I passaggi per la pulizia del filtro sono i seguenti.

### Figura 13

1. Rimuovere il filtro grosso dal microfiltro
2. Ruotare il microfiltro in senso antiorario
3. Rimuovere il set di filtri micro e piatti dallo scomparto lavastoviglie
4. Pulire i filtri sotto l'acqua corrente

È necessario pulire e risciacquare accuratamente i filtri prima di sostituire tutte le sezioni in ordine inverso a quello sopra.

Attenzione:

- Non eseguire mai un programma senza i filtri in posizione.
- Un montaggio errato dei filtri può ridurre le prestazioni di lavaggio e potenzialmente danneggiare l'apparecchio.
- Quando si puliscono i filtri, non bussare con loro. In caso contrario, i filtri potrebbero essere contorti e le prestazioni della lavastoviglie potrebbero essere degradate.

### Pulizia dei bracci irroratori

È necessario pulire regolarmente i bracci irroratori per verificare la presenza di sostanze chimiche dure che ostruiscono i getti e i cuscinetti del braccio irroratore.

### Fig. 14

1. Tirare il braccio irroratore inferiore verso l'alto per rimuoverlo.
2. Per rimuovere il braccio irroratore superiore, rimuovere prima la fibbia sul braccio irroratore superiore ruotandolo.
3. È necessario pulire e sciacquare accuratamente i bracci irroratori prima di sostituirli. Assicurarsi che la chiusura del braccio irroratore superiore sia serrata saldamente quando si rimonta il braccio irroratore superiore.

## **Prendersi cura della lavastoviglie**

Per pulire il pannello di controllo, utilizzare un panno leggermente inumidito e asciugare accuratamente. Per pulire l'esterno, utilizzare una buona cera lucidante per elettrodomestici. Non utilizzare mai oggetti appuntiti, spugne abrasive o detergenti aggressivi su nessuna parte della lavastoviglie.

### **Pulizia della porta**

Per pulire il bordo intorno alla porta, è necessario utilizzare solo uno straccio morbido, caldo e umido. Per evitare la penetrazione di acqua nella serratura della porta e nei componenti elettrici, non utilizzare detergenti spray di alcun tipo. Inoltre, non utilizzare mai detergenti abrasivi o spugne abrasive sulle superfici esterne perché graffierebbero la finitura. Alcuni tovaglioli di carta possono anche graffiare o lasciare segni sulla superficie.

**AVVERTIMENTO!** Non utilizzare mai un detergente spray per pulire il pannello della portiera poiché potrebbe danneggiare la serratura della porta e i componenti elettrici. Non è consentito l'uso di agenti abrasivi o di carta assorbente a causa del rischio di graffiare o lasciare macchie sulla superficie in acciaio inossidabile.

### **Protezione contro il gelo**

Se la tua lavastoviglie viene lasciata in un luogo non riscaldato durante l'inverno, chiedi a un servizio tecnico di:

1. Togliere l'alimentazione elettrica alla lavastoviglie.
2. Chiudere l'alimentazione dell'acqua e scollegare il tubo di ingresso dell'acqua dalla valvola dell'acqua.
3. Scaricare l'acqua dal tubo di ingresso e dalla valvola dell'acqua. (Usa una padella per raccogliere l'acqua)
4. Ricollegare il tubo di ingresso dell'acqua alla valvola dell'acqua.
5. Rimuovere il filtro nella vasca e sul fondo e utilizzare una spugna per consumare l'acqua nel pozzetto.

## **Come mantenere la lavastoviglie**

### ***Dopo ogni lavaggio***

Dopo ogni lavaggio, chiudere l'alimentazione dell'acqua all'apparecchio e lasciare la porta leggermente socchiusa in modo che l'umidità e gli odori non rimangano intrappolati all'interno.

### ***Rimuovere la spina***

Prima di eseguire la pulizia o la manutenzione, rimuovere sempre la spina dalla presa. Non correre rischi.

### ***Senza solventi o pulizia abrasiva***

Per pulire l'esterno e le parti in gomma della lavastoviglie, non utilizzare solventi o

## ITALIANO

prodotti per la pulizia abrasivi. Utilizzare solo un panno e acqua calda e sapone. Per rimuovere macchie o macchie dalla superficie dell'interno, utilizzare un panno inumidito con acqua e un po' di aceto bianco, oppure un prodotto per la pulizia specifico per lavastoviglie.

### **Quando si va in vacanza**

Quando si va in vacanza, si consiglia di eseguire un ciclo di lavaggio con la lavastoviglie vuota e poi staccare la spina dalla presa, chiudere l'alimentazione dell'acqua e lasciare la porta dell'apparecchio leggermente socchiusa. Ciò aiuterà le guarnizioni a durare più a lungo e preverrà la formazione di odori nell'apparecchio.

### **Spostamento dell'apparecchio**

Se l'apparecchio deve essere spostato, cercare di mantenerlo in posizione verticale. Se necessario, può essere posizionato sul retro.

### **Foche**

Uno dei fattori che causano la formazione di odori nella lavastoviglie è il cibo che rimane intrappolato nelle guarnizioni. La pulizia periodica con una spugna umida lo eviterà.

## 6.RISOLUZIONE DEI PROBLEMI

### **Prima di chiamare l'assistenza**

Rivedere i grafici nelle pagine seguenti può renderti libero di chiamare l'assistenza.

<b>Problema</b>	<b>Possibili cause</b>	<b>Cosa fare</b>
<b>La lavastoviglie non funziona</b>	Fusibile bruciato o interruttore automatico azionato	Sostituire il fusibile o ripristinare l'interruttore automatico. Rimuovere tutti gli altri elettrodomestici che condividono lo stesso circuito con la lavastoviglie.
	L'alimentatore non è acceso	Assicurarsi che la lavastoviglie sia accesa e che la porta sia chiusa saldamente. Assicurarsi che il cavo di alimentazione sia collegato correttamente alla presa a muro.
	La pressione dell'acqua è bassa/interruzione dell'acqua	Verificare che l'alimentazione dell'acqua sia collegata correttamente e che l'acqua sia aperta. Se si verifica un'interruzione dell'acqua, spegnere la lavastoviglie fino al ripristino dell'alimentazione idrica, quindi riavviare la lavastoviglie e il programma di lavaggio.

<b>La pompa di scarico non si ferma</b>	Traboccare	Il sistema è progettato per rilevare l'overflow. Quando lo fa, spegne la pompa di circolazione e accende la pompa di scarico.
<b>Rumore</b>	Alcuni suoni udibili sono normali	Suoni dall'apertura della tazza del detersivo
	Gli utensili non sono al sicuro nei cestelli o qualcosa di piccolo è caduto nel cestello	Per garantire che tutto sia al sicuro in lavastoviglie
	Il motore ronza	La lavastoviglie non è stata utilizzata regolarmente. Se non lo usi spesso, ricordati di impostarlo per riempirlo e pomparlo ogni settimana, il che aiuterà a mantenere umido il sigillo.
<b>Schiama nella vasca</b>	Detersivo improprio	Utilizzare solo l'apposito detersivo per lavastoviglie per evitare la formazione di schiuma. In tal caso, aprire la lavastoviglie e lasciare evaporare la schiuma. Aggiungi 1 litro di acqua fredda nella vasca. Chiudere e bloccare la lavastoviglie, quindi avviare il ciclo di lavaggio "pre-risciacquo" per scaricare l'acqua. Ripetere se necessario.
	Agente di risalita versato	Asciugare sempre immediatamente le fuoriuscite di brillantante.
<b>Interno vasca macchiato</b>	È stato utilizzato detersivo con colorante	Assicurati che il detersivo sia quello senza colorante
<b>Lavastoviglie e posate non pulite</b>	Programma improprio Caricamento errato del cestello	Seleziona un programma più forte. Assicurarsi che l'azione del cassetto del detersivo e dei bracci irroratori non sia bloccata da stoviglie di grandi dimensioni.

<p><b>Spot e riprese su bicchieri e posate</b></p>	<ol style="list-style-type: none"> <li>1. Acqua estremamente dura</li> <li>2. Bassa temperatura di ingresso</li> <li>3. Sovraccarico della lavastoviglie</li> <li>4. Caricamento improprio</li> <li>5. Detersivo in polvere vecchio o umido</li> <li>6. Svuotare il dosatore del brillantante Dosaggio errato del detersivo</li> </ol>	<p>Per rimuovere le macchie dalla vetreria:</p> <ol style="list-style-type: none"> <li>1. Estrarre tutti gli utensili in metallo dalla lavastoviglie.</li> <li>2. Non aggiungere detersivo.</li> <li>3. Scegli il ciclo più lungo.</li> <li>4. Avviare la lavastoviglie e lasciarla funzionare per circa 18-22 minuti, quindi sarà nel lavaggio principale.</li> <li>5. Aprire lo sportello per versare 2 tazze di aceto bianco sul fondo della lavastoviglie.</li> <li>6. Chiudere la porta e lasciare che la lavastoviglie completi il ciclo. Se l'aceto non funziona: ripetere come sopra, tranne per l'uso di 60 ml di cristalli di acido citrico al posto dell'aceto.</li> </ol>
<p><b>Nuvolosità sulla vetreria</b></p>	<p>Combinazione di acqua dolce e troppo detersivo</p>	<p>Usa meno detersivo se hai acqua dolce e seleziona un ciclo più breve per lavare la vetreria e pulirla.</p>
<p><b>Film giallo o marrone sulle superfici interne</b></p>	<p>Macchie di tè o caffè</p>	<p>Usando una soluzione di 1/2 tazza di candeggina e 3 tazze di acqua tiepida per rimuovere le macchie a mano.</p> <p>AVVERTIMENTO! È necessario attendere 20 minuti dopo un ciclo per far raffreddare gli elementi riscaldanti prima di pulire l'interno. In caso contrario, si verificheranno ustioni.</p>
	<p>I depositi di ferro nell'acqua possono causare un film complessivo</p>	<p>È necessario chiamare un'azienda di addolcitori d'acqua per un filtro speciale.</p>
<p><b>Pellicola bianca sulla superficie interna</b></p>	<p>Minerali per acque dure</p>	<p>Per pulire l'interno, utilizzare una spugna umida con detersivo per lavastoviglie e indossare guanti di gomma. Non utilizzare mai detersivi diversi dalla lavastoviglie detergente per il rischio di formazione di schiuma o schiuma.</p>

<b>Il coperchio del cassetto del detersivo non può essere chiuso correttamente</b>	I residui di detersivo intasati bloccano la presa	Pulire il detersivo dal fermo.
<b>Detersivo rimasto nelle tazze del dispenser</b>	Blocchi piatti tazze detersivo	Ricaricare correttamente le stoviglie.
<b>Vapore</b>	Fenomeno normale	C'è del vapore che fuoriesce dallo sfiato dal chiavistello della porta durante l'asciugatura e lo scarico dell'acqua.
<b>Segni neri o grigi sui piatti</b>	Gli utensili in alluminio hanno sfregato contro i piatti	Utilizzare un detergente abrasivo delicato per eliminare quei segni.
<b>Acqua stagnante sul fondo della vasca</b>	Interruzione dell'acqua durante la metà dell'assunzione dell'acqua	Una piccola quantità di acqua pulita intorno all'uscita sul fondo della vasca mantiene lubrificato il sigillo dell'acqua. Tuttavia, se noti molta acqua di scarico nella lavastoviglie, potrebbe essere causata da un'interruzione dell'acqua durante il processo di assunzione dell'acqua. In questo caso riavviare la lavastoviglie e il programma di lavaggio delle stoviglie dopo aver ripristinato l'alimentazione dell'acqua, lo scarico avverrà automaticamente.
<b>Lavastoviglie Perdite</b>	Erogatore di troppo pieno o fuoriuscite di brillantante	Fare attenzione a non riempire eccessivamente il contenitore del brillantante. Il brillantante versato potrebbe causare formazione di schiuma eccessiva e portare a traboccamento. Asciugare eventuali fuoriuscite con un panno umido.
	La lavastoviglie non è in piano	Assicurati che la lavastoviglie sia in piano

NOTA: Semi di oliva o oggetti simili possono passare attraverso il sistema di filtraggio e raggiungere l'area della pompa di scarico. In questo caso la pompa di scarico si blocca e deve essere pulita. Rimuovere il coperchio della pompa spingendo la coda verso l'esterno, quindi è possibile liberare la girante della pompa da soli. Dopodiché, riagganciare il coperchio in posizione.

**Figura 15**

Una manutenzione impropria della macchina può minacciare la sicurezza degli utenti. Eventuali riparazioni devono essere eseguite da professionisti.

**Codici di errore**

Dopo l'avvio del ciclo di lavaggio, in caso di malfunzionamento la lavastoviglie visualizzerà un codice di errore. La tabella seguente mostra i possibili codici di errore e i guasti che rappresentano, e l'indicatore di errore continuerà a lampeggiare e a emettere un segnale acustico.

<b>Codici</b>	<b>Colpa</b>
E1	Tracimazione/perdita
E2	Malfunzionamento dell'ingresso dell'acqua
E4	Malfunzionamento della valvola di distribuzione dell'acqua
E5	Malfunzionamento della ventola
E6	Riscaldamento anomalo
E7	Termistore aperto/cortocircuito
EA	Comunicazione anomala

**Attenzione!** Per E2, controllare la sezione *Risoluzione dei problemi* prima di chiamare l'assistenza. Per E1, chiudere l'alimentazione idrica principale prima di chiamare un servizio. Per E4, E5, E6, E7, EA si prega di chiamare per assistenza.

**7.SPECIFICHE TECNICHE**

<b>Modello</b>	<b>D3Y Slim / D3YX Slim</b>
Riferimento	V0561 / V0562
Potenza nominale	1800-2200W
Tensione nominale	220-240V
Frequenza nominale	50 Hz
Pressione dell'acqua (pressione di flusso)	0,4-10 bar = 0,04-1,0 MPa
Capacità (coperti)	11

## 8. SMALTIMENTO DI VECCHI APPARECCHI ELETTRICI ED ELETTRONICI



Questo simbolo indica che, secondo le normative applicabili, il prodotto e/o le celle devono essere smaltiti separatamente dai rifiuti domestici. Quando questo prodotto raggiunge la fine della sua durata di conservazione, è necessario smaltire le celle/batterie/accumulatori e portarli in un punto di raccolta designato dalle autorità locali.

I consumatori devono contattare le autorità locali o i rivenditori per informazioni relative al corretto smaltimento dei vecchi elettrodomestici e/o delle loro batterie.

Il rispetto delle linee guida di cui sopra contribuirà a proteggere l'ambiente.

## 9. SUPPORTO TECNICO E GARANZIA

EVVO sarà responsabile nei confronti dell'utente finale o del consumatore per qualsiasi difetto di conformità esistente al momento della consegna del prodotto nei termini, nelle condizioni e nei termini stabiliti dalla normativa applicabile.

Si raccomanda di far eseguire le riparazioni da personale qualificato.

Se in qualsiasi momento rilevi un problema con il tuo prodotto o hai dei dubbi, non esitare a contattare il Servizio di Assistenza Tecnica ufficiale EVVO:

910 200 422 - ATTENZIONE TELEFONICA

633 525 883 - ATTENZIONE WHATSAPP

## 10. DIRITTO D'AUTORE

I diritti di proprietà intellettuale sui testi di questo manuale appartengono a EVVO HOME EUROPE S.L. Tutti i diritti riservati. I contenuti di questa pubblicazione non possono, in tutto o in parte, essere riprodotti, memorizzati in un sistema di recupero, trasmessi o distribuiti con qualsiasi mezzo (elettronico, meccanico, fotocopia, registrazione o simili) senza la preventiva autorizzazione di EVVO HOME EUROPE, S.L.

## **1. PEÇAS E COMPONENTES**

**Fig. 1**

1. Terceiro cesto
2. Cesta superior
3. Cesto inferior
4. Braço de pulverização superior
5. Recipiente de sal
6. Braço de pulverização inferior
7. Dispensador

### **Acessórios incluídos**

- Manual do utilizador
- Funil de sal
- Tubo de entrada de água

## **2. ANTES DA PRIMEIRA UTILIZAÇÃO**

### **Observações**

- Cada máquina de lavar louça foi submetida a um controlo de qualidade rigoroso antes de sair da fábrica para garantir a fiabilidade.
- Poderá encontrar gotículas de água ou manchas de água geradas pelo nosso controlo de qualidade na sua nova máquina de lavar loiça.
- Coloque o cesto de talheres na prateleira inferior do prato. Para obter o melhor desempenho, instale ao longo do meio, como mostra a imagem dos frisos interiores.
- Por favor, remova todos os materiais da embalagem do exterior e do interior da máquina de lavar louça antes de instalar.

Antes da primeira utilização, retire todos os materiais de embalagem do interior da máquina de lavar loiça.

- A. Defina o nível do amaciador de água conforme exigido pela dureza da água na área.
- B. Adicione 500g de sal ao compartimento de sal e, em seguida, encha com água até ao topo do compartimento de sal.
- C. Encha o dispositivo auxiliar de enxaguamento.
- D. Encha o detergente.

### **A. Amaciador de água (ajuste do nível de dureza da água)**

A máquina de lavar louça foi concebida para permitir ajustar a quantidade de sal consumida com base na dureza da água utilizada. Pretende-se assim otimizar o nível de consumo de sal. Para definir o consumo de sal proceda da seguinte forma:

1. Ligue o aparelho

2. No prazo de 60 segundos após o aparelho estar ligado, prima o botão **Start/Pause** durante 5 segundos enquanto a máquina estiver em modo de espera. Essa ação entrará no modo de configuração, depois voltará para o nível padrão do amaciante e o visor digital mostrará o nível do amaciante como "H3".

Pressione o **botão Start/Pause** para selecionar o conjunto adequado de acordo com seu ambiente local, os conjuntos serão alterados na seguinte sequência: H1→H2→H3→H4→H5→H6; Depois disso, desligue a máquina para salvar as configurações. Recomenda-se que sejam feitos ajustamentos de acordo com o quadro seguinte:

\*A configuração do fabricante: H3

Posição do seletor	Dureza da Água			Indicadores ao definir a dureza da água	Consumo de sal (grama/ciclo)
	dH	dF	dE		
H1	0-5	0-9	0-6	H1	0
H2	6-11	10-20	7-14	H2	20
H3 (padrão)	12-17	21-30	15-21	H3	30
H4	18-22	31-40	22-28	H4	40
H5	23-34	41-60	29-42	H5	50
H 6	35-55	61-98	43-69	H 6	60

Entre em contato com o departamento de água local para obter informações sobre a dureza do seu abastecimento de água

### B.Colocar o sal no amaciante

A dureza da água varia de lugar para lugar. Se for utilizada água dura na máquina de lavar louça, formar-se-ão depósitos nos pratos e utensílios. O aparelho está equipado com um amaciante especial que utiliza sal especificamente concebido para eliminar cal e minerais da água.

Utilize sempre sal destinado à máquina de lavar louça.

## PORTUGUÊS

### Atenção!

- Utilize apenas sal especificamente concebido para utilização em máquinas de lavar loiça! Todos os outros tipos de sal não especificamente concebidos para utilização numa máquina de lavar loiça, especialmente o sal de mesa, danificam o amaciador de água. Em caso de danos causados pelo uso de sal inadequado o fabricante não dá qualquer garantia nem é responsável por quaisquer danos causados.
- Só encha com sal antes de iniciar um dos programas de lavagem completos. Isso evitará que quaisquer grãos de sal ou água salgada, que podem ter sido divididos, permaneçam no fundo da máquina por qualquer período, o que pode causar corrosão.

O recipiente de sal está localizado abaixo do cesto inferior e deve ser enchido da seguinte forma:

- A. Retire o cesto inferior e, em seguida, desenrosque e retire a tampa do recipiente de sal.
- B. Coloque a extremidade do funil (fornecido) no orifício e introduza cerca de 500g de sal.
- C. Se estiver a encher o recipiente pela primeira vez, encha cheio do seu volume com água (cerca de 700ml).
- D. Volte a enroscar cuidadosamente a tampa.
- E. Normalmente, a luz de aviso de sal será apagada depois que o recipiente de sal estiver cheio de sal.

### Fig. 2

#### OBSERVAÇÃO:

- O recipiente de sal deve ser novamente enchido quando a luz de aviso de sal no painel de controle acender. Embora o recipiente de sal esteja cheio o suficiente, a luz indicadora pode não escurecer antes que o sal se dissolva completamente.
- Se não houver luz de aviso de sal no painel de controle (para alguns modelos), você pode julgar quando carregar o sal no amaciante pelos ciclos que a máquina de lavar louça executou.
- Tenha cuidado para não encher demasiado o recipiente de sal e certifique-se de que limpa quaisquer derrames.

### C.Utilização de detergente

Todos os ciclos da máquina de lavar louça requerem detergente no compartimento do detergente. Adicione a quantidade correta de detergente para o ciclo selecionado para garantir o melhor desempenho.

- Só deve utilizar detergente concebido especificamente para utilização em máquinas de lavar loiça. Mantenha o detergente fresco e seco. Não coloque detergente em pó no dispositivo até estar pronto para lavar louça.

- Nunca utilize sabão, detergente para a roupa ou detergente para lavar as mãos na máquina de lavar louça.
- Não engula detergente da máquina de lavar louça. Evite respirar os fumos. O detergente para a máquina de lavar louça contém irritantes e produtos químicos cáusticos que podem induzir doenças respiratórias. Se tiver engolido detergente para a máquina de lavar louça ou inalado os fumos, procure assistência médica imediatamente.
- Mantenha o detergente da máquina de lavar louça fora do alcance das crianças.

### Enchimento do dispositivo de detergente Fig. 3

1. Abra o compartimento do detergente premindo o botão.
2. Adicionar a quantidade recomendada de detergente ao compartimento principal do detergente. O compartimento principal do detergente tem linhas para permitir quantidades específicas de detergente. Estes são marcados em 15ml ou 25ml, dependendo de quão sujos os pratos estão. Se a louça precisar de uma lavagem intensiva, adicione 5ml de detergente na secção de pré-lavagem do compartimento.
3. Em seguida, feche o compartimento do detergente deslizando a tampa na direção da seta.

Nota: por favor, observe a recomendação do fabricante sobre a embalagem do detergente.

### D. Usando enxaguar AID

O enchimento do dispositivo auxiliar de enxágue ajuda a garantir melhores resultados de lavagem e maior desempenho de secagem.

- Para encher o compartimento de auxílio de enxaguamento, abra a tampa do compartimento de auxílio de enxágue.
- Encha o compartimento com um auxiliar de lavagem até ao nível MAX e feche a tampa. Tenha cuidado para não encher demasiado o compartimento de ajuda ao enxágue e certifique-se de que limpa quaisquer derrames.
- Feche a tampa para bloquear a tampa do compartimento de auxílio ao enxágue.
- O auxiliar de enxágue é adicionado automaticamente durante o último enxágue, garantindo um enxágue completo, secagem sem manchas e estrias.

### Atenção!

Utilize apenas um auxiliar de lavagem de marca para a máquina de lavar louça. Nunca encha o dispositivo auxiliar de lavagem com quaisquer outras substâncias (por exemplo, agente de limpeza da máquina de lavar louça, detergente líquido). Isto danificaria o aparelho.

Para alterar o nível de auxílio de enxaguamento, siga os passos abaixo antes de ligar a máquina:

## PORTUGUÊS

1. Abra a porta e pressione o botão liga/desliga para ligar a máquina de lavar louça.
2. No prazo de 60 segundos após o aparelho estar ligado, prima o botão Retardar temporizador durante 5 segundos enquanto a máquina está em modo de espera para entrar no modo de configuração. Todas as luzes do ciclo de lavagem piscam três vezes e, em seguida, voltam para o nível padrão de auxílio de enxágue. O conjunto padrão de fábrica é R3.
3. Para ajustar o nível de auxílio de enxágue, pressione o botão Retardar temporizador, o visor digital mostrará as informações de nível e, a cada toque no botão do temporizador de atraso, o nível percorrerá "R1→R2→R3→R4→R5".
4. Depois de selecionar o nível apropriado, pressione o botão liga/desliga para salvar as configurações.

### Fig. 4

#### Buzzer Sound On e Off

No estado padrão, o som do buzzer está ativado.

1. Ligue o aparelho
2. Pressione os botões Program e Start 3 segundos ao mesmo tempo, o som da campainha é desligado e a lâmpada interna não acende quando a porta é aberta.
3. Pressione os botões Program e Start 3 segundos ao mesmo tempo novamente, o som do buzzer está ligado.

Nota: Esta função só pode ser definida em modo de espera. Depois que o aparelho for desligado e reconectado, o som da campainha estará ligado por padrão.

## 3.INSTALAÇÃO

Pode usar a sua máquina de lavar louça debaixo do balcão de acordo com as suas necessidades. Para fazer isso, você precisará remover a placa superior na máquina de lavar louça usando os dois parafusos na parte de trás.

1. Remova os dois parafusos na parte de trás **Fig.5**
2. Empurre para trás para remover a placa superior **Fig.6**

#### Ligação de mangueiras de drenagem

Insira a mangueira de drenagem em um cano de drenagem com diâmetro mínimo de 4 cm, ou deixe-a correr para a pia, certificando-se de evitar dobrar ou cravá-la. A altura do tubo de drenagem deve ser inferior a 600 mm. A extremidade livre da mangueira não deve ser imersa em água para evitar o refluxo da mesma.

Fixe com segurança a mangueira de drenagem na posição A ou na posição B **Fig.7**

1. Parte traseira da máquina de lavar louça
2. Entrada de água
3. Tubo de drenagem
4. Cabo de alimentação
5. Mangueira de drenagem
6. Tubo de drenagem
7. Contador

### **Como drenar o excesso de água das mangueiras**

Se a ligação ao tubo de drenagem estiver posicionada acima de 600 mm, o excesso de água pode permanecer na mangueira de drenagem. Será necessário drenar o excesso de água da mangueira para uma tigela ou recipiente adequado que é mantido fora e mais baixo do que a pia.

### **Saída de água**

Ligue a mangueira de drenagem de água. A mangueira de drenagem deve ser corretamente montada para evitar fugas de água. Certifique-se de que a mangueira de drenagem de água não está dobrada ou esmagada.

### **Mangueira de extensão**

Se você precisar de uma extensão de mangueira de dreno, certifique-se de usar uma mangueira de drenagem semelhante. Não deve ter mais de 4 metros, caso contrário o efeito de limpeza da máquina de lavar louça pode ser reduzido.

### **Conexão de sifão**

A ligação de resíduos deve atingir uma altura inferior a 600 mm (no máximo) em relação ao fundo da máquina de lavar louça.

### **Posicione o aparelho**

Posicione o aparelho no local desejado. As costas devem repousar contra a parede atrás dela, e as laterais, ao longo dos armários ou paredes adjacentes. A máquina de lavar louça está equipada com mangueiras de abastecimento de água e drenagem que podem ser posicionadas para os lados direito ou esquerdo para facilitar a instalação adequada.

### **Atenção!**

- Por favor, coloque a máquina de lavar louça em um terreno firme e plano.
- Não instale a máquina de lavar louça numa superfície elevada.

## 4.FUNCIONAMENTO

### Painel de controle Fig. 8







- A. Alimentação
- B. Programas
- C. Funções extras
- D. Iniciar/Pausar

### Operação



Botão	Descrição
Alimen- tação	Ligue/desligue a máquina de lavar loiça
Pro- gramação	Selecione o programa de lavagem apropriado, o indicador do programa será aceso
Funções extras	Selecione o programa de lavagem extra apropriado, o indicador do programa será aceso. Enquanto a máquina estiver ligada, as funções extras que podem ser selecionadas estarão piscando, o indicador estará ligado depois  sendo selecionado.
Iniciar/Pau- sar	Pressione este botão para iniciar/pausar um programa  *Reset: pressione 3 segundos para cancelar o programa existente e selecione um novo programa
Cadeado para cri- anças	Mantenha pressionada a tecla DELAY TIMER e a tecla HALF LOAD por três segundos ao mesmo tempo, o indicador de bloqueio infantil acende e entra no estado de bloqueio infantil. Todas as chaves estão trancadas. Repita as etapas acima para sair do estado de bloqueio filho.
Auto-Lim- peza	Mantenha pressionadas as teclas HALF LOAD e EXTRA DRY por três segundos ao mesmo tempo para iniciar o programa de autolimpeza, o visor digital exibe uma contagem regressiva de 90 minutos.

Ecrã



**Indicador do programa**

Ícone	Designação	Descrição
	ECO	Modo ecológico, economizando energia e água, adequado para necessidades gerais de limpeza.
	Intensivo	Modo de limpeza potente, adequado para pratos, panelas e frigideiras com manchas pesadas.
	Rápido	Adequado para limpar os resíduos de alimentos frescos ligeiramente pegajosos à velocidade mais rápida.
	1 hora	Modo de limpeza diária, adequado para louças moderadamente contaminadas.
	Higiene	Adequado para pratos muito sujos que requerem lavagem higiénica.
	Vidro	Adequado para lavar vidros finos.

**Funções extras**

Ícone	Designação	Descrição
	Temporizador de atraso	Você pode atrasar o tempo de início do ciclo 0-24 horas. Pressione Delay timer start para alterar a hora e pressione o botão start. Nota: Para alterar o tempo de atraso assim que a máquina de lavar loiça for iniciada, prima a alimentação e reinicie a máquina de lavar loiça.
1/2	Meia carga	Reduzir o consumo de água e eletricidade, pode seleccionar três estados de lavagem superior, lavagem inferior e lavagem superior e inferior ao mesmo tempo.
	Extra Seco	Um tempo adicional de secagem é adicionado ao procedimento de lavagem principal para tornar a louça mais seca.
	Poupança de Energia	Poupa energia ao reduzir o tempo e a temperatura durante a secagem. Recomendado para uma capacidade de 8 pratos ou menos.

### Indicador de aviso

Ícone	Designação	Descrição
	Auxiliar de enxaguamento	Se o indicador estiver aceso, significa que a máquina de lavar louça está com pouca ajuda de lavagem e requer um reabastecimento.
	Sal	Se o indicador estiver aceso, significa que a máquina de lavar louça está com pouco sal e precisa ser reabastecida.
	Entrada de água	Se o indicador estiver aceso, significa que a entrada de água está fechada ou bloqueada

### Carregando as prateleiras da máquina de lavar louça

Para um melhor desempenho da máquina de lavar louça, siga estas orientações de carregamento.

#### Atenção! Pratos não adequados para limpeza de máquinas de lavar louça:

1. Louça de plástico sensível à temperatura, recipientes de cobre e estanho, alumínio e talheres.
2. Requentados artigos de vidro, porcelana decorativa estampada; utensílios com elementos de cristal acoplados, etc.
3. Artigos com propriedades absorventes (esponjas, tecido doméstico).

#### Atenção antes ou depois de carregar as prateleiras da máquina de lavar louça

Raspe as grandes quantidades de restos de comida. Não é necessário lavar a louça em água corrente. Se a louça ou panela tiver partículas de alimentos que estão assadas, queimadas ou aderidas e são difíceis de remover, recomenda-se mergulhá-las por um período antes de lavar. Coloque os objetos na máquina de lavar louça na seguinte ordem:

1. Itens como copos, copos, panelas/frigideiras, etc. são colocados de cabeça para baixo.
2. Itens curvos, ou aqueles com recessos, devem estar inclinados para que a água possa escorrer.
3. Eles são empilhados com segurança e não podem tombar.
4. Eles não impedem que os braços de pulverização girem durante a lavagem.
5. Coloque talheres, pauzinhos e pequenos itens na bandeja de talheres. Itens muito pequenos não devem ser lavados na máquina de lavar louça, pois podem cair facilmente das prateleiras.

### Retirar a louça

Para evitar que a água esorra do cesto superior para o cesto inferior, recomendamos que esvazie primeiro o cesto inferior e depois o cesto superior.

## Carregar o cesto superior

O cesto superior foi concebido para conter louças mais delicadas e leves, como copos, café e chávena de chá e pires, bem como pratos, pequenas taças e frigideiras rasas (desde que não estejam muito sujas). Posicione os pratos e utensílios de cozinha para que não se movam pelo spray de água. Coloque sempre copos, copos e tigelas de cabeça para baixo.

### Cesta superior **Fig. 9**

1. Taça de sobremesa
2. Pires
3. Taça
4. Caneca
5. Vidro
6. Taça de vidro
7. Colher de dose
8. Canivete de mesa
9. Garfo de serviço
10. Colher de chá
11. Concha de molho
12. Colher de sopa
13. Colher de sobremesa
14. Garfo

### Ajustando o cesto superior **Fig. 10**

Você pode ajustar a altura da cesta superior da sua máquina nas posições 1 e 2 mostradas na Figura A de acordo com suas necessidades. Para ajustar a altura do cesto superior, retire o cesto completamente e volte a montá-lo ao nível da roda indicado em 1 e 2. Quando na posição 1, a altura do cesto superior será 5 cm maior. Na posição 2, a altura do cesto inferior será 5 cm maior. Nesta posição, você pode colocar itens grandes, como potes, etc., na cesta inferior.

Se tiver um cesto com um mecanismo de ajuste de altura mostrado na figura B, pode ajustar a posição do cesto para cima e para baixo, segurando-o de ambos os lados.

**ATENÇÃO:** Recomendamos ajustar a altura do cesto superior antes de colocar os pratos no cesto. Se ajustar o cesto depois de carregar os pratos, poderá danificá-los.

### Carregar o cesto inferior

Recomendamos que você coloque itens grandes que são mais difíceis de limpar na cesta inferior: painéis, frigideiras, tampas, pratos e tigelas, como mostra a figura abaixo.

É preferível colocar pratos e tampas de serviço na lateral dos cestos, a fim de evitar bloquear a rotação do braço superior do pulverizador.

Potes, tigelas, etc. devem ser sempre colocados de cima para baixo. Os vasos profun-

## PORTUGUÊS

dos devem ser inclinados para permitir que a água flua.

O cesto inferior apresenta: dobre as fileiras de tina para que potes e frigideiras maiores ou mais possam ser carregados.

Cesta inferior **Fig. 11**

1. Panela pequena
2. Taça de sobremesa
3. Tigela de melamina
4. Prato de sobremesa de melamina
5. Prato de sobremesa
6. Prato de jantar
7. Prato oval
8. Prato de sopa
9. Panela de forno

### Programa de lavagem

#### *Iniciar um programa de lavagem*

1. Retire o cesto inferior e superior, carregue os pratos e empurre-os para trás. Recomenda-se carregar primeiro o cesto inferior, depois o superior (ver a secção intitulada "Carregar as prateleiras da máquina de lavar loiça").
2. Deite no detergente (ver a secção intitulada "Antes da primeira utilização").
3. Insira a ficha na tomada. A fonte de alimentação é 220-240V AC 50 Hz, a especificação da tomada é 10A 250 VAC.50 Hz.
4. Certifique-se de que o abastecimento de água está ligado à pressão máxima. Feche a porta, pressione o botão liga/desliga, pressione o botão Programa para seleccionar um "Programa de lavagem" desejado. (Consulte a secção intitulada "Tabela de programas"). Com um pouco de força para garantir que a porta está devidamente fechada.

NOTA: Um clique pode ser ouvido quando a porta está fechada perfeitamente.

#### *Alterar o programa*

1. Premissa: Um ciclo que está em curso só pode ser modificado se estiver a decorrer há pouco tempo. Caso contrário, o detergente pode já ter sido libertado e o aparelho pode já ter drenado a água de lavagem. Se for esse o caso, o dispositivo de distribuição de detergente deve ser novamente cheio (ver a secção intitulada "Encher o dispositivo de distribuição de detergente").
2. Durante o processo de lavagem, pressione o botão **liga/desliga** para desligar a máquina.
3. Pressione o botão **liga/desliga** novamente para ligar a máquina e, em seguida, você pode alterar o programa para a configuração de ciclo desejada (consulte a secção intitulada "Tabela de programas").

NOTA: Se abrir a porta durante a lavagem, a máquina irá parar e a luz de estado piscar. Quando fechar a porta, a máquina continuará a trabalhar após 10 segundos.

As 4 luzes do programa mostram o estado da máquina de lavar louça:

- Uma das luzes do programa está acesa > um ciclo está a decorrer
- Uma das luzes do programa pisca > pausa

NOTA: se todas as luzes começarem a brilhar, isso indica que a máquina está fora de ordem, desligue a fonte principal de energia e água antes de chamar um serviço.

### **Esqueça de adicionar prato**

Um prato esquecido pode ser adicionado a qualquer momento antes do copo de detergente abrir.

1. Pressione o botão Start/Pause para parar a lavagem.
2. Depois que os braços de pulverização pararem de funcionar, você pode abrir a porta completamente.
3. Adicione pratos esquecidos.
4. Feche a porta, a máquina de lavar louça funcionará após dez segundos.

ATENÇÃO! É perigoso abrir a porta ao lavar, porque a água quente pode escaldá-lo. Se a porta for aberta enquanto a máquina de lavar louça estiver a funcionar, a máquina irá parar automaticamente.

### **No final do programa de lavagem**

 Depois que o programa terminar de ser executado, a campainha emitirá três bipes curtos, soando como “beep, beep, beep. Ao mesmo tempo, a luz indicadora acende por 3 minutos, e será apagada se sem qualquer operação adicional, e a máquina será desligada automaticamente.

Abra a porta com cuidado. O vapor quente pode escapar quando a porta é aberta!

- Pratos quentes são sensíveis a batidas. Por conseguinte, as antenas parabólicas devem arrefecer durante cerca de 15 minutos antes de serem retiradas do aparelho.
- Abra a porta da máquina de lavar louça, deixe-a entreaberta e espere alguns minutos antes de retirar a louça. Desta forma, eles serão mais frios, e a secagem será melhorada.

### **Descarga da máquina de lavar louça**

É normal que a máquina de lavar louça esteja molhada por dentro. Esvazie primeiro o cesto inferior e depois o superior. Isto evitará que a água escorra do cesto superior para os pratos do cesto inferior.

## **5.LIMPEZA E MANUTENÇÃO**

Antes de iniciar qualquer cuidado ou manutenção, deve sempre desligar o aparelho do fornecimento de eletricidade e desligar o fornecimento de água.

### **Sistema de filtragem**

O sistema de filtragem é composto por um filtro grosso, um filtro plano e um microfiltro.

1. Filtro plano: Os alimentos e os detritos ficarão presos por um jato especial no braço inferior do pulverizador.
2. Filtro grosso: Grandes detritos, como pedaços de osso ou vidro, que podem entupir o ralo ficarão presos no filtro grosso. Para remover um item preso neste filtro, aperte suavemente as torneiras na parte superior deste filtro e levante-o.
3. Microfiltro: este filtro retém resíduos de terra e alimentos na área do cárter e evita que sejam redepositados nos pratos durante um ciclo.

### **Fig. 12**

Inspecione os filtros quanto a obstruções sempre que a máquina de lavar louça tiver sido usada.

Ao desenroscar o filtro grosso, você pode remover o sistema de filtro. Retire os restos de alimentos e limpe os filtros em água corrente.

O filtro pode efetivamente evitar que resíduos de louça caiam no sistema de lavagem. No entanto, os resíduos alimentares podem, por vezes, obstruir o filtro, afetando o desempenho da lavagem. Recomenda-se verificar se há resíduos alimentares no filtro plano imediatamente após a conclusão do programa de lavagem e limpá-lo, se necessário.

Além disso, é aconselhável desmontar e limpar o filtro pelo menos uma vez por semana. As etapas para limpar o filtro são as seguintes.

### **Fig. 13**

1. Remova o filtro grosso do microfiltro
2. Rodar o microfiltro no sentido contrário ao dos ponteiros do relógio
3. Remova o conjunto de filtros micro e planos do compartimento da máquina de lavar louça
4. Limpe os filtros em água corrente

Deve limpar e enxaguar cuidadosamente os filtros antes de substituir todas as secções na ordem inversa à anterior.

Atenção:

- Nunca execute um programa sem os filtros no lugar.
- A instalação incorreta dos filtros pode reduzir o desempenho de lavagem e potencialmente danificar o seu aparelho.

- Ao limpar os filtros, não bata neles. Caso contrário, os filtros poderiam ser contorcidos e o desempenho da máquina de lavar louça poderia ser degradado.

### **Limpeza dos braços de pulverização**

É necessário limpar os braços de pulverização regularmente para produtos químicos de água dura que irão obstruir os jatos e rolamentos do braço de pulverização.

#### **Fig. 14**

1. Puxe o braço inferior do pulverizador para cima para o remover.
2. Para remover o braço superior do pulverizador, primeiro remova o fecho do braço superior do pulverizador rodando-o.
3. Deve limpar e enxaguar cuidadosamente os braços do pulverizador antes de os substituir. Certifique-se de que o fecho do braço superior do pulverizador está firmemente apertado quando voltar a colocar o braço superior do pulverizador.

### **Cuidar da máquina de lavar loiça**

Para limpar o painel de controlo, utilize um pano ligeiramente humedecido e seque bem. Para limpar o exterior, use uma boa cera de polimento do aparelho. Nunca utilize objetos cortantes, esfregões ou produtos de limpeza agressivos em qualquer parte da máquina de lavar loiça.

### **Limpeza da porta**

Para limpar a borda ao redor da porta, você deve usar apenas um pano macio quente e úmido. Para evitar a penetração de água na fechadura da porta e componentes elétricos, não use um limpador de spray de qualquer tipo. Além disso, nunca use produtos de limpeza abrasivos ou esfregões nas superfícies externas, pois eles irão arranhar o acabamento. Alguns toalhetes de papel também podem riscar ou deixar marcas na superfície.

**ATENÇÃO!** Nunca use um limpador de spray para limpar o painel da porta, pois pode danificar a fechadura da porta e os componentes elétricos. Não é permitido usar o agente abrasivo ou alguma toalha de papel devido ao risco de arranhar ou deixar manchas na superfície de aço inoxidável.

### **Proteção contra congelamento**

Se a sua máquina de lavar louça for deixada num local sem aquecimento durante o inverno, peça a um serviço técnico para:

1. Corte a energia elétrica da máquina de lavar loiça.
2. Desligue o abastecimento de água e desligue o tubo de entrada de água da válvula de água.
3. Escorra a água do tubo de entrada e da válvula de água. (Use uma panela para pegar a água)
4. Reconecte o tubo de entrada de água à válvula de água.
5. Retire o filtro na cuba e no fundo e use uma esponja para gastar água no reservatório.

## PORTUGUÊS

### **Como fazer a manutenção da sua máquina de lavar loiça**

#### ***Após cada lavagem***

Após cada lavagem, desligue o fornecimento de água ao aparelho e deixe a porta ligeiramente entreaberta para que a humidade e os odores não fiquem presos no interior.

#### ***Remova a ficha***

Antes de limpar ou realizar a manutenção, retire sempre a ficha da tomada. Não corra riscos.

#### ***Sem solventes ou limpeza abrasiva***

Para limpar as partes exteriores e de borracha da máquina de lavar loiça, não utilize solventes ou produtos de limpeza abrasivos. Use apenas pano e água morna com sabão. Para remover manchas ou manchas da superfície do interior, use um pano humedecido com água e um pouco de vinagre branco, ou um produto de limpeza feito especificamente para máquinas de lavar louça.

#### ***Quando vai de férias***

Quando for de férias, recomenda-se que execute um ciclo de lavagem com a máquina de lavar loiça vazia e, em seguida, retire a ficha da tomada, desligue o abastecimento de água e deixe a porta do aparelho ligeiramente entreaberta. Isso ajudará as vedações a durarem mais tempo e evitará a formação de odores no aparelho.

#### ***Mover o aparelho***

Se o aparelho tiver de ser movido, tente mantê-lo na posição vertical. Se necessário, pode ser posicionado de costas.

#### ***Selos***

Um dos fatores que causam a formação de odores na máquina de lavar louça são os alimentos que permanecem presos nas vedações. A limpeza periódica com uma esponja húmida evitará isso.

## 6.RESOLUÇÃO DE PROBLEMAS

### Antes de chamar para o serviço

Rever os gráficos nas páginas seguintes pode torná-lo livre de chamar para o serviço.

Problema	Causas possíveis	O Que Fazer
<b>A máquina de lavar louça não funciona</b>	Fusível soprado, ou o disjuntor agiu	Substitua o fusível ou redefina o disjuntor. Remova quaisquer outros aparelhos que partilhem o mesmo circuito com a máquina de lavar louça.
	A fonte de alimentação não está ligada	Certifique-se de que a máquina de lavar louça está ligada e que a porta está fechada de forma segura. Certifique-se de que o cabo de alimentação está corretamente ligado à tomada de parede.
	A pressão da água é baixa / interrupção de água	Verifique se o abastecimento de água está ligado corretamente e se a água está ligada. Se ocorrer uma interrupção de água, desligue a máquina de lavar louça até que o fornecimento de água seja restabelecido e, em seguida, reinicie a máquina de lavar louça e o programa de lavagem.
<b>A bomba de drenagem não para</b>	Transbordamento	O sistema foi concebido para detetar transbordamentos. Quando o faz, desliga a bomba de circulação e liga a bomba de dreno.
<b>Ruído</b>	Alguns sons audíveis são normais	Sons da abertura do copo de detergente
	Os utensílios não estão seguros nos cestos ou algo pequeno caiu no cesto	Para garantir que tudo está seguro na máquina de lavar louça
	Zumbidos do motor	A máquina de lavar louça não tem sido usada regularmente. Se não o utilizar com frequência, lembre-se de o colocar para encher e bombear todas as semanas, o que ajudará a manter o selo húmido.

## PORTUGUÊS

<b>Suds na banheira</b>	Detergente inadequado	Use apenas o detergente especial para a máquina de lavar louça para evitar suds. Se isso ocorrer, abra a máquina de lavar louça e deixe a suds evaporar. Adicione 1 galão de água fria à banheira. Feche e feche a máquina de lavar louça e, em seguida, inicie o ciclo de lavagem “pré-enxágue” para drenar a água. Repetir, se necessário.
	Agente de elevação derramado	Limpe sempre imediatamente os derrames do agente de enxaguamento.
<b>Interior da banheira manchada</b>	Foi utilizado detergente com corante	Certifique-se de que o detergente é aquele sem corante
<b>Máquina de lavar louça e talheres não limpos</b>	Programa impróprio Carregamento inadequado do cesto	Selecione um programa mais forte. Certifique-se de que a ação do dispensador de detergente e dos braços de pulverização não são bloqueadas por louças grandes.
<b>Spots e fil-magens em copos e talheres</b>	<ol style="list-style-type: none"> <li>1. Água extremamente dura</li> <li>2. Baixa temperatura de entrada</li> <li>3. Sobrecarga da máquina de lavar louça</li> <li>4. Carregamento inadequado</li> <li>5. Detergente em pó velho ou húmido</li> <li>6. Dispensador de agente de lavagem vazio Dosagem incorreta de detergente</li> </ol>	<p>Para remover manchas de artigos de vidro:</p> <ol style="list-style-type: none"> <li>1. Retire todos os utensílios de metal da máquina de lavar louça.</li> <li>2. Não adicione detergente.</li> <li>3. Escolha o ciclo mais longo.</li> <li>4. Ligue a máquina de lavar louça e deixe funcionar durante cerca de 18 a 22 minutos, depois estará na lavagem principal.</li> <li>5. Abra a porta para despejar 2 xícaras de vinagre branco no fundo da máquina de lavar louça.</li> <li>6. Feche a porta e deixe a máquina de lavar louça completar o ciclo. Se o vinagre não funciona: repita como acima, exceto usar 1/4 xícara (60 ml) de cristais de ácido cítrico em vez de vinagre.</li> </ol>
<b>Nebulosidade em vidraria</b>	Combinação de água macia e excesso de detergente	Use menos detergente se tiver água macia e escolha um ciclo mais curto para lavar os utensílios de vidro e limpá-los.

<b>Película amarela ou castanha nas superfícies interiores</b>	Manchas de chá ou café	Usando uma solução de 1/2 xícara de água sanitária e 3 xícaras de água morna para remover as manchas à mão.  ATENÇÃO! Deve esperar 20 minutos após um ciclo para deixar arrefecer os elementos de aquecimento antes de limpar o interior. Caso contrário, as queimaduras acontecerão.
	Depósitos de ferro na água podem causar uma película global	Você deve ligar para uma empresa de amaciante de água para um filtro especial.
<b>Película branca na superfície interior</b>	Minerais de água dura	Para limpar o interior, utilize uma esponja húmida com detergente para a máquina de lavar loiça e use luvas de borracha. Nunca utilize outro produto de limpeza que não seja a máquina de lavar loiça detergente para o risco de formação de espuma ou suds.
<b>A tampa do dispositivo de detergente não pode ser fechada corretamente</b>	Resíduo de detergente entupido está a bloquear a captura	Limpe o detergente da captura.
<b>Detergente deixado nos copos do distribuidor</b>	Pratos bloqueiam copos de detergente	Recarregue a louça corretamente.
<b>Vapor</b>	Fenômeno normal	Há algum vapor vindo através do respiradouro pelo trinco da porta durante a secagem e drenagem de água.
<b>Marcas pretas ou cinzentas nos pratos</b>	Utensílios de alumínio esfregaram contra pratos	Use um produto de limpeza abrasivo suave para elimine essas marcas.

## PORTUGUÊS

<b>Água parada no fundo da banheira</b>	Interrupção de água durante o meio da ingestão de água	Uma pequena quantidade de água limpa ao redor da saída no fundo da banheira mantém o selo de água lubrificado. No entanto, se notar muita água residual na sua máquina de lavar loiça, esta poderá ser causada por uma falha de água durante o processo de ingestão de água. Neste caso, reinicie a máquina de lavar loiça e o programa de lavagem de loiça depois que o fornecimento de água for restabelecido, a drenagem ocorrerá automaticamente.
<b>Máquina de lavar loiça fugas</b>	Dispensador de excesso de carga ou derrames de ajuda de lavagem	Tenha cuidado para não encher demasiado o dispositivo de ajuda de enxaguamento. A ajuda ao enxaguamento derramada pode causar excesso e levar ao transbordamento. Limpe quaisquer derrames com um pano húmido.
	Máquina de lavar loiça não é nível	Certifique-se de que a máquina de lavar loiça está nivelada

NOTA: As sementes de azeitona ou objetos semelhantes podem passar pelo sistema de filtragem e chegar à área da bomba de drenagem. Neste caso, a bomba de drenagem fica bloqueada e precisa ser limpa. Por favor, remova a tampa da bomba empurrando a cauda para fora, então você pode limpar o impulsor da bomba sozinho. Depois disso, por favor, corte a tampa de volta à posição.

### Fig. 15

A manutenção inadequada da máquina pode ameaçar a segurança dos usuários. Quaisquer reparações devem ser realizadas por profissionais.

## Códigos de erro

Após o início do ciclo de lavagem, se houver um mau funcionamento, a máquina de lavar louça exibirá um código de erro. A tabela a seguir mostra possíveis códigos de erro e as falhas que eles representam, e o indicador de erro continuará piscando e apitando.

Códigos	Falha
E1	Transbordamento/fuga
E2	Mau funcionamento da entrada de água
E4	Mau funcionamento da válvula de distribuição de água
E5	Mau funcionamento do ventilador
E6	Aquecimento anormal
E7	Termistor aberto/curto-circuito
EA	Comunicação anormal

**Atenção!** Para o E2, verifique primeiro a *solução de problemas* antes de chamar para o serviço. Para a E1, desligue o abastecimento de água principal antes de chamar um serviço. Para E4, E5, E6, E7, EA, ligue para o serviço.

## 7.ESPECIFICAÇÕES TÉCNICAS

Modelo	D3Y Slim / D3YX Slim
Referência	V0561 / V0562
Potência nominal	1800-2200W
Tensão nominal	220-240V
Frequência nominal	50 Hz
Pressão da água (pressão de fluxo)	0,4-10bar =0,04-1,0 MPa
Capacidade (configurações do local)	11

## **8. ELIMINAÇÃO DE APARELHOS ELÉTRICOS E ELETRÓNICOS VELHOS**



Este símbolo indica que, de acordo com os regulamentos aplicáveis, o produto e/ou as células devem ser eliminados separadamente dos resíduos domésticos. Quando este produto atingir o fim do seu prazo de validade, deve eliminar as células/pilhas/acumuladores e levá-los para um ponto de recolha designado pelas autoridades locais.

Os consumidores devem contactar as autoridades locais ou os retalhistas para obter informações sobre a eliminação correta de aparelhos velhos e/ou das suas pilhas.

O cumprimento das orientações acima referidas contribuirá para proteger o ambiente.

## **9. SUPORTE TÉCNICO E GARANTIA**

A EVVO será responsável perante o utilizador final ou consumidor por qualquer falta de conformidade que exista no momento da entrega do produto nos termos, condições e prazos estabelecidos pelos regulamentos aplicáveis.

Recomenda-se que as reparações sejam realizadas por pessoal qualificado.

Se a qualquer momento detetar algum problema com o seu produto ou tiver alguma dúvida, não hesite em contactar o Serviço de Suporte Técnico oficial da EVVO:

910 200 422 - ATENDIMENTO TELEFÓNICO

633 525 883 - ATENÇÃO WHATSAPP

## **10. DIREITOS DE AUTOR**

Os direitos de propriedade intelectual sobre os textos deste manual pertencem à EVVO HOME EUROPE S.L. Todos os direitos reservados. O conteúdo desta publicação não pode, no todo ou em parte, ser reproduzido, armazenado em um sistema de recuperação, transmitido ou distribuído por qualquer meio (eletrónico, mecânico, fotocópia, gravação ou similar) sem a autorização prévia da EVVO HOME EUROPE, S.L.

## 1. ONDERDELEN EN COMPONENTEN

### Figuur 1

1. Derde mandje
2. Bovenste mand
3. Onderste korf
4. Bovenste sproeiarm
5. Zout reservoir
6. Onderste sproeiarm
7. Dispenser

### Accessoires inbegrepen

- Gebruikershandleiding
- Zout trechter
- Waterinlaat pijp

## 2. VOOR HET EERSTE GEBRUIK

### Notities

- Elke vaatwasser is onderworpen aan een grondige kwaliteitscontrole voordat hij de fabriek verlaat om de betrouwbaarheid te garanderen.
- Het kan zijn dat u waterdruppels of watervlekken aantreft die zijn ontstaan door onze kwaliteitscontrole in uw nieuwe vaatwasser.
- Plaats de bestekorf in het onderste afdruiprek. Voor de beste prestaties dient u deze in het midden te installeren, zoals weergegeven op de afbeelding van de interieuronderdelen.
- Verwijder alle verpakkingsmaterialen van de buiten- en binnenkant van de vaatwasser voordat u deze installeert.

Verwijder voor het eerste gebruik al het verpakkingsmateriaal uit de binnenkant van de vaatwasser.

- A. Stel het peil van de waterontharder in op basis van de waterhardheid in de omgeving.
- B. Voeg 500 g zout toe aan het zoutcompartiment en vul vervolgens met water tot aan de bovenkant van het zoutcompartiment.
- C. Vul het glansmiddeldoseerbakje.
- D. Vul wasmiddel bij.

### A. Waterontharder (instelling waterhardheid)

De vaatwasser is zo ontworpen dat de hoeveelheid verbruikt zout kan worden aangepast aan de hardheid van het gebruikte water. Dit is bedoeld om het zoutverbruik te optimaliseren. Om het zoutverbruik in te stellen, gaat u als volgt te werk:

## NEDERLANDS

1. Schakel het apparaat in

2. Druk binnen 60 seconden na het inschakelen van het apparaat 5 seconden op de **Start/** Pauze-knop terwijl de machine in de stand-bymodus staat. Deze actie gaat naar de instellingsmodus en gaat vervolgens naar het standaard onthardingsniveau, en het digitale display toont het onthardingsniveau als "H3".

Druk op de **Start/** Pauze-knop om de juiste set te selecteren op basis van uw lokale omgeving, de sets veranderen in de volgende volgorde: H1→H2→H3→H4→H5→H6; Schakel daarna de machine uit om de instellingen op te slaan. Het wordt aanbevolen om aanpassingen uit te voeren in overeenstemming met de volgende tabel:

\*De instelling van de fabrikant: H3

Positie van de keuzeschakelaar	Water hardheid			Indicatoren tijdens het instellen van de waterhardheid	Zoutverbruik (gram/cyclus)
	Dh	Df	dE		
H1	0-5	0-9	0-6	H1	0
H2	6-11	10-20	7-14	H2	20
H3 (standaard)	12-17	21-30	15-21	H3	30
H4	18-22	31-40	22-28	H4	40
H5	23-34	41-60	29-42	H5	50
H6	35-55	61-98	43-69	H6	60

Neem contact op met uw plaatselijke waterschap voor informatie over de hardheid van uw watervoorziening

### B.Het zout in de ontharder laden

De hardheid van het water varieert van plaats tot plaats. Als er hard water in de vaatwasser wordt gebruikt, ontstaan er afzettingen op het servies en het keukengerei. Het apparaat is uitgerust met een speciale ontharder die zout gebruikt dat speciaal is ontworpen om kalk en mineralen uit het water te verwijderen.

Gebruik altijd zout dat bedoeld is voor gebruik met de vaatwasser.

**Aandacht!**

- Gebruik alleen zout dat speciaal is ontworpen voor gebruik in vaatwassers! Alle andere soorten zout die niet speciaal zijn ontworpen voor gebruik in de vaatwasser, met name keukenzout, zullen de waterontharder beschadigen. In geval van schade veroorzaakt door het gebruik van ongeschikt zout geeft de fabrikant geen garantie en is hij niet aansprakelijk voor eventuele veroorzaakte schade.
- Vul alleen met zout vlak voor het starten van een van de volledige wasprogramma's. Dit voorkomt dat eventuele zoutkorrels of zoute waterkorrels, die mogelijk zijn gespleten, gedurende een bepaalde periode op de bodem van de machine achterblijven, wat corrosie kan veroorzaken.

Het zoutreservoir bevindt zich onder de onderste korf en moet als volgt worden gevuld:

- Verwijder de onderste korf en draai en verwijder vervolgens de dop van het zoutreservoir.
- Plaats het uiteinde van de trechter (bijgeleverd) in het gat en voeg ongeveer 500 g zout toe.
- Als u de container voor de eerste keer vult, vul dan het volume vol met water (ongeveer 700 ml).
- Draai de dop er voorzichtig weer op.
- Meestal gaat het zoutwaarschuwinglampje uit nadat het zoutreservoir met zout is gevuld.

**Figuur 2**

NOTITIE:

- Het zoutreservoir moet worden bijgevoerd wanneer het zoutwaarschuwinglampje in het bedieningspaneel gaat branden. Hoewel het zoutreservoir voldoende gevuld is, gaat het mogelijk dat het indicatielampje pas uitgaat als het zout volledig is opgelost.
- Als er (bij sommige modellen) geen zoutwaarschuwinglampje op het bedieningspaneel brandt, kunt u aan de hand van de cycli die de vaatwasser heeft gedraaid beoordelen wanneer het zout in de ontharder moet worden gedaan.
- Zorg ervoor dat u het zoutreservoir niet te vol doet en zorg ervoor dat u gemorste vloeistoffen opveegt.

**C. Afwasmiddel gebruiken**

Voor alle vaatwasprogramma's is wasmiddel in het afwasmiddelbakje nodig. Voeg de juiste hoeveelheid wasmiddel toe voor de geselecteerde cyclus om de beste prestaties te garanderen.

- Gebruik alleen afwasmiddel dat speciaal is ontworpen voor gebruik in vaatwassers. Houd je wasmiddel fris en droog. Doe geen poedervormig wasmiddel in de dispenser totdat je klaar bent om de afwas te doen.
- Gebruik nooit zeep, wasmiddel of handwasmiddel in de vaatwasser.

## NEDERLANDS

- Slik het afwasmiddel niet door. Vermijd het inademen van de dampen. Afwasmiddel bevat irriterende stoffen en bijtende chemicaliën die aandoeningen van de luchtwegen kunnen veroorzaken. Als u vaatwasmiddel heeft ingeslikt of de dampen heeft ingeademd, zoek dan onmiddellijk medische hulp.
- Houd vaatwasmiddel buiten het bereik van kinderen.

### Vullen van het afwasmiddelbakje Afb. 3

1. Open het wasmiddelbakje door op de knop te drukken.
2. Voeg de aanbevolen hoeveelheid wasmiddel toe aan het hoofdwasmiddelvakje. Het hoofdwasmiddelcompartiment heeft lijnen om specifieke hoeveelheden wasmiddel toe te staan. Deze zijn gemarkeerd op 15 ml of 25 ml, afhankelijk van hoe vuil de vaat is. Als je vaat een intensieve wasbeurt nodig heeft, voeg dan 5 ml wasmiddel toe aan het voorwasgedeelte van het compartiment.
3. Sluit vervolgens het wasmiddelbakje door het deksel in de richting van de pijl te schuiven.

Opmerking: neem de aanbeveling van de fabrikant op de verpakking van het wasmiddel in acht.

### D.Glansspoelmiddel gebruiken

Het vullen van het glansspoelmiddelreservoir zorgt voor een betere waskwaliteit en een beter droogresultaat.

- Om het glansmiddelreservoir te vullen, opent u het deksel van het glansmiddelvakje.
- Vul het compartiment met glansspoelmiddel tot het MAX-niveau en sluit vervolgens het deksel. Zorg ervoor dat het glansmiddelcompartiment niet te vol raakt en zorg ervoor dat u gemorste vloeistoffen opveegt.
- Sluit het deksel om het deksel van het glansmiddelcompartiment te verrendelen.
- Glansspoelmiddel wordt automatisch toegevoegd tijdens de laatste spoeling, wat zorgt voor een grondige spoeling en vlek- en streeploos drogen.

### Aandacht!

Gebruik alleen glansspoelmiddel van het merk voor de vaatwasser. Vul het glansmiddelreservoir nooit met andere stoffen (bijv. reinigingsmiddel voor de vaatwasser, vloeibaar afwasmiddel). Dit zou het apparaat beschadigen.

Om het glansspoelmiddelniveau te wijzigen, volgt u de onderstaande stappen voordat u de machine inschakelt:

1. Open de deur en druk op de aan/uit-knop om de vaatwasser in te schakelen.

2. Druk binnen 60 seconden nadat het apparaat is ingeschakeld 5 seconden op de uitgestelde timerknop terwijl de machine in de stand-bymodus staat om naar de instelmodus te gaan. Alle lampjes van het wasprogramma knipperen drie keer en gaan vervolgens naar het standaard glansspoelmiddelniveau. De standaardinstelling is R3.
3. Om het glansmiddelniveau aan te passen, drukt u op de knop Uitgestelde timer, het digitale display toont de niveau-informatie en met elke druk op de knop Uitgestelde timer gaat het niveau door "R1→R2→R3→R4→R5."
4. Nadat u het juiste niveau hebt geselecteerd, drukt u op de aan/uit-knop om de instellingen op te slaan.

#### **Figuur 4**

#### **Zoemergeluid aan en uit**

In de standaardstand is het zoemergeluid ingeschakeld.

1. Schakel het apparaat in
2. Druk 3 seconden tegelijk op de programma- en startknoppen, het zoemergeluid is uitgeschakeld en de binnenste lamp gaat niet branden wanneer de deur wordt geopend.
3. Druk nogmaals 3 seconden tegelijk op de programma- en Startknoppen, het zoemergeluid is ingeschakeld.

Opmerking: Deze functie kan alleen in de standby-modus worden ingesteld. Nadat het apparaat is uitgeschakeld en weer is aangesloten, is het zoemergeluid standaard ingeschakeld.

### **3. INSTALLATIE**

U kunt uw vaatwasser onder het aanrecht gebruiken, afhankelijk van uw behoeften. Om dit te doen, moet u de bovenplaat van de vaatwasser verwijderen met behulp van de twee schroeven aan de achterkant.

1. Verwijder de twee schroeven aan de achterkant **Fig.5**
2. Duw terug om de bovenplaat te verwijderen **Fig.6**

#### **Aansluiting van afvoerslangen**

Stee de afvoerslang in een afvoerpijp met een minimale diameter van 4 cm, of laat hem in de gootsteen lopen, zorg ervoor dat deze niet buigt of krimpt. De hoogte van de afvoerpijp moet minder dan 600 mm zijn. Het vrije uiteinde van de slang mag niet in water worden ondergedompeld om terugstroming te voorkomen.

Bevestig de afvoerslang stevig in positie A of positie B **Fig.7**

1. Achterkant van de vaatwasser
2. Waterinlaat

## NEDERLANDS

3. Afvoerpijp
4. Netsnoer
5. Afvoerslang
6. Afvoerpijp
7. Toonbank

### Hoe overtollig water uit slangen af te tappen

Als de aansluiting op de afvoerpijp hoger dan 600 mm is geplaatst, kan er overtollig water in de afvoerslang achterblijven. Het is nodig om overtollig water uit de slang af te tappen in een kom of geschikte container die buiten en lager dan de gootsteen wordt gehouden.

### Afvoer van het water

Sluit de waterafvoerslang aan. De afvoerslang moet correct zijn gemonteerd om waterlekken te voorkomen. Zorg ervoor dat de waterafvoerslang niet geknikt of geplet wordt.

### Verlengslang

Als u een verlengstuk van de afvoerslang nodig heeft, zorg er dan voor dat u een vergelijkbare afvoerslang gebruikt. Het mag niet langer zijn dan 4 meter, anders kan het reinigende effect van de vaatwasser worden verminderd.

### Syfon-aansluiting

De afvoeraansluiting moet een hoogte van minder dan 600 mm (maximaal) vanaf de bodem van de vaatwasser halen.

### Plaats het apparaat

Plaats het apparaat op de gewenste plaats. De achterkant moet rusten tegen de muur erachter en de zijkanten langs de aangrenzende kasten of muren. De vaatwasser is uitgerust met watertoevoer- en afvoerslangen die naar rechts of naar links kunnen worden geplaatst om een goede installatie te vergemakkelijken.

### Aandacht!

- Plaats de vaatwasser op een stevige en vlakke ondergrond.
- Installeer de vaatwasser niet op een verhoogd oppervlak.

## 4. WERKING

### Bedieningspaneel Fig. 8

- A. Macht
- B. Programma 's
- C. Extra functies
- D. Start/Pauze







### Bediening

Knoop	Beschrijving
Macht	Zet je vaatwasser aan/uit
Programma	Selecteer het juiste wasprogramma, de programma-indicator gaat branden
Extra functies	Selecteer het juiste extra wasprogramma, de programma-indicator gaat branden. Terwijl de machine aan staat, knippen de extra functies die kunnen worden geselecteerd, de indicator gaat branden geselecteerd.
Start/Pauze	Druk op deze knop om een programma te starten/pauzeren  *Reset: druk 3 seconden om het bestaande programma te annuleren en selecteer een nieuw programma
Kinderslot	Houd de DELAY TIMER-toets en de HALF LOAD-toets tegelijkertijd drie seconden ingedrukt, de kinderslotindicator licht op en gaat naar de kinderslotstatus. Alle sleutels zijn vergrendeld. Herhaal de bovenstaande stappen om de status van het kinderslot te verlaten.
Zelf reinigen	Houd de HALF LOAD-toets en de EXTRA DRY-toets drie seconden tegelijk ingedrukt om het zelfreinigingsprogramma te starten, het digitale display geeft een aftelling van 90 minuten weer.



## NEDERLANDS

### Beeldscherm



#### Programma-indicator

Pictogram	Naam	Beschrijving
	ECO	Milieuvriendelijke modus, die energie en water bespaart, geschikt voor algemene schoonmaakbehoeften.
	Intensief	Krachtige reinigingsmodus, geschikt voor borden, potten en pannen met zware vlekken.
	Vlug	Geschikt voor het reinigen van de licht plakkerige verse etenresten op de hoogste snelheid.
	1 uur	Dagelijkse reinigingsmodus, geschikt voor matig vervuild serviesgoed.
	Hygiëne	Geschikt voor sterk vervuilde vaat die hygiënisch gewassen moet worden.
	Glas	Geschikt voor het wassen van fijn glaswerk.

#### Extra functies

Pictogram	Naam	Beschrijving
	Vertraging timer	U kunt de starttijd van de cyclus 0-24 uur uitstellen. Druk op Uitstel timer start om de tijd te wijzigen en druk op de startknop. Opmerking: Om de vertragingstijd te wijzigen zodra de vaatwasser is gestart, drukt u op aan/uit en start u de vaatwasser opnieuw op.
1/2	Halve belading	Verminder het water- en elektriciteitsverbruik, kan tegelijkertijd drie standen van bovenste wassen, onderste wassen en bovenste en onderste wassen selecteren.
	Extra droog	Om het servies droger te maken, wordt er een extra droogtijd toegevoegd aan de hoofdwasprocedure.
	Energie sparen	Het bespaart energie door de tijd en temperatuur tijdens het drogen te verminderen. Aanbevolen voor een capaciteit van 8 gerechten of minder.

## Waarschuwingsindicator

Pictogram	Naam	Beschrijving
	Glansspoelmiddel	Als de indicator brandt, betekent dit dat de vaatwasser bijna geen glansspoelmiddel meer heeft en moet worden bijgevuld.
	Zout	Als de indicator brandt, betekent dit dat de vaatwasser bijna geen vaatwazout meer heeft en moet worden bijgevuld.
	Waterinlaat	Als de indicator brandt, betekent dit dat de watertoevoer gesloten of geblokkeerd is

### Laden van de vaatwaskorven

Volg deze laadrichtlijnen voor de beste prestaties van de vaatwasser.

#### Aandacht! Vaat dat niet geschikt is voor reiniging in de vaatwasser:

1. Temperatuurgevoelig kunststof serviesgoed, koperen en vertinde containers, aluminium en zilverwerk.
2. Prachtig glaswerk, decoratief bedrukt porselein; gebruiksvoorwerpen met aangebouwde kristallen elementen, enz.
3. Artikelen met absorberende eigenschappen (sponzen, huishoudtextiel).

#### Let op voor of na het inladen van de vaatwaskorven

Schraap grote hoeveelheden overgebleven voedsel weg. Het is niet nodig om de vaat onder stromend water af te spoelen. Als het servies of kookgerei voedseldeeltjes bevat die gebakken, verbrand of vastgeplakt zijn en die moeilijk te verwijderen zijn, is het raadzaam om ze een tijdje te laten weken voordat u ze gaat wassen. Plaats voorwerpen in de vaatwasser in de volgende volgorde:

1. Voorwerpen zoals kopjes, glazen, potten/pannen, etc. staan ondersteboven.
2. Gebogen voorwerpen, of voorwerpen met uitsparingen, moeten schuin staan zodat het water kan weglopen.
3. Ze staan stevig op elkaar en kunnen niet omvallen.
4. Ze voorkomen niet dat de sproeiarmen draaien tijdens het wassen.
5. Leg bestek, eetstokjes en kleine voorwerpen in de besteklade. Zeer kleine voorwerpen mogen niet in de vaatwasser worden gewassen, omdat ze gemakkelijk uit de rekken kunnen vallen.

#### De afwas verwijderen

Om te voorkomen dat er water uit de bovenste korf in de onderste korf druppelt, raden wij u aan eerst de onderste korf te legen en daarna de bovenkorf.

## NEDERLANDS

### Laden van de bovenste korf

De bovenste korf is ontworpen voor fijner en lichter serviesgoed zoals glazen, koffie- en theekopjes en schotels, maar ook voor borden, kleine kommen en ondiepe pannen (zolang ze niet te vuil zijn). Plaats het servies en het kookgerei zo dat ze niet worden verplaatst door de waternevel. Zet glazen, kopjes en kommen altijd ondersteboven.

Bovenste korf **Fig. 9**

1. Dessert kom
2. Schotel
3. Kopje
4. Mok
5. Glas
6. Glazen kom
7. Opscheplepel
8. Tafelmes
9. Serveervork
10. Theelepeltje
11. Jus pollepel
12. Soeplepel
13. Dessert lepel
14. Vork

### Instellen van de bovenste korf Afb. 10

U kunt de hoogte van de bovenste korf van uw machine in de posities 1 en 2 die worden weergegeven in afbeelding A aanpassen aan uw behoeften. Om de hoogte van de bovenste korf aan te passen, verwijdert u de mand volledig en zet u deze weer in elkaar op de wielhoogte die wordt weergegeven in 1 en 2. In stand 1 is de hoogte van de bovenste korf 5 cm groter. In stand 2 is de hoogte van de onderste korf 5 cm groter. In deze positie kunt u grote voorwerpen zoals potten e.d. in de onderste korf plaatsen.

Als u een mand heeft met een hoogteverstellingsmechanisme zoals weergegeven in afbeelding B, kunt u de positie van de mand op en neer aanpassen door deze aan beide kanten vast te houden.

**LET OP:** We raden aan om de hoogte van de bovenste mand aan te passen voordat u de vaat in de mand laadt. Als u de mand aanpast na het laden van de vaat, kunt u de vaat beschadigen.

### De onderste korf laden

We raden u aan om grote voorwerpen die het moeilijkst schoon te maken zijn in de onderste mand te plaatsen: potten, pannen, deksels, serveerschalen en kommen, zoals weergegeven in de onderstaande afbeelding.

Het verdient de voorkeur om serveerschalen en deksels aan de zijkant van de manden te plaatsen om te voorkomen dat de rotatie van de bovenste sproeiarm wordt geblokkeerd.

Potten, serveerschalen, etc. moeten altijd met de bovenkant naar beneden worden geplaatst. Diepe potten moeten schuin staan zodat het water eruit kan stromen.

De onderste korf is voorzien van: neerklapbare tandrijen zodat grotere of meer potten en pannen kunnen worden geladen.

Onderste korf **Fig. 11**

1. Kleine pot
2. Dessert kom
3. Melamine kom
4. Melamine dessert bord
5. Dessert plaat
6. Diner bord
7. Ovale schotel
8. Diepe plaat
9. Oven pan

## Wasprogramma

### **Een wasprogramma starten**

1. Trek de onderste en bovenste korf uit, laad de vaat en duw ze terug. Het wordt aanbevolen om eerst de onderste korf te laden en vervolgens de bovenste (zie het hoofdstuk "De vaatwaskorven laden").
2. Giet het wasmiddel erbij (zie het hoofdstuk "Voor het eerste gebruik").
3. Steek de stekker in het stopcontact. De voeding is 220-240V AC 50 Hz, de specificatie van het stopcontact is 10A 250 VAC.50 Hz.
4. Zorg ervoor dat de watertoevoer op volle druk staat. Sluit de deur, druk op de aan/uit-knop, druk op de programmaknop om een gewenst "Wasprogramma" te selecteren. (Zie het hoofdstuk "Programmatabel"). Met een beetje kracht om ervoor te zorgen dat de deur goed gesloten is.

OPMERKING: Er is een klik te horen wanneer de deur perfect gesloten is.

### **Wijzig het programma**

1. Premisse: Een cyclus die aan de gang is, kan alleen worden gewijzigd als deze slechts een korte tijd heeft gedraaid. Anders is het wasmiddel mogelijk al vrijgekomen en heeft het apparaat het waswater mogelijk al afgetapt. Als dit het geval is, moet het afwasmiddelbakje worden bijgevuld (zie het hoofdstuk "Afwasmiddelbakje vullen").
2. Druk tijdens het wasproces op de **aan/uit-knop** om de machine uit te schakelen.
3. Druk nogmaals op de **aan/uit-knop** om de machine in te schakelen, waarna u het programma kunt wijzigen in de gewenste cyclusinstelling (zie het hoofdstuk "Programmatabel").

NOTITIE: Als u de deur opent tijdens het wassen, zal de machine pauzeren en zal het statuslampje knipperen. Wanneer je de deur sluit, werkt de machine na 10 seconden weer door.

## NEDERLANDS

De 4 programmampjes geven de staat van de vaatwasser aan:

- Een van de programmampjes brandt > er een cyclus loopt
- Een van de programmampjes knippert > pauzeert

OPMERKING: als alle lampjes beginnen te schijnen, wat aangeeft dat de machine defect is, schakel dan de hoofdstroom en watertoevoer uit voordat u een service belt.

### **Vergeeten gerecht toe te voegen**

Een vergeten gerecht kan op elk moment worden toegevoegd voordat de afwasmiddelbeker wordt geopend.

1. Druk op de Start/Pauze-knop om het wassen te stoppen.
2. Nadat de sproeiarmen niet meer werken, kunt u de deur volledig openen.
3. Voeg vergeten gerechten toe.
4. Sluit de deur, de vaatwasser werkt na tien seconden.

WAARSCHUWING! Het is gevaarlijk om de deur te openen tijdens het wassen, omdat het hete water u kan verbranden. Als de deur wordt geopend terwijl de vaatwasser draait, stopt de machine automatisch.

### **Aan het einde van het wasprogramma**

 Nadat het programma is afgelopen, laat de zoemer drie korte pieptonen horen, die klinken als "piep, piep, piep. Tegelijkertijd brandt het indicatielampje gedurende 3 minuten en wordt het gedoofd als er geen verdere handeling plaatsvindt, en wordt de machine automatisch uitgeschakeld.

Open de deur voorzichtig. Er kan hete stoom ontsnappen als de deur wordt geopend!

- Warme gerechten zijn gevoelig voor stoten. De vaat moet daarom ongeveer 15 minuten afkoelen voordat u ze uit het apparaat haalt.
- Open de deur van de vaatwasser, laat deze op een kier staan en wacht een paar minuten voordat u de vaat verwijdert. Op deze manier worden ze koeler en wordt de droging verbeterd.

### **De vaatwasser uitrusten**

Het is normaal dat de vaatwasser van binnen nat is. Leeg eerst de onderste mand en daarna de bovenste. Zo voorkom je dat er water uit de bovenste korf op de vaat in de onderste druppelt.

## 5. REINIGING EN ONDERHOUD

Voordat u met verzorging of onderhoud begint, dient u het apparaat altijd los te koppelen van het elektriciteitsnet en de watertoevoer af te sluiten.

## Filtersysteem

Het filtersysteem bestaat uit een grove filter, een vlakfilter en een microfilter.

1. Vlakfilter: Voedsel en vuil worden opgevangen door een speciale straal op de onderste sproeiarm.
2. Grof filter: Groot vuil, zoals stukjes bot of glas, dat de afvoer zou kunnen verstopen, komt vast te zitten in het grove filter. Om een item te verwijderen dat in dit filter vastzit, knijpt u voorzichtig in de kranen aan de bovenkant van dit filter en tilt u het eruit.
3. Microfilter: dit filter houdt vuil en voedselresten vast in het opvanggebied en voorkomt dat het zich tijdens een cyclus opnieuw op de vaat afzet.

### Figuur 12

Inspecteer de filters elke keer dat de vaatwasser is gebruikt op verstoppingen.

Door het grove filter los te schroeven, kunt u het filtersysteem verwijderen. Verwijder eventuele etensresten en reinig de filters onder stromend water.

Het filter kan effectief voorkomen dat resten van serviesgoed in het wassysteem vallen. Voedselresten kunnen het filter echter soms verstopen, wat de wasprestaties beïnvloedt. Het wordt aanbevolen om het platte filter onmiddellijk na voltooiing van het wasprogramma te controleren op voedselresten en indien nodig schoon te maken.

Daarnaast is het raadzaam om het filter minimaal één keer per week te demonteren en schoon te maken. De stappen voor het reinigen van het filter zijn als volgt.

### Figuur 13

1. Verwijder het grove filter uit het microfilter
2. Draai het microfilter tegen de klok in
3. Haal de micro- en vlakfilterset uit het vaatwasgedeelte
4. Reinig de filters onder stromend water

U dient de filters grondig schoon te maken en te spoelen voordat u alle secties in omgekeerde volgorde terugplaatst ten opzichte van hierboven.

Let:

- Voer nooit een programma uit zonder dat de filters zijn geïnstalleerd.
- Onjuiste montage van de filters kan de wasprestaties verminderen en mogelijk uw apparaat beschadigen.
- Klop er bij het schoonmaken van de filters niet op. Anders kunnen de filters verdraaid raken en kunnen de prestaties van de vaatwasser afnemen.

## Reinigen van de sproeiarmen

Het is noodzakelijk om de sproeiarmen regelmatig te reinigen op chemicaliën met hard water die de sproeiërs en lagere van de sproeiarm verstopen.

## NEDERLANDS

### Figuur 14

1. Trek de onderste sproeiarm omhoog om deze te verwijderen.
2. Om de bovenste sproeiarm te verwijderen, verwijdert u eerst de sluiting op de bovenste sproeiarm door deze te draaien.
3. U dient de sproeiarmen grondig schoon te maken en af te spoelen voordat u ze vervangt. Zorg ervoor dat de sluiting van de bovenste sproeiarm goed is vastgedraaid wanneer u de bovenste sproeiarm terugplaatst.

### Zorg voor de vaatwasser

Gebruik een licht dampdoek om het bedieningspaneel schoon te maken en droog het vervolgens goed af. Gebruik voor het reinigen van de buitenkant een goede polijstwas voor het apparaat. Gebruik nooit scherpe voorwerpen, schuursponsjes of agressieve reinigingsmiddelen op enig onderdeel van de vaatwasser.

### De deur schoonmaken

Om de rand rond de deur schoon te maken, gebruikt u alleen een zachte, warme, vochtige doek. Gebruik geen sprayreiniger van welke aard ook om te voorkomen dat er water in het deurslot en de elektrische componenten komt. Gebruik ook nooit schurende reinigingsmiddelen of schuursponsjes op de buitenoppervlakken, omdat deze krassen op de afwerking veroorzaken. Sommige papieren handdoeken kunnen ook krassen of vlekken achterlaten op het oppervlak.

**WAARSCHUWING!** Gebruik nooit een sprayreiniger om het deurpaneel schoon te maken, omdat dit het deurslot en de elektrische onderdelen kan beschadigen. Het is niet toegestaan om het schuurmiddel of een papieren handdoek te gebruiken vanwege het risico op krassen of het achterlaten van vlekken op het roestvrijstalen oppervlak.

### Bescherming tegen bevriezing

Als uw vaatwasser in de winter op een onverwarmde plaats staat, vraag dan een technische dienst om:

1. Onderbreek de elektrische stroom naar de vaatwasser.
2. Sluit de watertoevoer af en koppel de watertoevoerleiding los van de waterklep.
3. Tap water af uit de inlaatleiding en waterklep. (Gebruik een pan om het water op te vangen)
4. Sluit de watertoevoerleiding weer aan op de waterklep.
5. Verwijder het filter in het bad en de bodem en gebruik een spons om het water in de opvangbak op te gebruiken.

### Hoe onderhoud je je vaatwasser?

#### **Na elke wasbeurt**

Sluit na elke wasbeurt de watertoevoer naar het apparaat af en laat de deur op een kier staan zodat er geen vocht en geurtjes in zitten.

***Haal de stekker uit het stopcontact***

Haal voor het reinigen of uitvoeren van onderhoud altijd de stekker uit het stopcontact. Loop geen risico's.

***Geen oplosmiddelen of schurende reiniging***

Gebruik voor het reinigen van de buitenkant en rubberen onderdelen van de vaatwasser geen oplosmiddelen of schurende schoonmaakmiddelen. Gebruik alleen een doek en warm zeepsop. Om vlekken of vlekken van het oppervlak van het interieur te verwijderen, gebruikt u een doek die is bevochtigd met water en een beetje witte azijn, of een schoonmaakproduct dat speciaal voor vaatwassers is gemaakt.

***Als je op vakantie gaat***

Als u op vakantie gaat, is het aan te raden om een wasprogramma te draaien met de vaatwasser leeg en vervolgens de stekker uit het stopcontact te halen, de watertoevoer dicht te draaien en de deur van het apparaat op een kier te laten staan. Dit zorgt ervoor dat de afdichtingen langer meegaan en voorkomt dat er geurtjes in het apparaat ontstaan.

***Het apparaat verplaatsen***

Als het apparaat moet worden verplaatst, probeer het dan in de verticale positie te houden. Indien nodig kan het op zijn rug worden geplaatst.

***Zeehonden***

Een van de factoren die ervoor zorgen dat er geurtjes ontstaan in de vaatwasser is voedsel dat gevangen blijft zitten in de afdichtingen. Periodieke reiniging met een vochtige spons zal dit voorkomen.

## 6.PROBLEMEN OPLOSSEN

### Voordat u belt voor service

Als u de grafieken op de volgende pagina's bekijkt, hoeft u mogelijk niet meer te bellen voor service.

Probleem	Mogelijke oorzaken	Wat te doen
<b>Vaatwasser loopt niet</b>	Zekering doorgebrand of de stroomonderbreker heeft gehandeld	Vervang de zekering of reset de stroomonderbreker. Verwijder alle andere apparaten die hetzelfde circuit delen met de vaatwasser.
	Voeding is niet ingeschakeld	Zorg ervoor dat de vaatwasser is ingeschakeld en dat de deur goed gesloten is. Zorg ervoor dat het netsnoer goed in het stopcontact zit.
	De waterdruk is laag / waterstoring	Controleer of de watertoevoer goed is aangesloten en of het water is ingeschakeld. Als er een waterstoring optreedt, schakelt u de vaatwasser uit totdat de watertoevoer is hersteld en start u vervolgens de vaatwasser en het wasprogramma opnieuw.
<b>Afvoerpomp stopt niet</b>	Overlopen	Het systeem is ontworpen om overlopen te detecteren. Als dat het geval is, schakelt het de circulatiepomp uit en zet het de afvoerpomp aan.
<b>Lawaai</b>	Sommige hoorbare geluiden zijn normaal	Geluiden uit het openen van de wasmiddelbeker
	Keukengerei zit niet goed vast in de manden of er is iets kleins in de mand gevallen	Om ervoor te zorgen dat alles goed vastzit in de vaatwasser
	Motor broemt	Vaatwasser is niet regelmatig gebruikt. Als je het niet vaak gebruikt, vergeet dan niet om het zo in te stellen dat het elke week wordt gevuld en weggepompt, waardoor de afdichting vochtig blijft.

<b>Zeepsop in de kuip</b>	Onjuist wasmiddel	Gebruik alleen het speciale vaatwasmiddel om zeepsop te voorkomen. Als dit gebeurt, open dan de vaatwasser en laat het zeepsop verdampen. Voeg 1 gallon koud water toe aan het bad. Sluit en vergrendel de vaatwasser en start vervolgens het wasprogramma "voorspoelen" om het water af te tappen. Herhaal indien nodig.
	Gemorst stijgmiddel	Veeg de gemorste glansspoelmiddelen altijd onmiddellijk op.
<b>Gebeitst kuipinterieur</b>	Er werd wasmiddel met kleurstof gebruikt	Zorg ervoor dat het wasmiddel het wasmiddel is zonder kleurstof
<b>Vaatwasser en bestek niet schoon</b>	Onjuist programma  Onjuist laden van de mand	Selecteer een sterker programma. Zorg ervoor dat de werking van het afwasmiddelbakje en de sproeiarmen niet wordt geblokkeerd door groot serviesgoed.
<b>Spots en filmen op brillen en bestek</b>	1. Extreem hard water 2. Lage inlaattemperatuur 3. Overbelasting van de vaatwasser 4. Onjuiste belading 5. Oud of vochtig wasmiddel in poedervorm 6. Leeg doseerbakje glansspoelmiddel Onjuiste dosering van het afwasmiddel	Om vlekken van glaswerk te verwijderen: 1. Haal al het metalen keukengerei uit de vaatwasser. 2. Voeg geen wasmiddel toe. 3. Kies het langste programma. 4. Zet de vaatwasser aan en laat hem ongeveer 18 tot 22 minuten draaien, dan zit hij in de hoofdwas. 5. Open de deur om 2 kopjes witte azijn op de bodem van de vaatwasser te gieten. 6. Sluit de deur en laat de vaatwasser het programma voltooien. Als de azijn Werkt niet: Herhaal zoals hierboven, behalve gebruik 1/4 kopje (60 ml) citroenzuurkristallen in plaats van azijn.

## NEDERLANDS

<b>Bewolking op glaswerk</b>	Combinatie van zacht water en te veel afwasmiddel	Gebruik minder wasmiddel als je zacht water hebt en kies een korter programma om het glaswerk te wassen en schoon te krijgen.
<b>Gele of bruine film op binnenopervlakken</b>	Thee- of kofievlekken	Gebruik een oplossing van 1/2 kopje bleekmiddel en 3 kopjes warm water om de vlekken met de hand te verwijderen.  WAARSCHUWING! U moet na een cyclus 20 minuten wachten om de verwarmingselementen te laten afkoelen voordat u het interieur schoonmaakt. Anders ontstaan er brandwonden.
	IJzerafzettingen in water kunnen een algehele film veroorzaken	U moet een waterontharderbedrijf bellen voor een speciaal filter.
<b>Witte film op het binnenoppervlak</b>	Mineralen in hard water	Gebruik voor het reinigen van de binnenkant een vochtige spons met vaatwasmiddel en draag rubberen handschoenen. Gebruik nooit een ander reinigingsmiddel dan de vaatwasser  Wasmiddel tegen het risico van schuimvorming of zeepsop.
<b>Het deksel van het wasmiddelbakje kan niet goed worden gesloten</b>	Verstopte wasmiddelresten blokkeren de vergrendeling	Reinig het reinigingsmiddel van de vergrendeling.
<b>Wasmiddel dat in dispenserbekers achterblijft</b>	Vaat blokkeert afwasmiddelbekers	Laad de vaat op de juiste manier.
<b>Stoom</b>	Normaal verschijnsel	Er komt wat stoom door de ventilatieopening bij de deurvergrendeling tijdens het drogen en het aftappen van het water.
<b>Zwarte of grijze vlekken op gerechten</b>	Aluminium keukengerei heeft tegen de vaat gewreven	Gebruik een mild schurend reinigingsmiddel om te elimineren die markeringen.

<p><b>Water staat op de bodem van het bad</b></p>	<p>Waterstoring tijdens de waterinname</p>	<p>Een kleine hoeveelheid schoon water rond de uitlaat op de bodem van het bad houdt het waterslot gesmeerd. Als u echter veel afvalwater in uw vaatwasser opmerkt, kan dit worden veroorzaakt door een waterstoring tijdens het waterinnameproces. Start in dit geval de vaatwasser opnieuw en het afwasprogramma nadat de watertoevoer is hersteld, het aftappen vindt automatisch plaats.</p>
<p><b>Vaatwasmachine</b> <b>Lekken</b></p>	<p>Dispenser met overvulling of Gemorst glansspoelmiddel</p>	<p>Zorg ervoor dat het glansmiddelreservoir niet te vol raakt. Gemorst glansspoelmiddel kan leiden tot overvulling en overlopen. Veeg gemorste vloeistoffen weg met een vochtige doek.</p>
	<p>Vaatwasser staat niet waterpas</p>	<p>Zorg ervoor dat de vaatwasser waterpas staat</p>

NOTITIE: Olijfzaden of soortgelijke voorwerpen kunnen door het filtersysteem gaan en in het gebied van de afvoerpomp terechtkomen. In dit geval raakt de afvoerpomp verstopt en moet deze worden gereinigd. Verwijder het pompdeksel door de staart naar buiten te duwen, dan kunt u de pompwaaier zelf vrijmaken. Klem daarna het deksel weer op zijn plaats.

### Figuur 15

Onjuist onderhoud van de machine kan de veiligheid van de gebruikers in gevaar brengen. Eventuele reparaties moeten worden uitgevoerd door professionals.

## NEDERLANDS

### Foutcodes

Als er na het starten van het wasprogramma een storing is, geeft de vaatwasser een foutcode weer. De volgende tabel toont mogelijke foutcodes en de fouten die ze vertegenwoordigen, en de foutindicator blijft knipperen en piepen.

Codes	Schuld
E1	Overloop/lekkage
E2	Storing waterinlaat
E4	Storing waterverdeeklep
E5	Ventilator storing
E6	Abnormale verwarming
E7	Thermistor open/kortsluiting
EA	Abnormale communicatie

**Aandacht!** Controleer voor E2 eerst *Problemen oplossen* voordat u belt voor service. Schakel voor E1 de hoofdwatertoevoer uit voordat u een service belt. Voor E4, E5, E6, E7, EA kunt u bellen voor service.

## 7. TECHNISCHE SPECIFICATIES

Model	D3Y Slank / D3YX Slank
Referentie	V0561 / V0562
Nominaal vermogen	1800-2200W
Nominale spanning	220-240V
Nominale frequentie	50 Hz
Waterdruk (stromingsdruk)	0,4-10bar =0.04-1.0 MPa
Capaciteit (couverts)	11

## 8. VERWIJDERING VAN OUDE ELEKTRISCHE EN ELEKTRONISCHE APPARATEN



Dit symbool geeft aan dat, volgens de toepasselijke regelgeving, het product en/of de cellen gescheiden van het huisvuil moeten worden weggegooid. Wanneer dit product het einde van zijn houdbaarheidsdatum bereikt, moet u de cellen/batterijen/accu's weggooiden en naar een door de lokale autoriteiten aangewezen inzamelpunt brengen.

Consumenten moeten contact opnemen met hun lokale autoriteiten of winkeliers voor informatie over de correcte verwijdering van oude apparaten en/of hun batterijen.

Naleving van de bovenstaande richtlijnen helpt het milieu te beschermen.

## 9. TECHNISCHE ONDERSTEUNING EN GARANTIE

EVO is aansprakelijk jegens de eindgebruiker of consument voor elk gebrek aan overeenstemming dat bestaat op het moment van levering van het product onder de voorwaarden en termijnen die zijn vastgelegd in de toepasselijke regelgeving.

Het wordt aanbevolen om reparaties uit te voeren door gekwalificeerd personeel.

Als u op enig moment een probleem met uw product ontdekt of twijfelt, aarzel dan niet om contact op te nemen met de officiële technische ondersteuningsdienst van EVO:

910 200 422 - TELEFONISCHE ATTENTIE

633 525 883 - WHATSAPP LET OP

## 10. AUTEURSRECHT

De intellectuele eigendomsrechten op de teksten in deze handleiding behoren toe aan EVO HOME EUROPE S.L. Alle rechten voorbehouden. De inhoud van deze publicatie mag niet, geheel of gedeeltelijk, worden gereproduceerd, opgeslagen in een geautomatiseerd gegevensbestand, verzonden of gedistribueerd op welke manier dan ook (elektronisch, mechanisch, fotokopieën, opnamen of iets dergelijks) zonder de voorafgaande toestemming van EVO HOME EUROPE, S.L.

## 1. CZĘŚCI I KOMPONENTY

### Rys. 1

1. Trzeci koszyk
2. Górny kosz
3. Dolny kosz
4. Górne ramię spryskujące
5. Pojemnik na sól
6. Dolne ramię spryskujące
7. Dozownik

### Aksesoria wliczone w cenę

- Instrukcja obsługi
- Lejek solny
- Rura doprowadzająca wodę

## 2. PRZED PIERWSZYM UŻYCIEM

### Notatki

- Każda zmywarka przed opuszczeniem fabryki została poddana dokładnej kontroli jakości, aby zapewnić niezawodność.
- W Twojej nowej zmywarce mogą pojawić się kropelki wody lub plamy z wody powstałe w wyniku naszej kontroli jakości.
- Umieść kosz na sztućce w dolnej półce na naczynia. Aby uzyskać najlepszą wydajność, zainstaluj wzdłuż środka, jak pokazano na zdjęciu elementów wykończenia wnętrza.
- Przed instalacją usuń wszystkie materiały opakowaniowe z zewnątrz i wewnątrz zmywarki.

Przed pierwszym użyciem należy usunąć wszystkie materiały opakowaniowe z wnętrza zmywarki.

- A. Ustaw poziom zmiękczacza wody zgodnie z wymaganiami dotyczącymi twardości wody w okolicy.
- B. Dodaj 500 g soli do pojemnika na sól, a następnie napełnij wodą górną część pojemnika na sól.
- C. Napełnij dozownik nabyliczacza.
- D. Uzupełnij detergent.

### A. Zmiękczacze wody (ustawienie poziomu twardości wody)

Zmywarka została zaprojektowana tak, aby umożliwić regulację ilości spożywanej soli w zależności od twardości używanej wody. Ma to na celu optymalizację poziomu spożycia soli. Aby ustawić zużycie soli, postępuj jak poniżej:

## 1. Włącz urządzenie

2. W ciągu 60 sekund po włączeniu urządzenia naciśnij przycisk **Start/Pauza** przez 5 sekund, gdy urządzenie jest w trybie czuwania. Ta czynność przejdzie w tryb ustawień, a następnie przełączy się na domyślny poziom zmiękczacza, a cyfrowy wyświetlacz pokaże poziom zmiękczacza jako "H3".

Naciśnij przycisk **Start/Pauza**, aby wybrać odpowiedni zestaw zgodnie z lokalnym środowiskiem, zestawy zmieniają się w następującej kolejności: H1→H2→H3→H4→H5→H6; Następnie wyłącz urządzenie, aby zapisać ustawienia. Zaleca się dokonanie regulacji zgodnie z poniższą tabelą:

\*Ustawienie producenta: H3

Pozycja selektora	Twardość wody			Wskaźniki podczas ustawiania twardości wody	Spożycie soli (gram/cykl)
	Dh	Df	de		
Klasa H1	0-5	0-9	0-6	Klasa H1	0
Klasa H2	6-11	10-20	7-14	Klasa H2	20
H3 (domyślnie)	12-17	21-30	15-21	Klasa H3	30
Klasa H4	18-22	31-40	22-28	Klasa H4	40
Klasa H5	23-34	41-60	29-42	Klasa H5	50
Klasa H6	35-55	61-98	43-69	Klasa H6	60

Skontaktuj się z lokalnym urzędem ds. wodociągów, aby uzyskać informacje na temat twardości źródła wody

## B. Ładowanie soli do zmiękczacza

Twardość wody różni się w zależności od miejsca. Jeśli w zmywarce do naczyń używana jest twarda woda, na naczyniach i przyborach kuchennych będą tworzyć się osady. Urządzenie wyposażone jest w specjalny zmiękczac, który wykorzystuje sól specjalnie zaprojektowaną do usuwania kamienia i minerałów z wody.

Zawsze używaj soli przeznaczonej do mycia w zmywarce.

### Uwaga!

- Używaj wyłącznie soli przeznaczonej specjalnie do użytku w zmywarkach! Wszystkie inne rodzaje soli, które nie są przeznaczone specjalnie do mycia w zmywarce, zwłaszcza sól kuchenna, uszkodzą zmiękczac wody. W przypadku uszkodzeń spowodowanych użyciem nieodpowiedniej soli producent nie udziela żadnej gwarancji ani nie ponosi odpowiedzialności za jakiegokolwiek wyrządzone szkody.

## POLSKI

- Napełnij solą tylko tuż przed rozpoczęciem jednego z pełnych programów prania. Zapobiegnie to pozostawianiu na dnie urządzenia przez jakikolwiek czas ziaren soli lub słonej wody, które mogły zostać rozłupane, co może spowodować korozję.

Pojemnik na sól znajduje się pod dolnym koszem i należy go napełnić w następujący sposób:

- A. Wyjmij dolny kosz, a następnie odkręć i zdejmij nakrętkę z pojemnika na sól.
- B. Umieść koniec lejka (w zestawie) w otworze i wprowadź około 500g soli.
- C. Jeśli napełniasz pojemnik po raz pierwszy, napełnij jego objętość wodą (około 700 ml).
- D. Ostrożnie przykręć nakrętkę z powrotem.
- E. Zwykle lampka ostrzegawcza soli zgaśnie po napełnieniu pojemnika na sól solą.

### Rys. 2

NUTA:

- Pojemnik na sól należy ponownie napełnić, gdy zaświeci się lampka ostrzegawcza soli na panelu sterowania. Choć pojemnik na sól jest wystarczająco napełniony, lampka kontrolna może nie zgasnąć, zanim sól całkowicie się rozpuści.
- Jeśli na panelu sterowania nie ma lampki ostrzegawczej soli (w przypadku niektórych modeli), można ocenić, kiedy należy załadować sól do zmiękczacza na podstawie cykli uruchomionych przez zmywarkę.
- Uważaj, aby nie przepęłnić pojemnika na sól i upewnij się, że wytarłeś wszelkie rozlane płyny.

## C. Używanie detergentu

Wszystkie cykle zmywarki wymagają detergentu w komorze na detergent. Dodaj odpowiednią ilość detergentu dla wybranego cyklu, aby zapewnić najlepszą wydajność.

- Należy używać wyłącznie detergentów przeznaczonych specjalnie do użytku w zmywarkach. Utrzymuj detergent w świeżości i suchości. Nie wkładaj detergentu w proszku do dozownika, dopóki nie będziesz gotowy do umycia naczyń.
- Nigdy nie używaj mydła, detergentu do prania ani detergentu do mycia rąk w zmywarce.
- Nie połykać detergentu do zmywarek. Unikaj wdychania oparów. Detergent do zmywarek zawiera substancje drażniące i chemikalia, które mogą wywoływać choroby układu oddechowego. W przypadku połknięcia detergentu do zmywarek lub wdychania oparów należy natychmiast zwrócić się o pomoc lekarską.
- Detergent do zmywarek należy przechowywać w miejscu niedostępnym dla dzieci.

### Napełnianie dozownika detergentu Rys. 3

1. Otwórz komorę na detergent, naciskając przycisk.
2. Dodaj zalecaną ilość detergentu do przegródki na detergent do prania zasadniczego. W głównej komorze na detergent znajdują się przewody pozwalające na umieszczenie określonych ilości detergentu. Są one oznaczone jako 15 ml lub 25 ml, w zależności od stopnia zabrudzenia naczyń. Jeśli Twoje naczynia wymagają intensywnego mycia, dodaj 5 ml detergentu do sekcji prania wstępnego w komorze.
3. Następnie zamknij komorę na detergent, przesuwając pokrywę w kierunku strzałki.

Uwaga: należy przestrzegać zaleceń producenta na opakowaniu detergentu.

### D. Korzystanie z nablyszczacza

Napełnianie dozownika płynu nablyszczającego Płyn nablyszczający pomaga zapewnić lepszą jakość rezultatów prania i zwiększyć wydajność suszenia.

- Aby napełnić komorę na nablyszczacz, otwórz pokrywę komory na nablyszczacz.
- Napełnij komorę nablyszczaczem do poziomu MAX, a następnie zamknij pokrywę. Uważaj, aby nie przepełnić przegródki na nablyszczacz i upewnij się, że wytarłeś wszelkie rozlane płyny.
- Zamknij pokrywę, aby zablokować pokrywę komory na nablyszczacz.
- Nablyszczacz jest automatycznie dodawany podczas ostatniego płukania, zapewniając dokładne spłukanie, suszenie bez plam i smug.

### Uwaga!

Używaj wyłącznie markowego nablyszczacza do zmywarki. Nigdy nie napełniaj dozownika nablyszczacza żadnymi innymi substancjami (np. środkiem do czyszczenia zmywarek, detergentem w płynie). Spowodowałoby to uszkodzenie urządzenia.

Aby zmienić poziom nablyszczacza, przed włączeniem urządzenia wykonaj poniższe czynności:

1. Otwórz drzwi i naciśnij przycisk zasilania, aby włączyć zmywarkę.
2. W ciągu 60 sekund po włączeniu urządzenia naciśnij przycisk timera opóźnienia przez 5 sekund, gdy urządzenie jest w trybie czuwania, aby przejść do trybu ustawień. Wszystkie kontrolki cyklu prania trzy razy, a następnie przełączają się na domyślny poziom nablyszczacza. Domyślnym ustawieniem fabrycznym jest R3.
3. Aby wyregulować poziom nablyszczacza, naciśnij przycisk timera opóźnienia, cyfrowy wyświetlacz pokaże informacje o poziomie, a przy każdym naciśnięciu przycisku timera opóźnienia poziom będzie przełączał się przez "R1→R2→R3→R4→R5".
4. Po wybraniu odpowiedniego poziomu naciśnij przycisk zasilania, aby zapisać ustawienia.

### Rys. 4

### Włączanie i wyłączanie dźwięku brzęczyka

W stanie domyślnym dźwięk brzęczyka jest włączony.

1. Włącz urządzenie
2. Naciśnij jednocześnie przyciski Program i Start przez 3 sekundy, dźwięk brzęczyka zostanie wyłączony, a wewnętrzna lampka nie świeci się po otwarciu drzwi.
3. Ponownie naciśnij przyciski Program i Start przez 3 sekundy w tym samym czasie, włączy się dźwięk brzęczyka.

Uwaga: Tę funkcję można ustawić tylko w trybie czuwania. Po wyłączeniu i ponownym podłączeniu urządzenia dźwięk brzęczyka będzie domyślnie włączony.

## 3. INSTALACJA

Możesz używać zmywarki pod blatem zgodnie ze swoimi potrzebami. Aby to zrobić, musisz zdjąć górną płytę zmywarki za pomocą dwóch z tyłu.

1. Wykręć dwie z tyłu **Rys.5**
2. Popchnij do tyłu, aby zdjąć górną płytę **Rys.6**

### Podłączenie węży spustowych

Włóż wąż odpływowy do rury odpływowej o średnicy co najmniej 4 cm lub pozwól mu spłynąć do zlewu, uważając, aby go nie zginać ani zaciskać. Wysokość rury odpływowej musi być mniejsza niż 600 mm. Wolnego końca węża nie wolno zanurzać w wodzie, aby uniknąć jego cofania się.

Proszę bezpiecznie zamocować wąż odpływowy w pozycji A lub w pozycji B **Rys.7**

1. Tył zmywarki
2. Dopływ wody
3. Rura spustowa
4. Przewód sieciowy
5. Wąż spustowy
6. Rura spustowa
7. Lada

### Jak spuścić nadmiar wody z węża

Jeśli przyłączy do rury odpływowej jest umieszczone wyżej niż 600 mm, nadmiar wody może pozostać w wężu odpływowym. Konieczne będzie spuszczenie nadmiaru wody z węża do miski lub odpowiedniego pojemnika, który jest trzymany na zewnątrz i niżej niż zlew.

### Wylot wody

Podłącz wąż spustowy wody. Wąż odpływowy musi być prawidłowo zamontowany, aby uniknąć wycieków wody. Upewnij się, że wąż odprowadzający wodę nie jest

zagięty ani zgnieciony.

### Wąż przedłużający

Jeśli potrzebujesz przedłużenia węża odpływowego, upewnij się, że używasz podobnego węża odpływowego. Nie może być dłuższy niż 4 metry, w przeciwnym razie efekt czyszczenia zmywarki może zostać zmniejszony.

### Podłączenie syfonu

Przyłącze odpływowe musi pokonywać wysokość mniejszą niż 600 mm (maksymalnie) od dna zmywarki.

### Ustaw urządzenie

Ustaw urządzenie w żądanym miejscu. Tył powinien opierać się o ścianę za nim, a boki wzdłuż sąsiednich szafek lub ścian. Zmywarka jest wyposażona w węże doprowadzające i odprowadzające wodę, które można ustawić po prawej lub lewej stronie, aby ułatwić prawidłowy montaż.

### Uwaga!

- Proszę ustawić zmywarkę na twardym i płaskim podłożu.
- Nie instaluj zmywarki na podwyższonej powierzchni.

## 4. DZIAŁANIE

### Pulpit sterowniczy Rys. 8

- A. Moc
- B. Programy
- C. Dodatkowe funkcje
- D. Start/Pauza

### Obsługa







Guzik	Opis
Moc	Włącz/wyłącz zmywarkę
Program	Wybierz odpowiedni program prania, wskaźnik programu zaświeci się
Dodatkowe funkcje	Wybierz odpowiedni dodatkowy program prania, zaświeci się wskaźnik programu. Gdy maszyna jest włączona, dodatkowe funkcje, które można wybrać, będą migać, wskaźnik zaświeci się po w trakcie selekcji.

## POLSKI



Start/Pauza	Naciśnij ten przycisk, aby rozpocząć/wstrzymać program  *Reset: naciśnij 3 sekundy, aby anulować istniejący program i wybrać nowy program
Blokada rodzicielska	Przytrzymaj jednocześnie DELAY TIMER i HALF LOAD przez trzy sekundy, wskaźnik blokady rodzicielskiej zaświeci się i przejdzie w stan blokady rodzicielskiej. Wszystkie klucze są zamknięte na klucz. Powtórz powyższe kroki, aby wyjść ze stanu blokady rodzicielskiej.
Sa- mooczyszczanie	Przytrzymaj jednocześnie przycisk HALF LOAD i przycisk EXTRA DRY przez trzy sekundy, aby uruchomić program samooczyszczania, na wyświetlaczu cyfrowym pojawi się 90-minutowe odliczanie.

Wyświetlać



### Wskaźnik programu

Ikona	Nazwa	Opis
	EKO	Tryb ekologiczny, oszczędzający energię i wodę, odpowiedni do ogólnych potrzeb związanych z czyszczeniem.
	Intensywny	Wydajny tryb czyszczenia, odpowiedni do naczyń, garnków i patelni z ciężkimi plamami.
	Szybki	Nadaje się do czyszczenia lekko lepkich resztek świeżej żywności z największą prędkością.
	1 godzina	Tryb codziennego czyszczenia, odpowiedni dla umiarkowanie zabrudzonej zastawy stołowej.
	Higiena	Nadaje się do mocno zabrudzonych naczyń wymagających higienicznego mycia.
	Szkło	Nadaje się do mycia drobnych naczyń szklanych.

## Dodatkowe funkcje

Ikona	Nazwa	Opis
	Z e g a r opóźnienia	Możesz opóźnić czas rozpoczęcia cyklu o 0-24 godziny. Naciśnij Opóźniony start timera, aby zmienić czas i naciśnij przycisk start. Uwaga: Aby zmienić czas opóźnienia po uruchomieniu zmywarki, naciśnij power i uruchom ponownie zmywarkę.
1/2	Połowa obciążenia	Zmniejsz zużycie wody i energii elektrycznej, możesz wybrać trzy stany prania górnego, prania dolnego oraz prania górnego i dolnego w tym samym czasie.
	Ekstra suche	Do procedury prania głównego dodawany jest dodatkowy czas suszenia, aby zastawa stołowa była bardziej sucha.
	Oszczędzanie energii	Oszczędza energię poprzez skrócenie czasu i temperatury podczas suszenia. Zalecany do pojemności 8 naczyń lub mniej.

## Wskaźnik ostrzegawczy

Ikona	Nazwa	Opis
	P ł y n nabyścza-jący	Jeśli wskaźnik świeci, oznacza to, że w zmywarce jest mało płynu nabyśzczającego do zmywarki i wymaga uzupełnienia.
	Sól	Jeśli wskaźnik się świeci, oznacza to, że w zmywarce jest mało soli do zmywarki i należy ją uzupełnić.
	Dopływ wody	Jeśli wskaźnik się świeci, oznacza to, że dopływ wody jest zamknięty lub zablokowany

## Ładowanie koszy zmywarki

Aby uzyskać najlepszą wydajność zmywarki, postępuj zgodnie z poniższymi wskazówkami dotyczącymi ładowania.

### Uwaga! Naczynia nienadające się do mycia w zmywarce:

1. Wrażliwa na temperaturę plastikowa zastawa stołowa, pojemniki miedziane i cynowane, aluminium i sztucce.
2. Wykwintne szkło, ozdobna porcelana drukowana; naczynia z dołączonymi kryształowymi elementami itp.
3. Przedmioty o właściwościach chłonnych (gąbki, tkaniny gospodarstwa domowego).

### Uwaga przed lub po załadowaniu koszy zmywarki

Zeskrob duże ilości resztek jedzenia. Nie ma potrzeby splukiwania naczyń pod bieżącą wodą. Jeśli zastawa stołowa lub naczynia kuchenne mają cząstki jedzenia, które są upieczone, przypalone lub przyklejone i są trudne do usunięcia, zaleca się namoczenie ich przez pewien czas przed umyciem. Umieść przedmioty w zmywarce w następującej kolejności:

1. Przedmioty takie jak filiżanki, szklanki, garnki/patelnie itp. są stawiane do góry nogami.
2. Zakrzywione przedmioty lub te z wgłębieniami powinny być nachylone, aby woda mogła spłynąć.
3. Są one bezpiecznie ułożone w stopy i nie mogą się przewrócić.
4. Nie zapobiegają one obracaniu się ramion spryskujących podczas mycia.
5. Umieść sztućce, pałeczki i małe przedmioty w tacy na sztućce. Bardzo małych rzeczy nie należy myć w zmywarce, ponieważ mogą one łatwo wypaść z rusztów.

### Wymywanie naczyń

Aby zapobiec kapaniu wody z górnego kosza do dolnego kosza, zalecamy opróżnienie najpierw dolnego kosza, a następnie górnego kosza.

### Ładowanie górnego kosza

Górny kosz przeznaczony jest do przechowywania delikatniejszych i lżejszych naczyń, takich jak szklanki, filiżanki i spodki, a także talerzy, małych misek i płytkich patelni (o ile nie są zbyt brudne). Ustaw naczynia i naczynia tak, aby nie przesuwaly się pod wpływem rozprysku wody. Zawsze stawiaj szklanki, filiżanki i miski do góry nogami.

#### Kosz górny **Rys. 9**

1. Miska deserowa
2. Spodek
3. Filiżanka
4. Kubek
5. Szkło
6. Szklana miska
7. Łyżka do serwowania
8. Nóż stołowy
9. Widelec do serwowania
10. Łyżeczka
11. Chochla do sosu
12. Łyżka do zupy
13. Łyżka deserowa
14. Widelec

### Regulacja górnego kosza **Rys. 10**

Możesz dostosować wysokość górnego kosza swojej maszyny w pozycjach 1 i 2 pokazanych na rysunku A zgodnie z własnymi potrzebami. Aby wyregulować wysokość

górnego kosza, należy całkowicie wyjąć kosz i ponownie go zmontować na poziomie koła pokazanym na rys. 1 i 2. W pozycji 1 wysokość górnego kosza będzie o 5 cm większa. W pozycji 2 wysokość dolnego kosza będzie o 5 cm większa. W tej pozycji możesz umieścić duże przedmioty, takie jak doniczki itp., w dolnym koszu.

Jeśli masz kosz z mechanizmem regulacji wysokości pokazanym na rysunku B, możesz regulować położenie kosza w górę i w dół, trzymając go z obu stron.

UWAGA: Zalecamy regulację wysokości górnego kosza przed załadowaniem naczyń do kosza. Jeśli wyregulujesz kosz po załadowaniu naczyń, możesz je uszkodzić.

### **Ładowanie dolnego kosza**

Zalecamy umieszczanie w dolnym koszu dużych przedmiotów, które są najtrudniejsze do czyszczenia: garnków, patelni, pokrywek, półmisek i misek, jak pokazano na poniższym rysunku.

Zaleca się umieszczanie naczyń do serwowania i pokrywek z boku koszy, aby uniknąć blokowania obrotu górnego ramienia spryskującego.

Garnki, miski do serwowania itp. muszą być zawsze ustawiane z góry na dół. Głębokie doniczki powinny być pochylone, aby umożliwić odpływ wody.

Dolny kosz posiada: składane rzędy zębów, aby można było załadować większe lub więcej garnków i patelni.

Dolny kosz **Rys. 11**

1. Mała doniczka
2. Miska deserowa
3. Miska z melaminy
4. Talerz deserowy z melaminy
5. Talerz deserowy
6. Talerz obiadowy
7. Owalny talerz
8. Talerz zupy
9. Garnek do piekarnika

### **Program prania**

#### **Uruchamianie programu prania**

1. Wyciągnij dolny i górny kosz, załaduj naczynia i wepchnij je z powrotem. Zaleca się załadowanie najpierw dolnego kosza, a następnie górnego (patrz rozdział zatytułowany "Ładowanie koszy zmywarki").
2. Włącz detergent (patrz rozdział zatytułowany "Przed pierwszym użyciem").
3. Włóż wtyczkę do gniazdka. Zasilanie to 220-240V AC 50 Hz, specyfikacja gniazdka to 10A 250 VAC.50 Hz.

## POLSKI

4. Upewnij się, że dopływ wody jest włączony na pełne ciśnienie. Zamknij drzwi, naciśnij przycisk zasilania, naciśnij przycisk Program, aby wybrać żądany "program prania". (Patrz rozdział zatytułowany "Tabela programów"). Z niewielką siłą, aby upewnić się, że drzwi są prawidłowo zamknięte.

UWAGA: Słychać kliknięcie, gdy drzwi są idealnie zamknięte.

### **Zmianianie programu**

1. Przesłanka: Cykl, który jest w toku, może być modyfikowany tylko wtedy, gdy trwa tylko przez krótki czas. W przeciwnym razie detergent mógł już zostać uwolniony, a urządzenie mogło już spuścić wodę do mycia. W takim przypadku dozownik detergentu należy ponownie napełnić (patrz rozdział zatytułowany "Napełnianie dozownika detergentu").
2. Podczas procesu prania naciśnij przycisk zasilania, aby wyłączyć pralkę.
3. Naciśnij ponownie przycisk zasilania, aby włączyć urządzenie, a następnie możesz zmienić program na żądane ustawienie cyklu (patrz rozdział zatytułowany "Tabela programów").

UWAGA: Jeśli otworzysz drzwi podczas prania, pralka zatrzyma się, a lampka stanu zacznie migać. Po zamknięciu drzwi urządzenie będzie kontynuować pracę po 10 sekundach.

4 kontrolki (programu) pokazują stan zmywarki:

- Jedna z kontrolki programu świeci się, > trwa cykl
- Jedna z kontrolki programu > pauzie

UWAGA: jeśli wszystkie kontrolki zaczną migotać, co oznacza, że maszyna jest niesprawna, przed wezwaniem serwisu wyłącz główne zasilanie i dopływ wody.

### **Zapomnij dodać dania**

Zapomniane naczynie można dodać w dowolnym momencie przed otwarciem kubka na detergent.

1. Naciśnij przycisk Start/Pauza, aby zatrzymać pranie.
2. Po tym, jak ramiona spryskujące przestaną działać, możesz całkowicie otworzyć drzwi.
3. Dodaj zapomniane potrawy.
4. Zamknij drzwi, zmywarka będzie działać po dziesięciu sekundach.

OSTRZEŻENIE! Otwieranie drzwi podczas prania jest niebezpieczne, ponieważ gorąca woda może Cię poparzyć. Jeśli drzwi zostaną otwarte podczas pracy zmywarki, pralka zatrzyma się automatycznie.

### **Na koniec programu prania**

 Po zakończeniu działania programu brzęczyk wyemituje trzy krótkie sygnały dźwiękowe, brzmiące jak "bip, beep, beep. W tym samym czasie lampka kontrolna

zaświeci się na 3 minuty i zgaśnie, jeśli nie będzie wykonywać żadnej dalszej operacji, a maszyna zostanie automatycznie wyłączona.

Ostrożnie otwórz drzwi. Gorąca para może ułatwiać się po otwarciu drzwi!

- Gorące naczynia są wrażliwe na uderzenia. Dlatego naczynia powinny ostygnąć przez około 15 minut przed wyjęciem ich z urządzenia.
- Otwórz drzwi zmywarki, pozostaw je uchylone i odczekaj kilka minut przed wyjęciem naczyń. W ten sposób będą chłodniejsze, a suszenie ulegnie poprawie.

### **Rozładunek zmywarki**

To normalne, że zmywarka jest mokra w środku. Opróżnij najpierw dolny kosz, a następnie górny. Pozwoli to uniknąć kapania wody z górnego kosza na naczynia w dolnym.

## **5. CZYSZCZENIE I KONSERWACJA**

Przed przystąpieniem do jakichkolwiek czynności pielęgnacyjnych lub konserwacyjnych należy zawsze odłączyć urządzenie od zasilania elektrycznego i wyłączyć dopływ wody.

### **System filtrowania**

System filtracyjny składa się z filtra zgrubnego, filtra płaskiego i mikrofiltra.

1. Filtr płaski: Żywność i zanieczyszczenia zostaną uwięzione przez specjalny strumień na dolnym ramieniu spryskującym.
2. Filtr zgrubny: Duże zanieczyszczenia, takie jak kawałki kości lub szkła, które mogą zatkać odpływ, zostaną uwięzione w filtrze zgrubnym. Aby usunąć przedmiot uwięziony w tym filtrze, delikatnie ściśnij krany na górze tego filtra i wyjmij go.
3. Mikrofiltr: ten filtr zatrzymuje brud i resztki jedzenia w obszarze studzienki i zapobiega ich ponownemu osadzeniu się na naczyniach podczas cyklu.

### **Rys. 12**

Sprawdzaj filtry pod kątem przeszkód za każdym razem, gdy zmywarka jest używana.

Odkręcając filtr zgrubny, można wyjąć system filtrów. Usuń wszelkie resztki jedzenia i wyczyść filtry pod bieżącą wodą.

Filtr może skutecznie zapobiegać przedostawaniu się pozostałości z zastawy stołowej do systemu zmywania. Jednak resztki jedzenia mogą czasami zatkać filtr, wpływając na wydajność prania. Zaleca się sprawdzenie filtra płaskiego pod kątem resztek jedzenia natychmiast po zakończeniu programu prania i wyczyszczenie go w razie potrzeby.

Dodatkowo zaleca się demontaż i czyszczenie filtra przynajmniej raz w tygodniu. Kroki czyszczenia filtra są następujące.

### Rys. 13

1. Wyjmij filtr zgrubny z mikrofiltra
2. Obróć mikrofiltr w kierunku przeciwnym do ruchu wskazówek zegara
3. Wyjmij zestaw mikrofiltrów i filtrów płaskich z komory zmywarki
4. Wyczyść filtry pod bieżącą wodą

Przed wymianą wszystkich sekcji należy dokładnie wyczyścić i wypłukać je w kolejności odwrotnej do powyższej.

Uwaga:

- Nigdy nie uruchamiaj programu bez założonych filtrów.
- Nieprawidłowy montaż filtrów może zmniejszyć wydajność zmywania i potencjalnie uszkodzić urządzenie.
- Podczas czyszczenia filtrów nie pukaj w nie. W przeciwnym razie filtry mogą być zniekształcone, a wydajność zmywarki może ulec pogorszeniu.

### Czyszczenie ramion spryskujących

Konieczne jest regularne czyszczenie ramion spryskujących pod kątem chemikaliów z twardej wody, które mogą zatkać dysze i łożyska ramienia spryskującego.

### Rys. 14

1. Pociągnij dolne ramię spryskujące do góry, aby je wyjąć.
2. Aby zdjąć górne ramię spryskujące, najpierw zdejmij zapięcie na górnym ramieniu spryskującym, obracając je.
3. Przed wymianą należy dokładnie wyczyścić i wypłukać ramiona spryskujące. Upewnij się, że zapięcie górnego ramienia spryskującego jest dobrze dokręcone podczas ponownego montażu górnego ramienia spryskującego.

### Dbanie o zmywarkę do naczyń

Do czyszczenia panelu sterowania użyj lekko dampściereczką, a następnie dokładnie wysuszyć. Do czyszczenia powierzchni zewnętrznej użyj dobrego wosku do polerowania urządzeń. Nigdy nie używaj ostrych przedmiotów, gąbek do szorowania ani ostrych środków czyszczących do żadnej części zmywarki.

### Czyszczenie drzwi

Do czyszczenia krawędzi wokół drzwi należy używać tylko miękkiej, ciepłej, wilgotnej szmatki. Aby zapobiec przedostawaniu się wody do zamka drzwi i elementów elektrycznych, nie używaj żadnych środków czyszczących w sprayu. Nigdy nie używaj ściernych środków czyszczących ani gąbek do szorowania na zewnętrznych powierzchniach, ponieważ mogą one porysować wykończenie. Niektóre ręczniki papierowe mogą również porysować lub pozostawiać ślady na powierzchni.

**OSTRZEŻENIE!** Nigdy nie używaj środka czyszczącego w sprayu do czyszczenia panelu drzwi, ponieważ może to uszkodzić zamek drzwi i elementy elektryczne. Nie wolno używać środka ściernego ani ręcznika papierowego ze względu na ryzyko zarysowania

lub pozostawienia plam na powierzchni ze stali nierdzewnej.

### **Ochrona przed zamarzaniem**

Jeśli zimą zmywarka zostanie pozostawiona w nieogrzewanym miejscu, poproś serwis techniczny o:

1. Odłącz zasilanie elektryczne zmywarki.
2. Wyłącz dopływ wody i odłącz rurę doprowadzającą wodę od zaworu wody.
3. Spuść wodę z rury dopływowej i zaworu wodnego. (Użyj patelni, aby złapać wodę)
4. Podłącz ponownie rurę doprowadzającą wodę do zaworu wody.
5. Wyjmij filtr z wanny i dna i użyj gąbki, aby zużyć wodę w misce.

### **Jak konserwować zmywarkę do naczyń**

#### **Po każdym praniu**

Po każdym praniu należy odciąć dopływ wody do urządzenia i pozostawić drzwi lekko uchylone, aby wilgoć i zapachy nie zostały uwięzione w środku.

#### **Wyjmij wtyczkę**

Przed czyszczeniem lub konserwacją należy zawsze wyjąć wtyczkę z gniazdka. Nie ryzykuj.

#### **Bez rozpuszczalników i ściernych środków czyszczących**

Do czyszczenia zewnętrznych i gumowych części zmywarki nie używaj rozpuszczalników ani ściernych środków czyszczących. Używaj tylko szmatki i ciepłej wody z mydłem. Aby usunąć plamy lub plamy z powierzchni wnętrza, użyj szmatki zwilżonej wodą i odrobiną białego octu lub środka czyszczącego przeznaczonego specjalnie do zmywarek.

#### **Kiedy wyjeżdżasz na wakacje**

Podczas wyjazdu na wakacje zaleca się uruchomienie cyklu zmywania przy pustej zmywarce, a następnie wyjęcie wtyczki z gniazdka, zakręcenie dopływu wody i pozostawienie lekko uchylonych drzwi urządzenia. Pomoże to uszczelnieniom wytrzymać dłużej i zapobiegnie tworzeniu się zapachów w urządzeniu.

#### **Przenoszenie urządzenia**

Jeśli urządzenie musi zostać przeniesione, staraj się trzymać je w pozycji pionowej. W razie potrzeby można go położyć na plecach.

#### **Uszczelnienia**

Jednym z czynników powodujących powstawanie zapachów w zmywarce do naczyń jest żywność, która pozostaje uwięziona w uszczelnkach. Zapobiegnie temu okresowe czyszczenie wilgotną gąbką.

## 6. ROZWIĄZYWANIE PROBLEMÓW

### Przed wezwaniem serwisu

Przeglądanie wykresów na kolejnych stronach może sprawić, że nie będziesz musiał wzywać serwisu.

Problem	Możliwe przyczyny	Co robić
<b>Zmywarka nie działa</b>	Przepalony bezpiecznik lub zadziałał wyłącznik automatyczny	Wymień bezpiecznik lub zresetuj wyłącznik automatyczny. Usuń wszystkie inne urządzenia korzystające z tego samego obwodu co zmywarka.
	Zasilanie nie jest włączone	Upewnij się, że zmywarka jest włączona, a drzwi są dobrze zamknięte. Upewnij się, że przewód zasilający jest prawidłowo podłączony do gniazdka ściennego.
	Ciśnienie wody jest niskie / przerwa w dostawie wody	Sprawdź, czy dopływ wody jest prawidłowo podłączony, a woda jest włączona. Jeśli wystąpi przerwa w dostawie wody, wyłącz zmywarkę do czasu przywrócenia dopływu wody, a następnie uruchom ponownie zmywarkę i program zmywania.
<b>Pompa spustowa nie zatrzymuje się</b>	Przepełnienie	System przeznaczony jest do wykrywania przepełnienia. Kiedy tak się stanie, wyłącza pompę obiegową i włącza pompę spustową.
<b>Hałas</b>	Niektóre słyszalne dźwięki są normalne	Dźwięki otwierania kubka na detergent
	Sztućce nie są bezpiecznie umieszczone w koszach lub coś małego wpadło do kosza	Aby upewnić się, że wszystko jest zabezpieczone w zmywarce
	Buczenie silnika	Zmywarka nie była używana regularnie. Jeśli nie używasz go często, pamiętaj, aby ustawić go tak, aby napełniał się i wypompowywał co tydzień, co pomoże utrzymać wilgotność uszczelki.

<b>Mydliny w wannie</b>	Niewłaściwy detergent	Używaj tylko specjalnego detergentu do zmywarek, aby uniknąć mydlin. W takim przypadku otwórz zmywarkę i pozwól mydlinom odparować. Dodaj 1 galon zimnej wody do wanny. Zamknij i zatrzaśnij zmywarkę, a następnie rozpocznij cykl zmywania "płukanie wstępne", aby spuścić wodę. W razie potrzeby czynność powtórz.
	Rozlany środek wzrostowy	Rozlany płyn do płukania należy zawsze natychmiast wycierać.
<b>Poplamione wnętrze wanny</b>	Użyto detergentu z barwnikiem	Upewnij się, że detergent jest tym, który nie zawiera barwnika
<b>Zmywarka i sztućce nie są czyste</b>	Niewłaściwy program  Niewłaściwe załadowanie kosza	Wybierz silniejszy program. Upewnij się, że działanie dozownika detergentu i ramion spryskujących nie jest blokowane przez duże naczynia.
<b>Plamy i filmowanie na szklankach i sztućcach</b>	<ol style="list-style-type: none"> <li>1. Ekstremalnie twarda woda</li> <li>2. Niska temperatura na wlocie</li> <li>3. Przeciężenie zmywarki</li> <li>4. Niewłaściwe ładowanie</li> <li>5. Stary lub wilgotny detergent w proszku</li> <li>6. Pusty dozownik płynu nabłyszczającego</li> </ol> Nieprawidłowe dozowanie detergentu	Aby usunąć plamy ze szkła: <ol style="list-style-type: none"> <li>1. Wyjmij wszystkie metalowe przybory ze zmywarki.</li> <li>2. Nie dodawaj detergentu.</li> <li>3. Wybierz najdłuższy cykl.</li> <li>4. Uruchom zmywarkę i pozwól jej działać przez około 18 do 22 minut, a następnie będzie w głównym praniu.</li> <li>5. Otwórz drzwi, aby wlać 2 szklanki białego octu na dno zmywarki.</li> <li>6. Zamknij drzwi i pozwól zmywarce zakończyć cykl. Jeśli ocet nie działa: powtórz jak powyżej, z wyjątkiem użycia 1/4 szklanki (60 ml) kryształów kwasu cytrynowego zamiast octu.</li> </ol>

<b>Zmętnienie na naczyniach szklanych</b>	Połączenie miękkiej wody i zbyt dużej ilości detergentu	Użyj mniej detergentu, jeśli masz miękką wodę i wybierz krótszy cykl, aby umyć szklane naczynia i je wyczyścić.
<b>Żółty lub brązowy nalot na powierzchniach wewnętrznych</b>	Plamy z herbaty lub kawy	Używając roztworu 1/2 szklanki wybielacza i 3 szklanek ciepłej wody, aby ręcznie usunąć plamy.  OSTRZEŻENIE! Przed czyszczeniem wnętrza należy odczekać 20 minut po cyklu, aby elementy grzejne ostygły. W przeciwnym razie dojdzie do oparzeń.
	Osady żelaza w wodzie mogą powodować ogólny film	Musisz zadzwonić do firmy zajmującej się zmiękczeniem wody w celu uzyskania specjalnego filtra.
<b>Biały film na wewnętrznej powierzchni</b>	Minerały z twardej wody	Do czyszczenia wnętrza użyj wilgotnej gąbki z detergentem do zmywarek i załóż gumowe rękawiczki. Nigdy nie używaj innego środka czyszczącego niż zmywarka detergent chroniący przed pienieniem się lub mydlinami.
<b>Nie można prawidłowo zamknąć pokrywy dozownika detergentu</b>	Zatkane resztki detergentu blokują zaczep	Oczyść detergent z zaczepu.
<b>Detergent pozostawiony w kubkach dozownika</b>	Naczynia blokują kubki na detergent	Ponownie załaduj naczynia prawidłowo.
<b>Para</b>	Normalne zjawisko	Podczas suszenia i spuszczenia wody przez otwór wentylacyjny przy zatrasku drzwi przedostaje się trochę pary.
<b>Czarne lub szare ślady na naczyniach</b>	Aluminiowe przybory otarły się o naczynia	Użyj łagodnego ściernego środka czyszczącego, aby Wyeliminuj te znaki.

<b>Woda stojąca na dnie wanny</b>	Przerwa w dostawie wody w trakcie poboru wody	Niewielka ilość czystej wody wokół wylotu na dnie wanny utrzymuje uszczelnienie wodne nasmarowane. Jeśli jednak zauważysz dużo ścieków w zmywarce, może to być spowodowane przerwą w dostawie wody podczas procesu poboru wody. W takim przypadku należy ponownie uruchomić zmywarkę i program zmywania naczyń po przywróceniu dopływu wody, opróżnianie nastąpi automatycznie.
<b>Zmywarka Przecieki</b>	Dozownik przepełnienia lub Rozlany płyn nablyszczający	Uważaj, aby nie przepełnić dozownika nablyszczacza. Rozlany nablyszczacz może spowodować nadmierne nasiąkanie i doprowadzić do przełania. Wytrzyj wszelkie rozlane płyny wilgotną szmatką.
	Zmywarka nie jest wypoziomowana	Upewnij się, że zmywarka jest wypoziomowana

UWAGA: Pestki oliwek lub podobne przedmioty mogą przejść przez system filtrów i dostać się do obszaru pompy spustowej. W takim przypadku pompa spustowa zostaje zablokowana i należy ją wyczyścić. Zdejmij pokrywę pompy, wypychając ogon na zewnątrz, a następnie możesz samodzielnie wyczyścić wirnik pompy. Następnie przypnij pokrywę z powrotem na miejsce.

### Rys. 15

Niewłaściwa konserwacja maszyny może zagrażać bezpieczeństwu użytkowników. Wszelkie naprawy muszą być wykonywane przez profesjonalistów.

## Kody błędów

Po rozpoczęciu cyklu zmywania, jeśli wystąpi usterka, zmywarka wyświetli kod błędu. Poniższa tabela przedstawia możliwe kody błędów i reprezentowane przez nie usterki, a wskaźnik błędu będzie nadal i emitował sygnał dźwiękowy.

Kody	Błąd
Klasa E1	Przepiętnienie/wyciek
Klasa E2	Awaria dopływu wody
E4	Awaria zaworu dystrybucji wody
E5	Awaria wentylatora
E6	Nieprawidłowe ogrzewanie
E7	Przerwa/zwarcie termistora
EA	Nieprawidłowa komunikacja

**Uwaga!** W przypadku E2 przed wezwaniem serwisu należy najpierw sprawdzić *Rozwiązywanie problemów*. W przypadku E1 wyłącz główny dopływ wody przed wezwaniem serwisu. W przypadku E4, E5, E6, E7, EA zadzwoń do serwisu.

## 7. SPECYFIKACJA TECHNICZNA

Model	D3Y Slim / D3YX Slim
Odniesienie	V0561 / V0562
Moc znamionowa	1800-2200W
Napięcie znamionowe	220-240V
Częstotliwość znamionowa	50 Hz
Ciśnienie wody (ciśnienie przepływu)	0,4-10bar =0,04-1,0 MPa
Pojemność (nakrycie)	11

## 8. UTYLIZACJA STARYCH URZĄDZEŃ ELEKTRYCZNYCH I ELEKTRONICZNYCH



Ten symbol oznacza, że zgodnie z obowiązującymi przepisami produkt i/lub ogniwa należy utylizować oddzielnie od odpadów domowych. Gdy okres przydatności do spożycia tego produktu dobiegnie końca, należy wyrzucić ogniwa/baterie/akumulatory i zanieść je do punktu zbiórki wyznaczonego przez władze lokalne.

Konsumenci muszą skontaktować się z lokalnymi władzami lub sprzedawcami w celu uzyskania informacji dotyczących prawidłowej utylizacji starych urządzeń i/lub ich baterii.

Przestrzeganie powyższych wytycznych pomoże chronić środowisko.

## 9. WSPARCIE TECHNICZNE I GWARANCJA

EVVO ponosi odpowiedzialność wobec użytkownika końcowego lub konsumenta za wszelkie niezgodności istniejące w momencie dostawy produktu na warunkach i terminach określonych przez obowiązujące przepisy.

Zaleca się, aby naprawy były wykonywane przez wykwalifikowany personel.

Jeśli w dowolnym momencie zauważysz jakikolwiek problem z produktem lub masz jakiegokolwiek wątpliwości, nie wahaj się skontaktować z oficjalnym działem pomocy technicznej EVVO:

910 200 422 - UWAGA TELEFONICZNA

633 525 883 - WHATSAPP UWAGA

## 10. PRAWA AUTORSKIE

Prawa własności intelektualnej do tekstów zawartych w niniejszej instrukcji należą do EVVO HOME EUROPE S.L. Wszelkie prawa zastrzeżone. Zawartość tej publikacji nie może być w całości ani w części powielana, przechowywana w systemie wyszukiwania, przekazywana lub rozpowszechniana w jakikolwiek sposób (elektroniczny, mechaniczny, fotokopiowanie, nagrywanie lub podobne) bez uprzedniej zgody EVVO HOME EUROPE, S.L.

## 1. DÍLY A KOMPONENTY

### Obr. 1

1. Třetí košík
2. Horní košík
3. Spodní košík
4. Horní ostříkovací rameno
5. Zásobník na sůl
6. Spodní ostříkovací rameno
7. Dávkovač

### Příslušenství v ceně

- Uživatelský manuál
- Solná nálevka
- Přívodní potrubí vody

## 2. PŘED PRVNÍM POUŽITÍM

### Poznámky

- Každá myčka nádobí byla před opuštěním továrny podrobena důkladné kontrole kvality, aby byla zajištěna spolehlivost.
- Ve vaší nové myčce nádobí se mohou objevit kapky vody nebo skvrny od vody vzniklé při naší kontrole kvality.
- Umístěte košík na příbory do spodního koše na nádobí. Pro nejlepší výkon instalujte podél středu, jak je znázorněno na obrázku dílů obložení interiéru.
- Před instalací odstraňte veškerý obalový materiál z vnější a vnitřní strany myčky.

Před prvním použitím odstraňte z vnitřku myčky veškerý obalový materiál.

- A. Nastavte úroveň změkčovače vody podle tvrdosti vody v dané oblasti.
- B. Přidejte 500 g soli do přihrádky na sůl a poté naplňte vodou po horní část přihrádky na sůl.
- C. Naplňte dávkovač leštidla.
- D. Doplňte prací prostředek.

### A. Změkčovač vody (nastavení úrovně tvrdosti vody)

Myčka je navržena tak, aby umožňovala nastavení množství spotřebované soli na základě tvrdosti použité vody. To je určeno k optimalizaci úrovně spotřeby soli. Pro nastavení spotřeby soli postupujte následovně:

1. Zapněte spotřebič
2. Do 60 sekund po zapnutí spotřebiče stiskněte tlačítko **Start/Pauza** na 5 sekund,

když je stroj v pohotovostním režimu. Tato akce vstoupí do režimu nastavení, poté se přepne na výchozí úroveň změkčovače a na digitálním displeji se úroveň změkčovače zobrazí jako "H3".

Stisknutím **tlačítka Start/Pauza** vyberte správné nastavení podle vašeho místního prostředí, sady se změní v následujícím pořadí: H1→H2→H3→H4→H5→H6; Poté vypněte stroj, aby se nastavení uložilo. Doporučuje se provést úpravy v souladu s následující tabulkou:

\*Nastavení výrobce: H3

P o l o h a voliče	Tvrdoost vody			Indikátory při nastavování Tvrdoost vody	Spotřeba soli (gram/cyklus)
	Dh	Df	De		
H1	0-5	0-9	0-6	H1	0
H2	6-11	10-20	7-14	H2	20
H <sup>3</sup> (výchozí)	12-17	21-30	15-21	H3	30
H4	18-22	31-40	22-28	H4	40
H5	23-34	41-60	29-42	H5	50
H6	35-55	61-98	43-69	H6	60

Obratete se na místní vodárenský úřad pro informace o tvrdosti vašeho zásobování vodou

## B. Vložení soli do změkčovače

Tvrdoost vody se liší místo od místa. Pokud se v myčce používá tvrdá voda, na nádobí a nádobí se budou tvořit usazeniny. Spotřebič je vybaven speciálním změkčovačem, který používá sůl speciálně navrženou k odstranění vodního kamene a minerálů z vody.

Vždy používejte sůl určenou pro použití v myčce nádobí.

### Pozornost!

- Používejte pouze sůl speciálně navrženou pro použití v myčkách nádobí! Všechny ostatní druhy soli, které nejsou speciálně navrženy pro použití v myčce nádobí, zejména kuchyňská sůl, poškodí změkčovač vody. V případě škod způsobených použitím nevhodné soli neposkytuje výrobce žádnou záruku ani neručí za způsobené škody.
- Doplněte solí pouze těsně před zahájením jednoho z kompletních mycích programů. Tím se zabrání tomu, aby jakákoli zrnka soli nebo slané vody, která mohla být rozštípnuta, zůstala na dně stroje po jakoukoli dobu, což by mohlo způsobit korozi.

## ČEŠTINA

Zásobník soli je umístěn pod spodním košem a měl by být naplněn následovně:

- A. Vyjměte spodní koš a poté odšroubujte a sejměte víčko z nádoby na sůl.
- B. Umístěte konec nálevky (součást dodávky) do otvoru a přidejte asi 500 g soli.
- C. Pokud plníte nádobu poprvé, naplňte ji celou její objemovou vodou (přibližně 700 ml).
- D. Opatrně našroubujte víčko zpět.
- E. Výstražná kontrolka soli obvykle zhasne poté, co je nádoba se solí naplněna.

### Obr. 2

POZNÁMKA:

- Zásobník soli je nutné znovu naplnit, když se na ovládacím panelu rozsvítí výstražná kontrolka soli. I když je zásobník soli dostatečně naplněn, kontrolka nemusí zhasnout, než se sůl úplně rozpustí.
- Pokud na ovládacím panelu není výstražná kontrolka soli (u některých modelů), můžete posoudit, kdy vložit sůl do změkčovače, podle cyklů, které myčka provedla.
- Dávejte pozor, abyste nádobu se solí nepřeplnili a ujistěte se, že jste setřeli veškeré rozlité tekutiny.

### C. Použití čisticího prostředku

Všechny cykly myčky vyžadují prací prostředek v přihrádce na mycí prostředek. Přidejte správné množství pracího prostředku pro zvolený cyklus, abyste zajistili nejlepší výkon.

- Měli byste používat pouze mycí prostředek určený speciálně pro použití v myčkách nádobí. Udržujte prací prostředek čerstvý a suchý. Nevkládejte práškový prací prostředek do dávkovače, dokud nejste připraveni umýt nádobí.
- V myčce na nádobí nikdy nepoužívejte mýdlo, prací prostředek nebo prostředek na ruční praní.
- Nepolykejte mycí prostředek do myčky. Vyvarujte se vdechování výparů. Mycí prostředek do myčky nádobí obsahuje dráždivé látky a žíravé chemikálie, které mohou vyvolat dýchací potíže. Pokud jste spolkli mycí prostředek do myčky nádobí nebo vdechli výpary, okamžitě vyhledejte lékařskou pomoc.
- Mycí prostředek uchovávejte mimo dosah dětí.

### Plnění dávkovače pracího prostředku Obr. 3

1. Otevřete přihrádku na prací prostředek stisknutím tlačítka.
2. Přidejte doporučené množství pracího prostředku do přihrádky na prací prostředek pro hlavní praní. Hlavní přihrádka na prací prostředek má potrubí umožňující určité množství pracího prostředku. Ty jsou označeny buď na 15 ml nebo 25 ml, v závislosti na tom, jak špinavé je nádobí. Pokud vaše nádobí potřebuje intenzivní mytí, přidejte 5 ml čisticího prostředku do části přihrádky pro předmytí.
3. Poté zavřete přihrádku na čisticí prostředek posunutím krytu ve směru šípky.

Poznámka: dodržujte prosím doporučení výrobce na obalu pracího prostředku.

#### D. Použití leštidla

Plnění dávkovače leštidla pomáhá zajistit kvalitnější výsledky mytí a vyšší výkon sušení.

- Chcete-li naplnit přihrádku na leštidlo, otevřete víko přihrádky na leštidlo.
- Naplňte přihrádku leštidlem po značku MAX a poté zavřete víko. Dávejte pozor, abyste nepřeplnili přihrádku na leštidlo a ujistěte se, že jste setřeli veškeré rozlité tekutiny.
- Zavřete kryt a uzamkněte víko přihrádky na leštidlo.
- Leštidlo se automaticky přidává během posledního máchání, což zajišťuje důkladné oplachování, sušení bez skvrn a šmouh.

#### Pozornost!

Používejte pouze značkové leštidlo do myčky. Dávkovač leštidla nikdy neplňte žádnými jinými látkami (např. čisticím prostředkem do myčky, tekutým pracím prostředkem). Mohlo by dojít k poškození spotřebiče.

Chcete-li změnit úroveň leštidla, postupujte před zapnutím zařízení podle následujících kroků:

1. Otevřete dvířka a stisknutím tlačítka napájení zapnete myčku.
2. Do 60 sekund po zapnutí spotřebiče stiskněte tlačítko Časovač odložení o 5 sekund, když je stroj v pohotovostním režimu, abyste vstoupili do režimu nastavení. Všechny kontrolky pracího cyklu třikrát zablikají a poté se otočí na výchozí úroveň leštidla. Výchozí tovární nastavení je R3.
3. Chcete-li upravit úroveň leštidla, stiskněte tlačítko časovače odložení, na digitálním displeji se zobrazí informace o úrovni a při každém stisknutí tlačítka časovače odložení bude hladina cyklicky procházet "R1→R2→R3→R4→R5".
4. Po výběru vhodné úrovně stiskněte tlačítko napájení pro uložení nastavení.

#### Obr. 4

#### Zvuk bzučáku se zapíná a vypíná

Ve výchozím stavu je zapnutý zvuk bzučáku.

1. Zapnete spotřebič
2. Stiskněte současně tlačítka Program a Start na 3 sekundy, zvuk bzučáku se vypne a vnitřní kontrolka se při otevření dveří nerozsvítí.
3. Stiskněte znovu tlačítka Program a Start na 3 sekundy, zapne se zvuk bzučáku.

Poznámka: Tuto funkci lze nastavit pouze v pohotovostním režimu. Po vypnutí a opětovném připojení spotřebiče se ve výchozím nastavení zapne zvuk bzučáku.

### 3. INSTALACE

Myčku pod pultem můžete používat podle svých potřeb. Chcete-li to provést, budete muset odstranit horní desku na myčce pomocí dvou šroubů na zadní straně.

1. Vyšroubujte dva šrouby na zadní straně **Fig.5**
2. Zatláčením dozadu sejměte horní desku **Fig.6**

#### Připojení vypouštěcích hadic

Vložte vypouštěcí hadici do odtokové trubky o minimálním průměru 4 cm nebo ji nechte vytéct do dřezu, přičemž dbejte na to, aby nedošlo k ohýbání nebo zvlnění. Výška odtokové trubky musí být menší než 600 mm. Volný konec hadice nesmí být ponořen do vody, aby se zabránilo jejímu zpětnému toku.

Vypouštěcí hadici bezpečně upevněte v poloze A nebo B **Fig.7**

1. Zadní strana myčky
2. Vstup vody
3. Okapová roura
4. Síťový kabel
5. Vypouštěcí hadice
6. Okapová roura
7. Počítadlo

#### Jak vypustit přebytečnou vodu z hadic

Pokud je přípojka na odpadní trubku umístěna výše než 600 mm, může ve vypouštěcí hadici zůstat přebytečná voda. Přebytečnou vodu z hadice bude nutné vypustit do mísy nebo vhodné nádoby, která je držena venku a níže než dřez.

#### Výstup vody

Připojte vypouštěcí hadici vody. Vypouštěcí hadice musí být správně nasazena, aby se zabránilo úniku vody. Ujistěte se, že vypouštěcí hadice není zalomená nebo přimáčknutá.

#### Prodlužovací hadice

Pokud potřebujete prodloužení vypouštěcí hadice, ujistěte se, že používáte podobnou vypouštěcí hadici. Nesmí být delší než 4 metry, jinak by se mohl snížit čistící účinek myčky.

#### Syfonové připojení

Přípojka odpadu musí porazit výšku menší než 600 mm (maximálně) od spodní části myčky.

#### Umístěte spotřebič

Umístěte spotřebič na požadované místo. Žáda by měla spočívat na stěně za ním a

po stranách podél sousedních skříněk nebo stěn. Myčka je vybavena přívodními a vypouštěcími hadicemi, které lze umístit na pravou nebo levou stranu pro usnadnění správné instalace.

**Pozornost!**

- Umístěte myčku na pevnou a rovnou zem.
- Neinstalujte myčku na vyvýšený povrch.

**4. PROVOZ**

**Ovládací panel Obr.8**

- A. Moc
- B. Programy
- C. Extra funkce
- D. Start/Pauza







**Provoz**

<b>Knoflík</b>	<b>Popis</b>
Moc	Zapněte/vypněte myčku nádobí
Program	Vyberte vhodný mycí program, indikátor programu se rozsvítí
Extra funkce	Vyberte vhodný extra mycí program, indikátor programu se rozsvítí. Když je stroj zapnutý, ty další funkce, které lze vybrat, budou blikat, indikátor se rozsvítí po vybrání.
Start/Pauza	Stisknutím tohoto tlačítka spustíte/pozastavíte program  *Reset: stisknutím 3 sekund zrušíte stávající program a vyberete nový program
Dětská pojistka	Podržte současně klávesy DELAY TIMER a HALF LOAD po dobu tří sekund, indikátor dětského zámku se rozsvítí a přejde do stavu dětského zámku. Všechny klíče jsou zamčené. Opakováním výše uvedených kroků ukončete stav dětského zámku.
Samočištění	Podržením tlačítek HALF LOAD a EXTRA DRY po dobu tří sekund spustíte samočisticí program, na digitálním displeji se zobrazí odpočítávání 90 minut.



## ČEŠTINA

Ukázat



### Indikátor programu

<b>Ikona</b>	<b>Jméno</b>	<b>Popis</b>
	EKO	Ekologický režim, úspora energie a vody, vhodný pro běžné potřeby čištění.
	Intenzivní	Výkonný režim čištění, vhodný pro nádobí, hrnce a pánve se silnými skvrnami.
	Rychlý	Vhodné pro čištění mírně lepkavých zbytků čerstvého jídla nejvyšší rychlostí.
	1 hodina	Režim denního čištění, vhodný pro mírně znečištěné nádobí.
	Hygiena	Vhodný pro silně znečištěné nádobí vyžadující hygienické mytí.
	Sklo	Vhodné pro mytí jemného skla.

### Extra funkce

<b>Ikona</b>	<b>Jméno</b>	<b>Popis</b>
	Časovač zpoždění	Začátek cyklu můžete odložit na 0-24 hodin. Stisknutím tlačítka Odložený časovač spuštění změňte čas a stiskněte tlačítko start. Poznámka: Chcete-li změnit dobu zpoždění po spuštění myčky, stiskněte tlačítko napájení a restartujte myčku.
<b>1/2</b>	Poloviční zatížení	Snižte spotřebu vody a elektřiny, můžete zvolit tři stavy horního praní, spodního praní a horního a spodního praní současně.
	Extra suché	K hlavnímu postupu praní se přidává další doba sušení, aby bylo nádobí sušší.
	Úspora energie	Šetří energii zkrácením doby a teploty během sušení. Doporučeno pro kapacitu 8 jídel nebo méně.

## Varovný indikátor

Ikona	Jméno	Popis
	Leštidlo	Pokud indikátor svítí, znamená to, že v myčce dochází leštidlo a vyžaduje doplnění.
	Sůl	Pokud indikátor svítí, znamená to, že v myčce dochází sůl do myčky a je třeba ji doplnit.
	Vstup vody	Pokud indikátor svítí, znamená to, že přívod vody je uzavřen nebo zablokován

## Plnění košů myčky nádobí

Pro dosažení nejlepšího výkonu myčky dodržujte tyto pokyny pro vkládání.

### Pozornost! Nádobí nevhodné k čištění v myčce:

1. Plastové nádobí citlivé na teplotu, měděné a pocínované nádoby, hliník a stříbro.
2. Vynikající sklo, dekorativní potíštěný porcelán; nádobí s připojenými krystalovými prvky atd.
3. Předměty se savými vlastnostmi (houby, tkaniny pro domácnost).

### Pozor před nebo po naplnění košů myčky nádobí

Seškrábněte velké množství zbytků jídla. Nádobí není nutné oplachovat pod tekoucí vodou. Pokud nádobí nebo nádobí obsahuje částice jídla, které jsou pečené, spálené nebo přilepené a je obtížné je odstranit, doporučuje se je před praním na určitou dobu namočit. Předměty vkládejte do myčky v následujícím pořadí:

1. Předměty jako šálky, sklenice, hrnce/pánve atd. jsou postaveny vzhůru nohama.
2. Zakřivené předměty nebo předměty s prohlubněmi by měly být šikmé, aby mohla voda odtékat.
3. Jsou bezpečně naskládány a nemohou se převrhnout.
4. Nezabraňují otáčení ostřikovacích ramen během mytí.
5. Do přihrádky na příbory vložte příbory, hůlky a drobné předměty. Velmi malé předměty by se neměly mýt v myčce nádobí, protože by mohly snadno vypadnout z košů.

## Vyjmutí nádobí

Aby se zabránilo odkapávání vody z horního koše do spodního koše, doporučujeme nejprve vyprázdnit spodní koš a poté horní koš.

## Plnění horního koše

Horní koš je navržen tak, aby pojal choulostivější a lehčí nádobí, jako jsou sklenice, káva a šálky a podšálky, stejně jako talíře, malé misky a mělké pánve (pokud nejsou příliš špinavé). Umístěte nádobí a nádobí tak, aby se nepohnuly stříkající vodou. Sk-

## ČEŠTINA

lenice, šálky a misky vždy pokládejte dnem vzhůru.

### Horní košík **obr. 9**

1. Dezertní mísa
2. Podšálek
3. Šálek
4. Hrnek
5. Sklo
6. Skleněná mísa
7. Servírovací lžice
8. Stolní nůž
9. Servírovací vidlička
10. Lžička
11. Naběračka na omáčku
12. Polévková lžice
13. Dezertní lžice
14. Vidlička

### Nastavení horního koše **Obr.10**

Výšku horního koše vašeho stroje v polohách 1 a 2 znázorněných na obrázku A můžete upravit podle svých potřeb. Chcete-li upravit výšku horního koše, vyjměte košík úplně a znovu jej sestavte na úrovni kol zobrazené na 1 a 2. V poloze 1 bude výška horního koše o 5 cm větší. Na pozici 2 bude výška spodního koše o 5 cm větší. V této poloze můžete do spodního košíku umístit velké předměty, jako jsou hrnce apod.

Pokud máte košík s mechanismem nastavení výšky znázorněným na obrázku B, můžete upravit polohu košíku nahoru a dolů tak, že jej budete držet z obou stran.

**UPOZORNĚNÍ:** Před vložením nádobí do koše doporučujeme upravit výšku horního koše. Pokud koš po vložení nádobí upravíte, můžete nádobí poškodit.

### Plnění spodního koše

Doporučujeme, abyste do spodního koše umístili velké předměty, které se nejobtížněji čistí: hrnce, pánve, poklice, servírovací mísy a misky, jak je znázorněno na obrázku níže.

Servírovací misky a víka je vhodnější umístit na boční stranu košů, aby nedošlo k zablokování otáččení horního ostříkovacího ramene.

Hrnce, servírovací mísy atd. musí být vždy umístěny shora dolů. Hluboké květináče by měly být šikmé, aby voda mohla vytékat.

Spodní koš nabízí: sklopte řady hrotů tak, aby bylo možné naložit větší nebo více hrců a pánví.

### Spodní košík **Obr. 11**

1. Malý hrnek
2. Dezertní mísa

3. Melaminová miska
4. Melaminový dezertní talíř
5. Dezertní talíř
6. Jídelní talíř
7. Oválný talíř
8. Polévkový talíř
9. Hrnc do trouby

## **Mycí program**

### ***Spuštění pracího programu***

1. Vytáhněte spodní a horní koš, vložte nádobí a zatlačte je zpět. Doporučuje se naplnit nejprve spodní koš, poté horní (viz část s názvem "Vkládání košů do myčky").
2. Nalijte prací prostředek (viz část s názvem "Před prvním použitím").
3. Zasuňte zástrčku do zásuvky. Napájení je 220-240V AC 50 Hz, specifikace zásuvky je 10A 250 VAC.50 Hz.
4. Ujistěte se, že je přívod vody zapnutý na plný tlak. Zavřete dvířka, stiskněte tlačítko napájení, stisknutím tlačítka Program vyberte požadovaný "Mycí program". (Viz část nazvaná "Programová tabulka"). S malou silou, abyste zajistili správné zavření dveří.

POZNÁMKA: Při dokonalém zavření dveří je slyšet cvaknutí.

### ***Změna programu***

1. Předpoklad: Cyklus, který právě probíhá, lze upravit pouze v případě, že běží pouze krátkou dobu. V opačném případě se mohl čisticí prostředek již uvolnit a spotřebič již mohl vypustit mycí vodu. V takovém případě je nutné dávkovač pracího prostředku znovu naplnit (viz část s názvem "Naplněte dávkovač pracího prostředku").
2. Během praní vypněte stroj stisknutím tlačítka Napájení.
3. Opětovným stisknutím tlačítka napájení zapnete stroj, poté můžete změnit program na požadované nastavení cyklu (viz část s názvem "Tabulka programů").

POZNÁMKA: Pokud při praní otevřete dvířka, pračka se pozastaví a kontrolka stavu začne blikat. Když zavřete dveře, stroj bude po 10 sekundách pokračovat v práci.

4 programové kontrolky ukazují stav myčky:

- Jedna z kontrolkek programu se rozsvítí > běží cyklus
- Jedna z kontrolkek programu bliká > pauzu

POZNÁMKA: pokud všechny kontrolky začnou blikat, což znamená, že je stroj mimo provoz, vypněte před zavoláním servisu hlavní přívod napájení a vody.

### ***Zapomenout přidat jídlo***

Zapomenuté nádobí lze přidat kdykoli před otevřením kelímku na mycí prostředek.

## ČEŠTINA

1. Stisknutím tlačítka Start/Pauza praní zastavíte.
2. Poté, co ostříkovací ramena přestanou fungovat, můžete dveře úplně otevřít.
3. Přidejte zapomenuté nádoby.
4. Zavřete dvířka, myčka bude fungovat po deseti sekundách.

VAROVÁNÍ! Při praní je nebezpečné otevírat dvířka, protože horká voda vás může opařit. Pokud se dvířka otevřou, když je myčka v chodu, pračka se automaticky zastaví.

### **Na konci mycího programu**

 Po dokončení programu vydá bzučák tři krátká pípnutí, která budou znít jako "píp, píp, píp. Současně se rozsvítí kontrolka na 3 minuty a pokud bez další operace, zhasne a stroj se automaticky vypne.

Opatrně otevřete dveře. Při otevření dveří může unikat horká pára!

- Horká jídla jsou citlivá na nárazy. Nádoby by proto mělo být ponecháno asi 15 minut vychladnout, než je vyjmete ze spotřebiče.
- Otevřete dvířka myčky, nechte je pootevřená a počkejte několik minut, než nádoby vyjmete. Tímto způsobem budou chladnější a zlepší se sušení.

### **Vyprázdnění myčky**

Je normální, že je myčka uvnitř mokrá. Nejprve vyprázdňte spodní koš a poté horní. Tím se zabrání odkapávání vody z horního koše na nádoby ve spodním koši.

## **5. ČIŠTĚNÍ A ÚDRŽBA**

Před zahájením jakékoli péče nebo údržby byste měli vždy odpojit spotřebič od elektrické sítě a vypnout přívod vody.

### **Filtrační systém**

Filtrační systém se skládá z hrubého filtru, plochého filtru a mikrofiltru.

1. Plochý filtr: Potraviný a nečistoty budou zachyceny speciální tryskou na spodním ostříkovacím rameni.
2. Hrubý filtr: Velké nečistoty, jako jsou kousky kostí nebo skla, které by mohly ucpat odtok, budou zachyceny v hrubém filtru. Chcete-li odstranit předmět zachycený v tomto filtru, jemně stiskněte kohoutky na horní straně tohoto filtru a zvedněte jej.
3. Mikrofiltr: tento filtr zadržuje nečistoty a zbytky jídla v oblasti jímky a zabraňuje jejich opětovnému usazování na nádobí během cyklu.

### **Obr. 12**

Při každém použití myčky zkontrolujte, zda ve filtrech nejsou ucpané nečistoty.

Odšroubováním hrubého filtru můžete vyjmout filtrační systém. Odstraňte všechny zbytky jídla a vyčistěte filtry pod tekoucí vodou.

Filtr může účinně zabránit tomu, aby zbytky nádobí spadly do mycího systému. Zbytky jídla však mohou někdy filtr ucpat, což má vliv na mycí výkon. Doporučuje se zkontrolovat plochý filtr, zda neobsahuje zbytky jídla, ihned po dokončení mycího programu a v případě potřeby jej vyčistit.

Kromě toho je vhodné filtr alespoň jednou týdně demontovat a vyčistit. Kroky pro čištění filtru jsou následující.

### Obr. 13

1. Vyjměte hrubý filtr z mikrofiltru
2. Otočte mikrofiltr proti směru hodinových ručiček
3. Vyjměte sadu mikro a plochých filtrů z přihrádky myčky nádobí
4. Vyčistěte filtry pod tekoucí vodou

Před výměnou všech sekcí byste měli filtry důkladně vyčistit a opláchnout v opačném pořadí, než je uvedeno výše.

Upozorňujeme:

- Nikdy nespouštějte program bez nasazených filtrů.
- Nesprávná montáž filtrů může snížit mycí výkon a potenciálně poškodit váš spotřebič.
- Při čištění filtrů na ně neklepejte. V opačném případě by mohlo dojít ke zkroucení filtrů a ke snížení výkonu myčky.

### Čištění ostříkovacích ramen

Ostříkovací ramena je nutné pravidelně čistit od chemikálií z tvrdé vody, které ucpávají trysky a ložiska ostříkovacího ramene.

### Obr. 14

1. Vytáhněte spodní ostříkovací rameno nahoru a vyjměte jej.
2. Chcete-li odstranit horní ostříkovací rameno, nejprve sejměte sponu na horním ostříkovacím rameni jeho otočením.
3. Před výměnou ostříkovacích ramen byste je měli důkladně vyčistit a opláchnout. Při zpětné montáži horního ostříkovacího ramene se ujistěte, že je spona horního ostříkovacího ramene bezpečně utažena.

### Péče o myčku nádobí

K čištění ovládacího panelu použijte lehce navlhčený hadřík a poté důkladně osušte. K čištění exteriéru použijte dobrý vosk na leštění. Na žádnou část myčky nikdy nepoužívejte ostré předměty, drátěnky nebo drsné čisticí prostředky.

## ČEŠTINA

### Čištění dveří

K čištění okraje kolem dveří byste měli používat pouze měkký, teplý, vlhký hadřík. Abyste zabránili pronikání vody do zámku dveří a elektrických součástí, nepoužívejte žádný čistič ve spreji. Nikdy také nepoužívejte abrazivní čisticí prostředky nebo drátěnky na vnější povrchy, protože by poškrábaly povrch. Některé papírové ručníky mohou také poškrábat nebo zanechat stopy na povrchu.

**VAROVÁNÍ!** K čištění dveřního panelu nikdy nepoužívejte čistič ve spreji, protože by mohl poškodit zámek dveří a elektrické součásti. Není dovoleno používat abrazivní prostředek nebo papírovou utěrku kvůli riziku poškrábání nebo zanechání skvrn na povrchu nerezové oceli.

### Ochrana před zamrznutím

Pokud je vaše myčka během zimy ponechána na nevytápěném místě, požádejte technickou službu, aby:

1. Vypněte myčku napájení.
2. Vypněte přívod vody a odpojte přívodní potrubí vody od vodního ventilu.
3. Vypusťte vodu z přívodního potrubí a vodního ventilu. (K zachycení vody použijte pánev)
4. Znovu připojte přívodní potrubí vody k vodovodnímu ventilu.
5. Vyjměte filtr z vany a dna a pomocí houby spotřebujte vodu do jímký.

### Jak pečovat o myčku nádobí

#### **Po každém praní**

Po každém praní vypněte přívod vody do spotřebiče a nechte dvířka mírně pootvěřená, aby se uvnitř nezachytila vlhkost a pachy.

#### **Vytáhněte zástrčku**

Před čištěním nebo údržbou vždy vytáhněte zástrčku ze zásuvky. Neriskujte.

#### **Žádná rozpouštědla ani abrazivní čištění**

K čištění vnějších a pryžových částí myčky nepoužívejte rozpouštědla ani abrazivní čisticí prostředky. Používejte pouze hadřík a teplou mýdlovou vodu. K odstranění skvrn nebo skvrn z povrchu interiéru použijte hadřík navlhčený vodou a trochou bílého octa nebo čisticí prostředek vyrobený speciálně pro myčky nádobí.

#### **Když jedete na dovolenou**

Když jedete na dovolenou, doporučuje se spustit mycí cyklus s prázdnou myčkou a poté vytáhnout zástrčku ze zásuvky, vypnout přívod vody a nechat dvířka spotřebiče mírně pootvěřená. To pomůže těsnění vydržet déle a zabráni tvorbě zápachu ve spotřebiči.

### Přemístění spotřebiče

Pokud je nutné spotřebič přemístit, snažte se jej udržet ve svislé poloze. V případě potřeby jej lze umístit na jeho zadní stranu.

### Tuleni

Jedním z faktorů, které způsobují tvorbu zápachu v myčce, jsou potraviny, které zůstávají zachyceny v těsnění. Pravidelné čištění vlhkou houbou tomu zabrání.

## 6. ŘEŠENÍ PROBLÉMŮ

### Před zavoláním servisu

Prohlédnutím si tabulek na následujících stránkách se můžete osvobodit od nutnosti volat do servisu.

Problém	Možné příčiny	Co dělat
<b>Myčka neběží</b>	Spálená pojistka, nebo zapnutý jistič	Vyměňte pojistku nebo resetujte jistič. Odstraňte všechny ostatní spotřebiče sdílející stejný okruh s myčkou.
	Napájení není zapnuto	Ujistěte se, že je myčka zapnutá a dvířka jsou bezpečně zavřená. Ujistěte se, že je napájecí kabel správně zapojen do zásuvky.
	Tlak vody je nízký/ výpadek vody	Zkontrolujte, zda je přívod vody správně připojen a zda je voda zapnutá. Pokud dojde k výpadku vody, vypněte myčku, dokud se neobnoví přívod vody, poté myčku restartujte a mycí program.
<b>Vypouštěcí čerpadlo se nezastaví</b>	Přetečení	Systém je určen k detekci přetečení. Když se tak stane, vypne oběhové čerpadlo a zapne vypouštěcí čerpadlo.

## ČEŠTINA

<b>Hluk</b>	Některé slyšitelné zvuky jsou normální	Zvuky z otevírání kelímku na prací prostředek
	Nádobí není v koších zajištěno nebo do košíku spadlo něco malého	Aby bylo zajištěno, že je vše v myčce zajištěno
	Motor hučí	Myčka nádobí nebyla používána pravidelně. Pokud jej nepoužíváte často, nezapomeňte jej nastavit tak, aby se plnil a odčerpával každý týden, což pomůže udržet těsnění vlhké.
<b>Pěna ve vaně</b>	Nevhodný prací prostředek	Používejte pouze speciální mycí prostředek do myčky, abyste zabránili tvorbě pěny. Pokud k tomu dojde, otevřete myčku a nechte pěnu odpařit. Přidejte do vany 1 galon studené vody. Zavřete a zajištěte myčku a poté spusťte mycí cyklus "předmytí", aby se vypustila voda. V případě potřeby opakujte.
	Rozlity prostředek pro nákyš	Rozlity oplachovací prostředek vždy okamžitě setřete.
<b>Znečištěný vnitřek vany</b>	Byl použit prací prostředek s barvivem	Ujistěte se, že prací prostředek je ten bez barviva
<b>Myčka nádobí a příbory nejsou čisté</b>	Nesprávný program  Nesprávné naložení košíku	Vyberte silnější program. Ujistěte se, že činnost dávkovače mycího prostředku a ostříkovacích ramen není blokována velkým nádobím.

<p><b>Spoty a filmování na sklenicích a přiborech</b></p>	<ol style="list-style-type: none"> <li>1. Extrémně tvrdá voda</li> <li>2. Nízká vstupní teplota</li> <li>3. Přetížení myčky</li> <li>4. Nesprávné nakládání</li> <li>5. Starý nebo vlhký práškový prací prostředek</li> <li>6. Vyprázdněte dávkovač oplachovacího prostředku Nesprávné dávkování pracího prostředku</li> </ol>	<p>Odstranění skvrn ze skla:</p> <ol style="list-style-type: none"> <li>1. Vyjměte z myčky všechno kovové nádobí.</li> <li>2. Nepřidávejte prací prostředek.</li> <li>3. Vyberte nejdelší cyklus.</li> <li>4. Spusťte myčku a nechte ji běžet asi 18 až 22 minut, pak bude v hlavním praní.</li> <li>5. Otevřete dvířka a nalijte 2 šálky bílého octa na dno myčky.</li> <li>6. Zavřete dvířka a nechte myčku dokončit cyklus. Pokud ocet nefunguje: opakujte výše uvedený postup, kromě použití 1/4 šálku (60 ml) krystalů kyseliny citronové místo octa.</li> </ol>
<p><b>Zákal na skle</b></p>	<p>Kombinace měkké vody a příliš velkého množství pracího prostředku</p>	<p>Pokud máte měkkou vodu, použijte méně čisticího prostředku a zvolte kratší cyklus pro mytí skla a jeho vyčištění.</p>
<p><b>Žlutý nebo hnědý film na vnitřních plochách</b></p>	<p>Skvrny od čaje nebo kávy</p> <p>Usazeniny železa ve vodě mohou způsobit celkový film</p>	<p>K ručnímu odstranění skvrn použijte roztok 1/2 šálku bělidla a 3 šálky teplé vody.</p> <p><b>VAROVÁNÍ!</b> Před čištěním interiéru musíte po cyklu počkat 20 minut, aby topná tělesa vychladla. V opačném případě dojde k popálení.</p> <p>Pro speciální filtr musíte zavolat společnost na změkčování vody.</p>

## ČEŠTINA

<b>Bílá fólie na vnitřním povrchu</b>	Minerály z tvrdé vody	K čištění interiéru použijte vlhkou houbičku s čisticím prostředkem do myčky nádobí a noste gumové rukavice. Nikdy nepoužívejte jiný čisticí prostředek než myčku nádobí prací prostředek proti riziku pěnění nebo pěny.
<b>Víko dávkovače pracího prostředku nelze správně zavřít</b>	Ucpané zbytky čisticího prostředku blokují západku	Vyčistěte čisticí prostředek ze západky.
<b>Prací prostředek ponechaný v dávkovacích kelímčích</b>	Nádobí blokuje kelímky na mycí prostředek	Znovu řádně vložte nádobí.
<b>Pára</b>	Normální jev	Během sušení a vypouštění vody prochází větracím otvorem u západky dveří určitá pára.
<b>Černé nebo šedé značky na nádobí</b>	Hliníkové nádobí se otíralo o nádobí	K tomu použijte jemný abrazivní čisticí prostředek odstranit tyto značky.
<b>Voda stojící na dně vany</b>	Odstávka vody uprostřed odběru vody	Malé množství čisté vody kolem výstupu na dně vany udržuje vodní uzávěr promazaný. Pokud si však všimnete velkého množství odpadní vody ve vaší myčce, může to být způsobeno výpadkem vody během procesu příjmu vody. V takovém případě restartujte myčku a mycí program po obnovení přívodu vody, vypouštění proběhne automaticky.
<b>Myčka úniky</b>	přeplňovacího dávkovače nebo Rozlití leštidla	Dávejte pozor, abyste dávkovač leštidla nepřeplnili. Rozlitý leštidle by mohlo způsobit přepění a vést k přetečení. Veškeré rozlité tekutiny setřete vlhkým hadříkem.
	Myčka není ve vodorovné poloze	Ujistěte se, že je myčka ve vodorovné poloze

POZNÁMKA: Olivová semínka nebo podobné předměty mohou projít filtračním systémem a dostat se do oblasti vypouštěcího čerpadla. V tomto případě dojde k ucpání vypouštěcího čerpadla a je třeba jej vyčistit. Sejměte kryt čerpadla zatlačením ocasu směrem ven, poté můžete oběžné kolo čerpadla vyčistit sami. Poté kryt zacvakněte zpět na místo.

**Obr. 15**

Nesprávná údržba stroje může ohrozit bezpečnost uživatelů. Veškeré opravy musí provádět odborníci.

**Chybové kódy**

Pokud dojde k poruše po spuštění mycího cyklu, myčka zobrazí chybový kód. Následující tabulka ukazuje možné chybové kódy a chyby, které představují, a indikátor chyby bude stále blikat a pípat.

Kódy	Chyba
E1	Přetečení/netěsnost
E2	Porucha přívodu vody
E4	Porucha ventilu rozvodu vody
E5	Porucha ventilátoru
E6	Abnormální zahřívání
E7	Termistor otevřený/zkrat
EA	Abnormální komunikace

**Pozornost!** V případě E2 si před zavoláním servisu nejprve zkontrolujte Odstraňování problémů. U E1 před zavoláním servisu vypněte hlavní přívod vody. V případě E4, E5, E6, E7, EA zavolejte servis.

## 7. TECHNICKÉ SPECIFIKACE

Model	D3Y Slim / D3YX Slim
Odkaz	V0561 / V0562
Jmenovitý výkon	1800-2200W
Jmenovité napětí	220-240V
Jmenovitá frekvence	50 Hz
Tlak vody (průtokový tlak)	0,4-10 bar = 0,04-1,0 MPa
Kapacita (prostírání)	11

## 8. LIKVIDACE STARÝCH ELEKTRICKÝCH A ELEKTRONICKÝCH ZAŘÍZENÍ



Tento symbol označuje, že podle platných předpisů musí být výrobek a/nebo články zlikvidovány odděleně od domovního odpadu. Když tento výrobek dosáhne konce své trvanlivosti, měli byste články/baterie/akumulátory zlikvidovat a odevzdat je na sběrné místo určené místními úřady.

Spotřebitelé se musí obrátit na místní úřady nebo prodejce, kteří získají informace týkající se správné likvidace starých spotřebičů a/nebo jejich baterií.

Dodržování výše uvedených pokynů pomůže chránit životní prostředí.

## 9. TECHNICKÁ PODPORA A ZÁRUKA

EVVO nese odpovědnost vůči konečnému uživateli nebo spotřebiteli za jakýkoli nesoulad, který existuje v době dodání výrobku za podmínek a lhůt stanovených platnými předpisy.

Doporučuje se, aby opravy prováděl kvalifikovaný personál.

Pokud kdykoli zjistíte jakýkoli problém s vaším produktem nebo máte jakékoli pochybnosti, neváhejte kontaktovat oficiální technickou podporu EVVO:

910 200 422 - TELEFONICKÁ POZORNOST

633 525 883 - WHATSAPP POZOR

## 10. AUTORSKÁ PRÁVA

Práva duševního vlastnictví k textům v této příručce náleží společnosti EVVO HOME EUROPE S.L. Všechna práva vyhrazena. Obsah této publikace nesmí být jako celek ani po částech reprodukován, ukládán do vyhledávacího systému, přenášen nebo distribuován žádnými prostředky (elektronickými, mechanickými, fotokopírovacími, nahrávacími nebo podobnými) bez předchozího souhlasu společnosti EVVO HOME EUROPE, S.L.

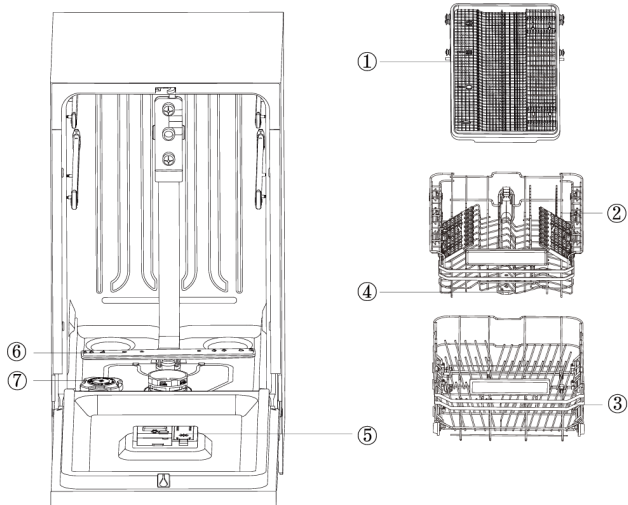
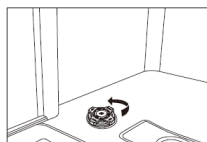

Fig./Img./Abb./Afb./Rys./Orb 1



A



B

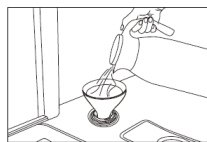

C



D



E

Fig./Img./Abb./Afb./Rys./Orb 2

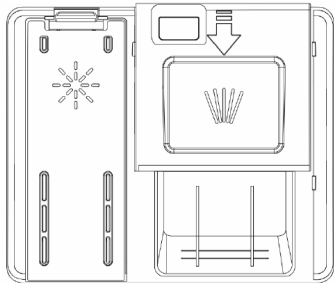

Fig./Img./Abb./Afb./Rys./Orb 3

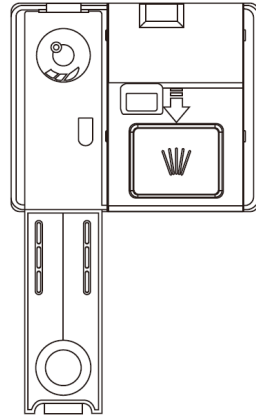

Fig./Img./Abb./Afb./Rys./Orb 4

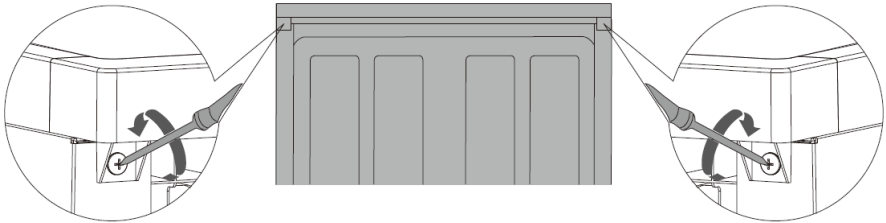

Fig./Img./Abb./Afb./Rys./Orb 5

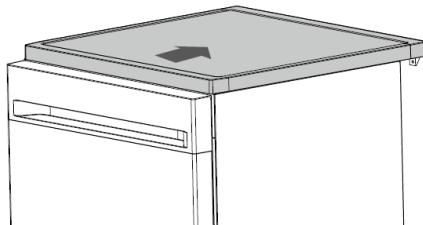

Fig./Img./Abb./Afb./Rys./Orb 6

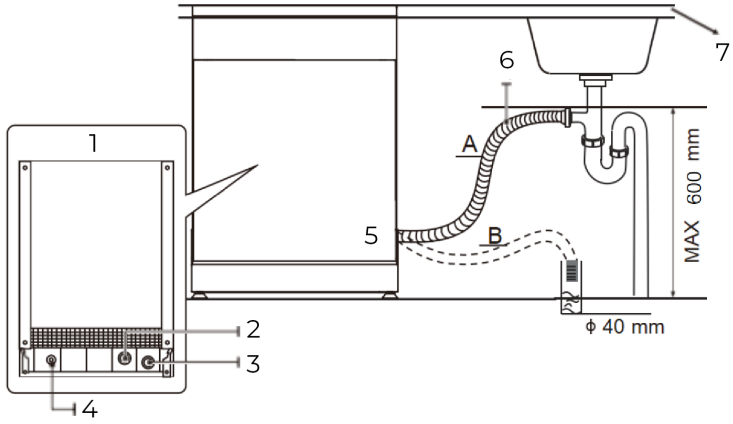

Fig./Img./Abb./Afb./Rys./Orb 7

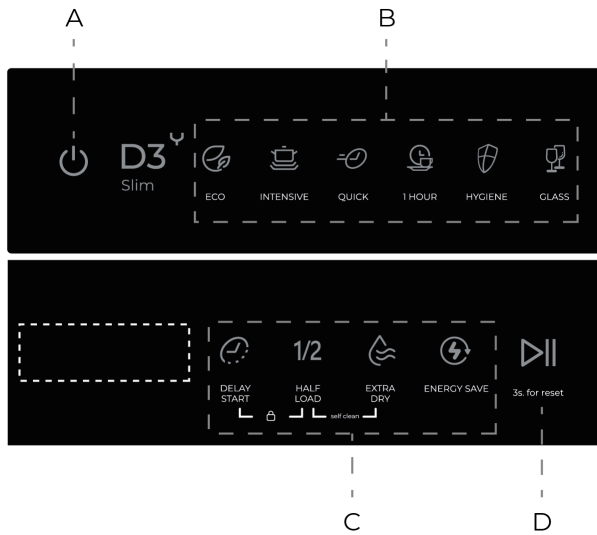

Fig./Img./Abb./Afb./Rys./Orb 8

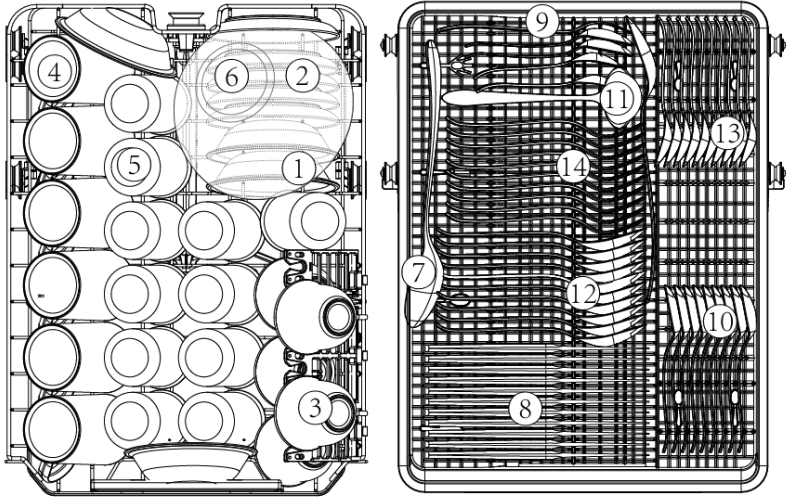

Fig./Img./Abb./Afb./Rys./Orb 9

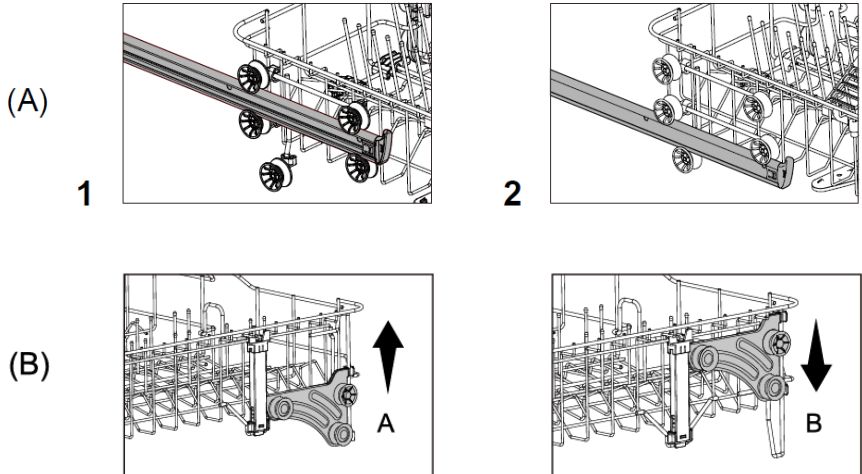

Fig./Img./Abb./Afb./Rys./Orb 10

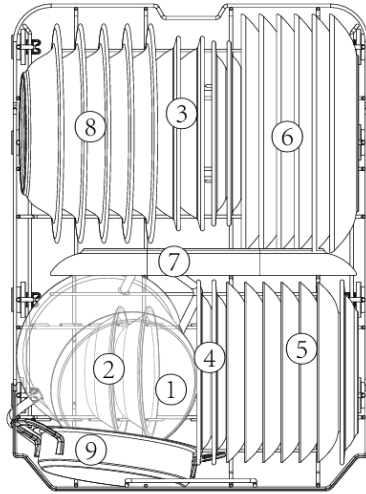

Fig./Img./Abb./Afb./Rys./Orb 11

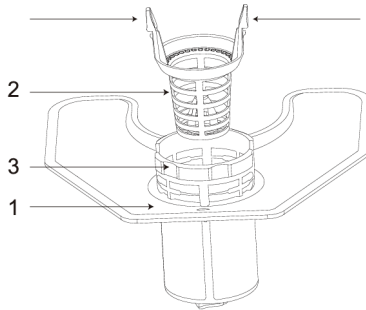
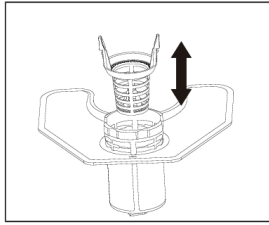
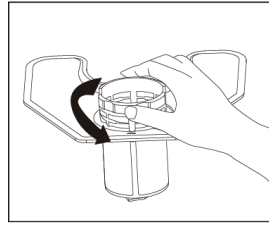

Fig./Img./Abb./Afb./Rys./Orb 12



1



2

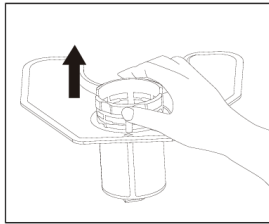

3

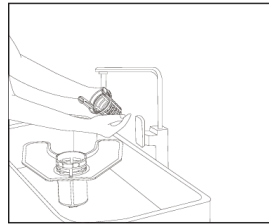

4

Fig./Img./Abb./Afb./Rys./Orb 13

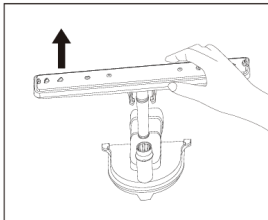

1

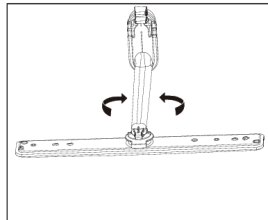

2

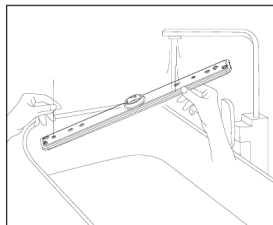

3

Fig./Img./Abb./Afb./Rys./Orb 14

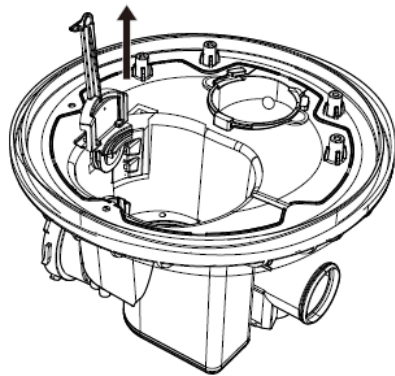

Fig./Img./Abb./Afb./Rys./Orb 15



The logo for Evo Home, featuring the word 'evo' in a lowercase, rounded, sans-serif font, followed by 'vo' in a larger, bold, uppercase, sans-serif font. The 'e' and 'v' are connected, and the 'o' is a simple circle.

[evohome.com](http://evohome.com)

Evo Home Europe S.L.  
Crta. Madrid 9  
37900 Santa Marta de Tormes  
(Salamanca) SPAIN  
CIF: B-37556842