

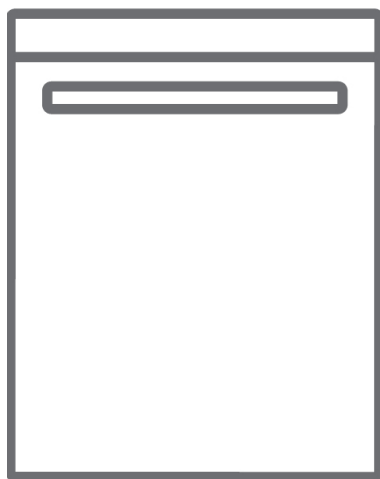

ES Lavavajillas/Manual de uso



AJ104501ED - AJ104501EDX

Gracias por seleccionar este producto.

Este manual de uso contiene información importante sobre la seguridad, así como instrucciones para ayudarle a utilizar y mantener el electrodoméstico.

Lea detenidamente este manual de uso antes de utilizar el electrodoméstico y consérvelo para su consulta futura.

Icono	Tipo	Significado
	ADVERTENCIA	Riesgo de lesiones graves o muerte.
	RIESGO DE DESCARGA ELÉCTRICA	Riesgo de tensión peligrosa
	FUEGO	Advertencia: Riesgo de incendio/materiales inflamables
	PRECAUCIÓN	Riesgo de lesiones o daño a la propiedad
	IMPORTANTE	Uso correcto del sistema

CONTENIDO

1 INSTRUCCIONES DE SEGURIDAD	4
1.1 Advertencias de seguridad generales	4
1.2 Advertencias relativas a la instalación.....	5
1.3 Durante el uso	7
2 INSTALACIÓN	9
2.1 Instalación de la máquina	9
2.2 Conexión de agua	9
2.3 Manguera de entrada de agua	9
2.4 Manguera de desagüe (según modelo).....	10
2.5 Conexión eléctrica	10
2.6 Colocación de la máquina debajo de una encimera	11
3 ESPECIFICACIONES TÉCNICAS	12
3.1 Aspecto general.....	12
3.2 Especificaciones técnicas.....	12
4 ANTES DE UTILIZAR EL ELECTRODOMÉSTICO	14
4.1 Preparación del lavavajillas para el primer uso	14
4.2 Uso de sal (SI ESTÁ DISPONIBLE).....	14
4.3 Relleno de sal (SI ESTÁ DISPONIBLE).....	14
4.4 Tira de prueba	15
4.5 Tabla de dureza del agua	15
4.6 Sistema de descalcificación del agua.....	15
4.7 Ajuste.....	15
4.8 Uso de detergente	16
4.9 Llenado de detergente.....	16
4.10 Uso de detergentes combinados.....	16
4.11 Uso del abrillantador.....	16
4.12 Relleno y ajuste del abrillantador	17
5 CARGA DEL LAVAVAJILLAS	18
5.1 Recomendaciones	18
5.2 Cargas alternativas para las cestas	20
6 TABLA DE PROGRAMAS	21
7 PANEL DE CONTROL	23
8 LIMPIEZA Y MANTENIMIENTO	25
8.1 Filtros.....	25
8.2 Brazos de rociado.....	25
8.3 Bomba de drenaje	26
9 RESOLUCIÓN DE PROBLEMAS	27

1 INSTRUCCIONES DE SEGURIDAD

1.1 Advertencias de seguridad generales

- Lea atentamente estas instrucciones antes de utilizar el electrodoméstico y conserve este manual para futuras consultas.

 Compruebe el embalaje de la máquina antes de instalarla y la superficie exterior de la máquina una vez retirado el embalaje. No utilice la máquina si parece dañada o si se ha abierto el embalaje.

- Los materiales de embalaje protegen la máquina de cualquier daño que pudiera producirse durante el transporte. Los materiales de embalaje son respetuosos con el medio ambiente, ya que son reciclables. El uso de material reciclado reduce el consumo de materias primas y disminuye la producción de residuos.

 Este electrodoméstico puede ser utilizado por niños a partir de 8 años y personas con capacidades físicas, sensoriales o mentales reducidas, o con falta de experiencia y conocimientos, si cuentan con supervisión o han recibido instrucciones sobre el uso del electrodoméstico de forma segura y entienden el riesgo que conlleva. No se debe permitir que los niños jueguen con el electrodoméstico.

 Este electrodoméstico se ha diseñado para un uso doméstico

 Retire el embalaje y manténgalo fuera del alcance de los niños.

 Mantenga los detergentes y abrillantadores fuera del alcance de los niños.

 Es posible que queden residuos en el lavavajillas después del lavado. Mantenga a los niños alejados del electrodoméstico cuando se esté abierta.

 Algunos detergentes de lavavajillas son muy alcalinos. Pueden ser extremadamente peligrosos si se tragan. Evite el contacto con la piel y los ojos, y mantenga a los niños alejados del lavavajillas cuando la puerta esté abierta. Compruebe que el dispensador de detergente está vacío después de completar cada ciclo de lavado.

1.2 Advertencias relativas a la instalación

- Elija un lugar adecuado, seguro y nivelado para instalar la máquina.
- Evite colocar el lavavajillas cerca de una fuente de calor (por ejemplo, una cocina, una caldera o un radiador). El frío extremo también puede afectar al funcionamiento del lavavajillas.
- En los lavavajillas con aberturas de ventilación en la base, estas aberturas no deben estar obstruidas por una alfombra.

- Solo se deben utilizar piezas de recambio originales con la máquina.



Desenchufe la máquina antes de instalarla.



Su máquina solo debe ser instalada por personal técnico autorizado. La instalación por parte de cualquier persona que no sea un agente autorizado puede anular la garantía.



Compruebe si el sistema de fusibles eléctricos interior se ha conectado de conformidad con la normativa.



Todas las conexiones eléctricas deben coincidir con los valores indicados en la placa de identificación.



Asegúrese de que la máquina no pise el cable eléctrico.



No utilice nunca un cable alargador ni una toma múltiple para realizar una conexión.



Se debe poder acceder al enchufe después de la instalación de la máquina.

- Después de la instalación, ponga el electrodoméstico en marcha sin carga.



La máquina no debe estar enchufada mientras se esté colocando.



Utilice el enchufe revestido que se suministra con la máquina.



Si el cable eléctrico resulta dañado, deberá ser sustituido por el fabricante, un agente del servicio técnico u otras personas con cualificaciones similares para evitar peligros.

- Conecte la manguera de entrada de agua directamente al grifo. La presión suministrada por el grifo debe ser de un mínimo de 0,03 MPa y un máximo de

1 MPa. Si la presión supera 1 MPa, debe instalarse una válvula limitadora de presión entre la conexión.

1.3 Durante el uso

- Esta máquina está prevista para un uso doméstico; no debe utilizarla con ningún otro fin. El uso comercial anulará la garantía.

 No se ponga de pie, ni se siente, ni coloque cargas sobre la puerta abierta del lavavajillas.

 Utilice únicamente detergentes y abrillantadores específicos para lavavajillas. No nos hacemos responsables de los daños que puedan producirse por un uso indebido.

 No beba agua de la máquina.

 Debido al peligro de explosión, no coloque en la sección de lavado de la máquina ningún agente de disolución de sustancias químicas, como disolventes.

- Compruebe la resistencia al calor de los artículos de plástico antes de lavarlos en el lavavajillas.

 Introduzca solo objetos aptos para lavavajillas y procure no llenar demasiado las cestas.

 No abra la puerta mientras la máquina esté en funcionamiento para evitar que se derrame agua caliente. Los dispositivos de seguridad garantizan que la máquina se detendrá si se abre la puerta.

 La puerta de la máquina no debe dejarse abierta. Podría provocar accidentes.

 Coloque los cuchillos y otros objetos de punta afilada en la cesta para cubiertos, con la cuchilla hacia abajo.

 En los modelos con sistema automático de apertura de la puerta, la puerta se abrirá al final de un programa cuando se active la opción EnergySave. Para evitar daños en el lavavajillas, no intente cerrar la puerta durante un minuto después de que se haya abierto. Para lograr un secado eficaz, mantenga la puerta abierta durante 30 minutos después de finalizar un programa. No se ponga delante de la puerta una vez suene la señal de apertura automática.

 En caso de avería, la reparación solo debe ser realizada por un servicio técnico autorizado; de lo contrario, la garantía quedará anulada.

 Antes de reparar la máquina, desconéctela de la red eléctrica. No tire del cable para desenchufar la máquina. Cierre el grifo.

 El funcionamiento a baja tensión provocará una disminución de los niveles de rendimiento.

 Por seguridad, desconecte el enchufe una vez finalizado el programa.

 Para evitar una descarga eléctrica, no desenchufe la máquina con las manos mojadas.

 Tire del enchufe para desconectar la máquina de la red eléctrica; nunca tire del cable.

2 INSTALACIÓN

2.1 Instalación de la máquina

Cuando instale la máquina, sitúela en una zona donde los platos puedan cargarse y descargarse fácilmente. No instale la máquina en una zona donde la temperatura ambiente sea inferior a 0 °C.

Lea todas las advertencias indicadas en el embalaje antes de retirarlo e instalar la máquina.

Instale la máquina cerca de un grifo y un desagüe. Tenga en cuenta que las conexiones no se modificarán una vez que la máquina esté instalada.

No sujete la máquina por la puerta ni el panel.

Deje una distancia adecuada alrededor de la máquina para facilitar los movimientos durante la limpieza.

 Asegúrese de que las mangueras de entrada y salida de agua no queden atrapadas y de que la máquina no pisa el cable eléctrico mientras se coloca.

Ajuste las patas de manera que la máquina esté nivelada y equilibrada. La máquina debe colocarse sobre un suelo plano. De lo contrario, no estará estable y la puerta de la máquina no se cerrará correctamente.

 Instale el panel decorativo como se indica en la ficha de montaje. De lo contrario, es posible que la puerta no se abra correctamente y se produzcan fugas de vapor.

2.2 Conexión de agua

Recomendamos instalar un filtro en la entrada de agua para evitar daños en la máquina debidos a la contaminación (arena, óxido, etc.) de las tuberías interiores. Esta medida también ayudará a evitar el efecto de amarilleamiento y la formación de depósitos después del lavado.

Observe la indicación en la manguera de entrada de agua.

Si los modelos están marcados con 25°, la temperatura del agua puede ser de un máximo de 25 °C (agua fría).

Para todos los demás modelos:

Preferiblemente agua fría; temperatura máxima del agua caliente de 60 °C.

2.3 Manguera de entrada de agua



 **ADVERTENCIA:** Utilice la manguera de entrada de agua suministrada con la máquina; no utilice la manguera de una máquina antigua.

 **ADVERTENCIA:** Deje correr el agua por la manguera nueva antes de conectarla.

 **ADVERTENCIA:** Conecte la manguera de entrada de agua directamente al grifo. La presión suministrada por el grifo debe ser de un mínimo de 0,03 MPa y un máximo de 1 MPa. Si la presión supera 1 MPa, debe instalarse una válvula limitadora de presión entre la conexión.

! **ADVERTENCIA:** Una vez realizadas las conexiones, abra el grifo del todo y compruebe si presenta fugas de agua. Cierre siempre el grifo de entrada de agua una vez finalizado un programa de lavado.

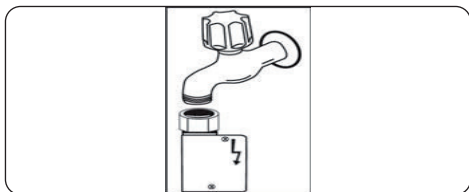

! En algunos modelos se utiliza una salida de agua Aquastop. No lo dañe ni permita que se doble ni se retuerza.

2.4 Manguera de desagüe (según modelo)

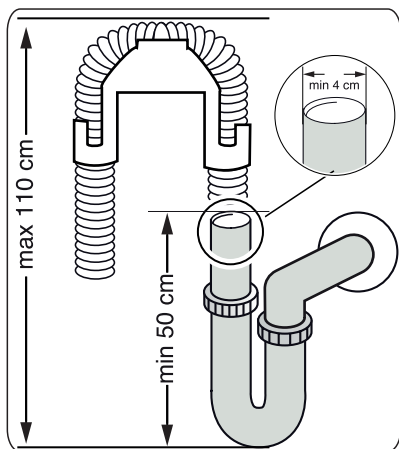

La manguera de desagüe puede conectarse directamente al orificio de desagüe o al conducto de salida del fregadero. Esta conexión debe estar a una distancia mínima de 50 cm y máxima de 110 cm del suelo donde se instale el lavavajillas.

! **IMPORTANTE:** Los artículos no se lavarán correctamente si se utiliza una manguera de desagüe de más de 4 m.

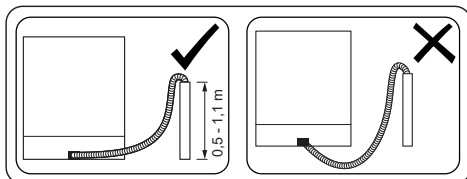

2.5 Conexión eléctrica

! **ADVERTENCIA:** La máquina está configurada para funcionar a 220-240 V. Si la tensión de alimentación de su máquina es de 110 V, conecte un transformador de 110/220 V y 3000 W entre la conexión eléctrica.

! **!** Conecte el producto a una toma de corriente con conexión a tierra protegida por un fusible que cumpla los valores de la tabla "Especificaciones técnicas".

! **!** El enchufe con toma de tierra de la máquina debe conectarse a una salida con toma a tierra de la tensión y la corriente adecuadas.

! **!** En ausencia de toma de tierra, un electricista autorizado debe realizar una instalación adecuada. Si el electrodoméstico se utiliza sin toma de tierra, no nos hacemos responsables de ninguna pérdida de uso que pueda producirse.

! **!** El enchufe de este electrodoméstico puede incorporar un fusible de 13A dependiendo del país de destino. (Por ejemplo, Reino Unido y Arabia Saudí)

2.6 Colocación de la máquina debajo de una encimera

Si desea instalar la máquina debajo de una encimera, debe disponer de espacio suficiente para ello y la instalación eléctrica debe ser adecuada. (1). Si el espacio debajo de la encimera es adecuado para colocar la máquina, retire la encimera como se muestra en la ilustración (2).

! **ADVERTENCIA:** La encimera debajo de la que se colocará la máquina debe ser estable para evitar desequilibrios.

Se debe retirar el panel superior del lavavajillas para poder colocar la máquina debajo de la encimera.

Para retirar el panel superior, quite los tornillos que lo sujetan, situados en la parte posterior de la máquina. A continuación, empuje el panel 1 cm desde la parte delantera hacia atrás y levántelo. Ajuste las patas de la máquina de acuerdo con la inclinación del suelo (3).

Coloque la máquina empujándola debajo de la encimera con cuidado de no aplastar ni doblar las mangueras (4).

! **ADVERTENCIA:** Después de retirar el panel superior del lavavajillas, la máquina debe colocarse en un espacio de las dimensiones que se muestran en la figura siguiente.

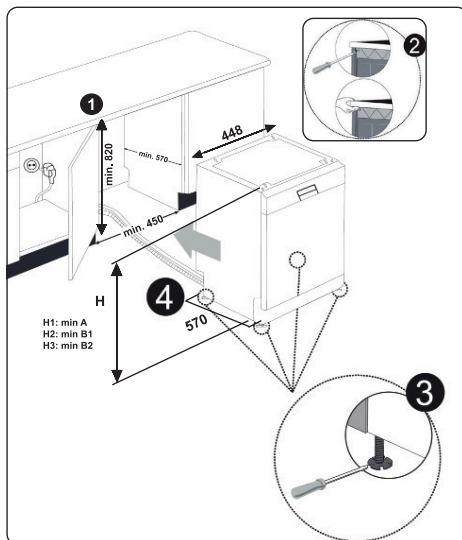

45 cm	A	B	
	Todos los productos	B ₁	B ₂
Altura del producto (±2 mm)	820 mm	825 mm	835 mm

A: Si la parte superior del producto no incorpora un fieltro, debe tener en cuenta la altura de este producto.

B1: Si la parte superior del producto con 2ª cesta incorpora un fieltro, debe tener en cuenta la altura de este producto.

B2: Si la parte superior del producto con 3ª cesta incorpora un fieltro, debe tener en cuenta la altura de este producto.

3 ESPECIFICACIONES TÉCNICAS

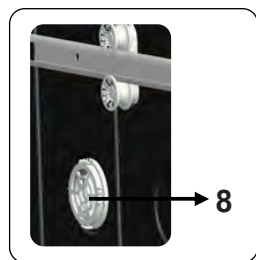
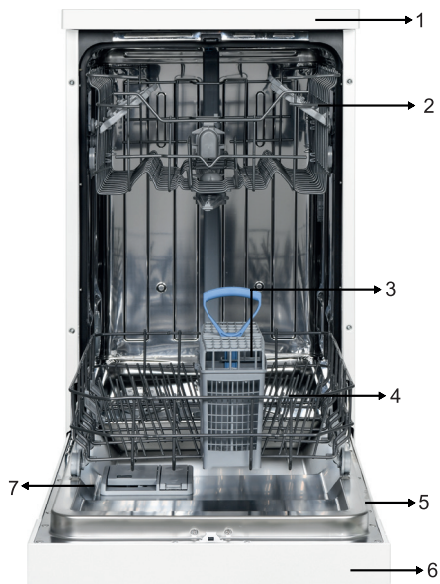

3.1 Aspecto general

1. Encimera
2. Cesta superior
3. Cesta para cubiertos
4. Cesta inferior
5. Placa de identificación
6. Panel de control
7. Dispensador de detergente y abrillantador
8. **Unidad de secado activo:** este sistema proporciona un mejor secado de la vajilla.

3.2 Especificaciones técnicas

Capacidad	10 servicios
Dimensiones	
Alto	850 (mm)
Ancho	448 (mm)
Fondo	598 (mm)
Peso neto	37,9 kg
Tensión/frecuencia de funcionamiento	220-240 V 50 Hz
Total actual	10 (A)
Potencia total	1900 (W)
Presión del suministro de agua	Máximo: 1 (Mpa) Mínimo: 0,03 (Mpa)

RECICLAJE

- Algunos componentes y embalajes de máquinas están compuestos por materiales reciclables.
- Los plásticos están marcados con las abreviaturas internacionales: (>PE<, >PP<, etc.)
- Las partes de cartón son de papel reciclado. Pueden depositarse en los contenedores de papel usado para su reciclado.
- El material no apto para la basura doméstica debe eliminarse en los centros de reciclaje.
- Póngase en contacto con un centro de reciclaje correspondiente para obtener información sobre la eliminación de los distintos materiales.

EMBALAJE Y MEDIO AMBIENTE

- Los materiales de embalaje protegen su máquina de los daños que puedan producirse durante el transporte. Los materiales de embalaje son respetuosos con el medio ambiente, ya que son reciclables. El uso de material reciclado reduce el consumo de materias primas y, por tanto, disminuye la producción de residuos.

Declaración de conformidad CE

Declaramos que nuestros productos cumplen las directivas, decisiones y reglamentos europeos aplicables, así como los requisitos enumerados en las normas a las que se hace referencia.

Eliminación de la máquina usada



Este símbolo en el producto o su embalaje indica que este producto no debe tratarse como residuo doméstico.

Por el contrario, debe llevarse al punto de recogida correspondiente para el reciclaje de equipos eléctricos

y electrónicos. Al asegurarse de que este producto se elimine correctamente, ayudará a prevenir las posibles consecuencias negativas para el medio ambiente y la salud de los seres humanos que, de lo contrario, podrían producirse debido a la manipulación incorrecta

de los residuos de este producto. Para obtener información más detallada sobre el reciclaje de este producto, póngase en contacto con la oficina municipal, con el servicio de eliminación de residuos domésticos o con el comercio en el que haya adquirido el producto.

4 ANTES DE UTILIZAR EL ELECTRODOMÉSTICO

4.1 Preparación del lavavajillas para el primer uso

- Asegúrese de que las especificaciones de electricidad y suministro de agua coinciden con los valores indicados en las instrucciones de instalación de la máquina.
- Retire todos los materiales de embalaje del interior de la máquina.
- Establezca el nivel del descalcificador de agua.
- Llene el compartimento del abrillantador.

4.2 Uso de sal (SI ESTÁ DISPONIBLE)

Para que el lavado sea correcto, el lavavajillas necesita agua blanda, es decir, con bajos niveles de cal. De lo contrario, quedarán restos blancos de cal en la vajilla y en el equipo interno. Esto afectará negativamente a las funciones de lavado, secado y abrillantado de la máquina. Cuando el agua fluye por el sistema de descalcificación, los iones que generan la dureza del agua son eliminados y el agua se ablanda al nivel necesario para obtener el mejor resultado de lavado. Dependiendo del nivel de dureza del agua entrante, estos iones que endurecen el agua se acumulan rápidamente en el interior del sistema de descalcificación. Por lo tanto, este sistema debe renovarse, para mantener el mismo rendimiento durante el siguiente lavado. Para ello se utiliza sal. La máquina solo se puede utilizar con sal de lavavajillas para ablandar el agua. No utilice ningún tipo de sales en grano pequeño o en polvo que se disuelvan fácilmente. El uso de otro tipo de sal puede añadir la máquina.

4.3 Relleno de sal (SI ESTÁ DISPONIBLE)

Para añadir sal descalcificadora, abra el tapón del compartimento de la sal haciéndolo girar hacia la izquierda. **(1) (2)** En el primer uso, rellene el compartimento con 1 kg de sal y agua **(3)** hasta prácticamente el borde. Si es posible, utilice un embudo **(4)** para que la operación resulte más sencilla. Vuelva a colocar el tapón y ciérrelo. Cada 20 a 30 ciclos añada sal en la máquina hasta que se rellene (aproximadamente 1 kg.).

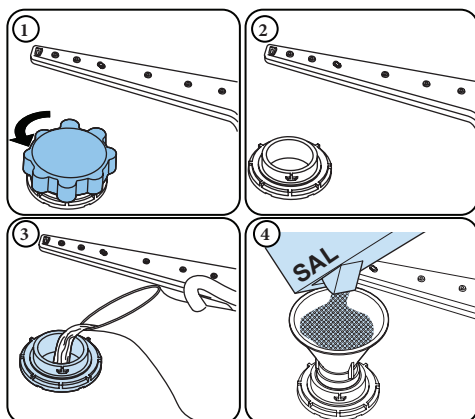

Añada únicamente agua al compartimento de sal la primera vez.

Utilice sal descalcificadora producida específicamente para usarla en lavavajillas. Cuando inicie el lavavajillas, el compartimento de sal se rellenará con agua. Por lo tanto, debe colocar la sal descalcificadora antes de poner en marcha la máquina.

Si se ha introducido demasiada sal descalcificadora y no tiene previsto utilizar la máquina inmediatamente, ejecute un programa de lavado corto para proteger la máquina contra la corrosión.

4.4 Tira de prueba

	Deje correr el agua del grifo durante 1 min.	Mantenga la tira en el agua durante 1 segundo.	Sacuda la tira.	Espere 1 minuto.	Establezca el nivel de dureza de la máquina.
					1  2  3  4  5  6 

NOTA: El nivel de dureza del agua establecido en fábrica es "3". Si el agua es agua de pozo o tiene un nivel de dureza por encima de 90 dF, le recomendamos que utilice dispositivos de filtro y refinamiento del agua.

4.5 Tabla de dureza del agua

Nivel	dH alemana	dH francesa	dH británica	Indicador
1	0-5	0-9	0-6	Aparece "L1" en la pantalla.
2	6-11	10-20	7-14	Aparece "L2" en la pantalla.
3	12-17	21-30	15-21	Aparece "L3" en la pantalla.
4	18-22	31-40	22-28	Aparece "L4" en la pantalla.
5	23-31	41-55	29-39	Aparece "L5" en la pantalla.
6	32-50	56-90	40-63	Aparece "L6" en la pantalla.

4.6 Sistema de descalcificación del agua

El lavavajillas incorpora un sistema que reduce la dureza del suministro de agua. Para determinar el nivel de dureza del agua corriente, póngase en contacto con la empresa que le suministra el agua o utilice una tira de prueba (si está disponible).

4.7 Ajuste

- Gire el mando a la posición de apagado.
- Mantenga pulsado el botón de encendido/apagado.
- Gire el mando hacia la derecha un paso.
- Mantenga pulsado el botón de encendido/apagado hasta que los indicadores parpadeen y desaparezca "SL".
- La máquina mostrará el último ajuste.
- Establezca el nivel pulsando los botones "+" y "-".
- Gire el mando a la posición de apagado para guardar el ajuste.

4.8 Uso de detergente

Utilice solo detergentes diseñados específicamente para lavavajillas domésticos. Guarde los detergentes en un lugar fresco y seco, fuera del alcance de los niños.

Añada detergente adecuado para el programa seleccionado a fin de garantizar los mejores resultados. La cantidad de detergente necesaria depende del ciclo, el tamaño de la carga y el nivel de suciedad de los platos.

No rellene el compartimento de detergente más de lo requerido; de lo contrario, pueden aparecer rayas blanquecinas o capas azuladas sobre el cristal y los platos, y puede producirse corrosión en el cristal. El uso continuado de demasiado detergente puede causar daños en la máquina.

El uso de poca cantidad de detergente puede dar lugar a lavados deficientes y a la aparición de rayas blanquecinas en agua dura. Consulte las instrucciones de fabricante de detergente para obtener más información.

4.9 Llenado de detergente

Empuje el cierre para abrir el dispensador y vierta el detergente. Gire el tapón hasta que se cierre completamente. El dispensador debe rellenarse solo antes del principio de cada programa. Si los platos están muy sucios, vierta detergente adicional en el depósito de detergente de prelavado.

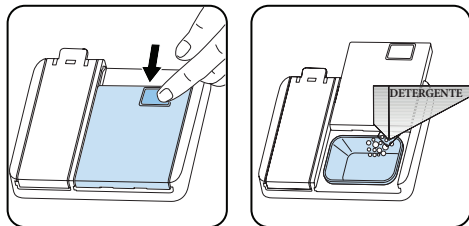

4.10 Uso de detergentes combinados

Estos productos deben usarse de acuerdo con las instrucciones del fabricante. No introduzca detergentes combinados en la sección interior ni en la cesta para cubiertos.

Los detergentes combinados no solo contienen detergente, sino también abrillantador, sustancias para sustituir la sal y componentes adicionales dependiendo de la combinación. Recomendamos que no utilice detergentes combinados en programas cortos. Utilice detergentes en polvo en estos programas.

Si surgen problemas al utilizar detergentes combinados, póngase en contacto con el fabricante del detergente.

Si deja de utilizar detergentes combinados, asegúrese de que el ajuste de la dureza del agua y el abrillantador están establecidos en el nivel correcto.

4.11 Uso del abrillantador

El abrillantador ayuda a secar los platos sin dejar rayas ni manchas. El abrillantador es necesario para lograr utensilios libres de marcas y vasos brillantes. El abrillantador se libera automáticamente durante la fase de aclarado caliente. Si se establece una dosis de abrillantador demasiado baja, aparecerán marcas blanquecinas en los platos y no se secarán ni quedarán limpios. Si se aplica una dosis de abrillantador demasiado alta, aparecerán capas azuladas en los vasos y los platos.

4.12 Relleno y ajuste del abrillantador

Para rellenar el compartimento del abrillantador, abra el tapón de su compartimento. Rellene el compartimento con abrillantador hasta el nivel MÁX y, a continuación, cierre el tapón. Tenga cuidado de no llenar en exceso el compartimento del abrillantador y limpie cualquier líquido que se derrame.

Para cambiar el nivel del abrillantador, siga los pasos que se indican a continuación antes de encender el equipo:

- Gire el mando a la posición de apagado.
- Mantenga pulsado el botón de encendido/apagado.
- Gire el mando hacia la izquierda un paso.
- Mantenga pulsado el botón de encendido/apagado hasta que los indicadores parpadeen y desaparezca "rA".
- La máquina mostrará el ajuste actual.
- Establezca el nivel pulsando los botones "+" y "-".
- Gire el mando a la posición de apagado para guardar el ajuste.

El ajuste de fábrica es "4".

Si los platos no se secan adecuadamente o presentan manchas, aumente el nivel. Si aparecen manchas azules, reduzca el nivel.

Nivel	Dosis de abrillantador	Indicador
1	El abrillantador no se dispensa	Aparece "r1" en la pantalla.
2	Se dispensa 1 dosis	Aparece "r2" en la pantalla.
3	Se dispensan 2 dosis	Aparece "r3" en la pantalla.
4	Se dispensan 3 dosis	Aparece "r4" en la pantalla.
5	Se dispensan 4 dosis	Aparece "r5" en la pantalla.

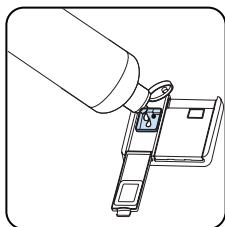
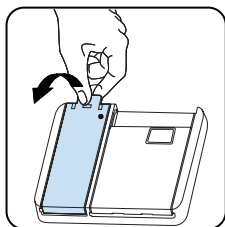

5 CARGA DEL LAVAVAJILLAS

Para obtener los mejores resultados, siga estas directrices de carga.

Cargar el lavavajillas doméstico hasta la capacidad indicada por el fabricante contribuirá a ahorrar energía y agua.

El prelavado manual de la vajilla aumenta el consumo de agua y energía, y no es recomendable. Puede colocar tazas, vasos, copas, platos pequeños, cuencos, etc. en la cesta superior. No apoye los vasos altos entre sí; de lo contrario, no se mantendrán estables y pueden resultar dañados.

Cuando coloque copas y vasos altos, apóyelos contra el borde de la cesta, el carril o la rejilla de sujeción, no contra otros objetos.

Coloque todos los recipientes como tazas, vasos y ollas en el lavavajillas con la abertura hacia abajo. De lo contrario, el agua puede acumularse en los artículos.

Si la máquina dispone de cesto para cubiertos, se recomienda utilizar la rejilla para cubiertos a fin de obtener el mejor resultado. Coloque todos los objetos grandes (ollas, sartenes, tapas, platos, cuencos, etc.) y objetos muy sucios en la rejilla inferior.

Los platos y los cubiertos no deben colocarse unos encima de otros.



ADVERTENCIA: Tenga cuidado de no obstruir la rotación de los brazos rociadores.



ADVERTENCIA: Asegúrese de que después de cargar la vajilla no impide la apertura del dispensador de detergente.

5.1 Recomendaciones

Elimine los restos gruesos de la vajilla antes de introducirla en la máquina.

Ponga en marcha la máquina con la carga completa.



No sobrecargue los cajones ni coloque la vajilla en la cesta equivocada.



ADVERTENCIA: Para evitar posibles lesiones, coloque los cuchillos de mango largo y de punta afilada con las puntas hacia abajo, o dispóngalos horizontalmente en las cestas.

Rejilla regulable en altura

Las rejillas plegables de la cesta superior permiten colocar objetos grandes, como ollas y sartenes. Cada sección se puede plegar por separado. Las rejillas plegables pueden elevarse o abatirse.

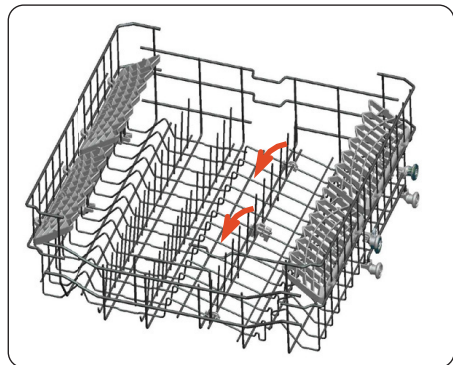

Cesta superior

Ajuste de altura

Gire las sujeciones de los raíles, situadas en los extremos, hacia los lados para abrirlas (como se muestra en la imagen inferior) y, a continuación, tire hacia fuera y retire la cesta. Cambie la posición de las ruedas y, a continuación, vuelva a instalar la cesta en el raíl, asegurándose de cerrar las sujeciones. Situar la cesta superior en la posición más alta le permitirá colocar objetos grandes, como sartenes, en la cesta inferior.

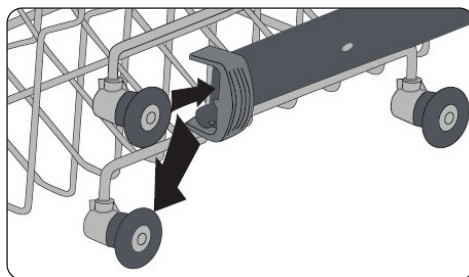
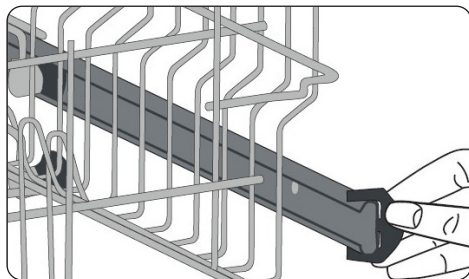

5.2 Cargas alternativas para las cestas

Cesta inferior

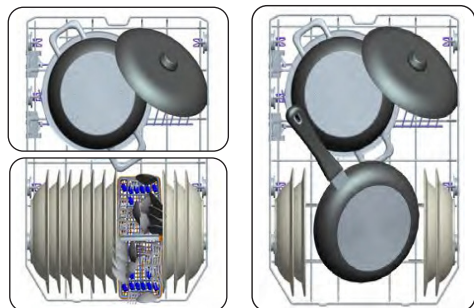

Cesta superior

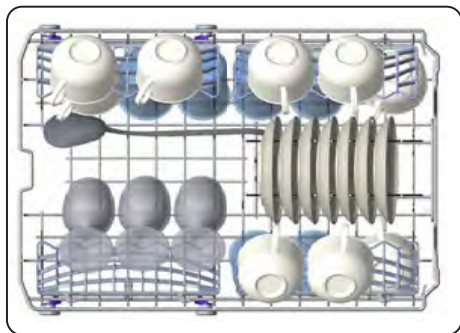

Cargas incorrectas

La carga incorrecta puede causar un rendimiento defectuoso de lavado y secado. Siga las recomendaciones del fabricante para un buen resultado.

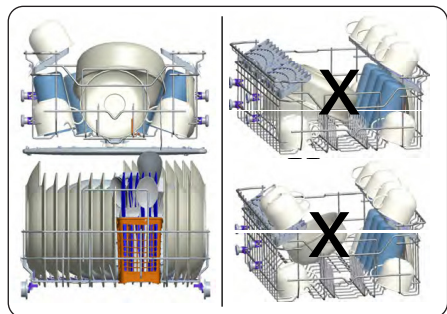

Nota importante para los laboratorios de pruebas

Para obtener la información detallada necesaria para las pruebas según las normas EN y una copia electrónica del manual, envíe el nombre del modelo y el número de serie a la siguiente dirección: dishwasher@standardtest.info

6 TABLA DE PROGRAMAS

Nombre del programa:	P1	P2	P3	P4	P5	P6
Tipo de suciedad:	Adecuado para aclarar la vajilla que no se vaya a lavar en el momento.	Adecuado para lavado rápido y vajillas con poca suciedad.	Programa estándar para uso diario con bajo consumo de energía y agua.	Adecuado para vajilla con suciedad normal de uso diario con un programa más rápido.	Adecuado para vajilla muy sucia.	Adecuado para vajillas muy sucias que requiere un lavado higiénico.
Nivel de suciedad:	Bajo	Bajo	Medio	Medio	Alto	Alto
"Cantidad de detergente A: 25 cm ³ B: 15 cm ³ "	-	A	A	A	A	A
Duración del programa (h:min):	00:15	00:30	03:18	00:50	01:54	02:04
Consumo eléctrico (kWh/ciclo):	0,020	0,670	0,755	0,950	1,550	1,650
Consumo de agua (litro/ciclo):	3,5	10,0	11,0	11,2	17,8	15,1

- La duración del programa puede variar en función de la cantidad de platos, la temperatura del agua, la temperatura ambiente y las funciones adicionales seleccionadas.
- Los valores indicados para los programas distintos del programa Eco son meramente indicativos.
- El programa Eco es adecuado para limpiar vajillas con suciedad normal. Para este uso es el programa más eficiente en cuanto a su consumo combinado de energía y agua, y se utiliza para evaluar el cumplimiento de la legislación de ecodiseño de la UE.
- Lavar la vajilla en un lavavajillas doméstico suele consumir menos energía y agua en la fase de uso que lavarla a mano cuando el lavavajillas doméstico se utiliza siguiendo las instrucciones del fabricante.
- Utilice únicamente detergente en polvo para programas cortos.
- Los ciclos cortos no incluyen secado.
- Para facilitar el secado, recomendamos abrir ligeramente la puerta cuando se complete un ciclo.
- Puede acceder a la base de datos de productos donde se almacena la información del modelo escaneando el código QR de la etiqueta energética.



NOTA: De acuerdo con los reglamentos 1016/2010 y 1059/2010, los valores de consumo de energía del programa Eco pueden diferir. Este cuadro se ajusta a los reglamentos 2019/2022 y 2019/2017.

7 PANEL DE CONTROL

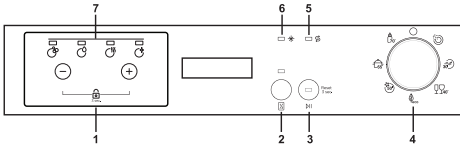



Gire el botón de selección de programas (4) para encender la máquina y seleccione un programa adecuado para la vajilla. Cuando el botón de selección de programas está en la posición "Off", la máquina no funciona.

Pulse el botón de inicio/pausa (3) para iniciar el programa seleccionado. El indicador de inicio/pausa se apagará y el indicador de lavado se iluminará. Si la puerta de la máquina se abre durante el lavado, el indicador de inicio/pausa parpadeará y el indicador de lavado permanecerá iluminado.

Los indicadores lavado, aclarado, secado y finalización (7) del panel de control indican el estado del programa en funcionamiento. La máquina permanecerá en silencio de 40 a 50 minutos mientras la luz de secado esté encendida.

El indicador de tiempo restante (1) muestra la duración del programa seleccionado y el tiempo restante del programa en funcionamiento.

 **NOTA:** Pulse el botón de media carga (2) para acortar la duración del programa seleccionado, y reducir el consumo de energía y de agua.

 **NOTA:** Si se ha utilizado una de las opciones extra, como retardo o media carga (1, 2), en el programa de lavado más reciente, esta permanecerá activa en el siguiente programa seleccionado. Para cancelar esta función en el nuevo programa de lavado seleccionado, gire el mando de selección de programas a la posición "Off" y, a continuación, gírelo para seleccionar

un programa. Se pueden activar funciones adicionales con el nuevo programa seleccionado.

 **NOTA:** Pulse simultáneamente los botones "+" y "-" durante 3 segundos para activar/desactivar el bloqueo para niños. Cuando se activa por primera vez, aparece "CL" en el indicador de tiempo restante durante 2 segundos. Cuando se desactiva, "CL" parpadea dos veces.

 **NOTA:** Si no hay suficiente sal, se iluminará el indicador de advertencia de falta de sal (5) para indicar que se debe rellenar el contenedor correspondiente.

 **NOTA:** Si no hay suficiente abrillantador, se iluminará el indicador de advertencia de falta de abrillantador (6) para indicarle que debe rellenar el contenedor correspondiente.

Retardo de un programa

Antes de iniciar un programa, pulse el botón "+" o "-" en el indicador de tiempo restante para retrasar la hora de inicio de un programa de 1 a 19 horas. Para cambiar el tiempo de retardo, pulse primero el botón de inicio/pausa y, a continuación, utilice los botones "+" y "-" para seleccionar un nuevo tiempo de retardo. Para activar el nuevo tiempo de retardo, pulse el botón de inicio/pausa. Para cancelar el tiempo de retardo, utilice los botones "+" y "-" para poner el tiempo a "0".

 **NOTA:** Si el botón de selección de programa se gira a la posición "Off" después de haber seleccionado el tiempo de retardo e iniciado el programa, se almacena el tiempo de retardo restante. Al girar el mando a un nuevo programa, se reanuda el tiempo de retardo restante.

Cancelar un programa

Siga los pasos que se indican a continuación para cancelar un programa durante una operación de lavado.

Mantenga pulsado el botón de inicio/pausa durante 3 segundos.

Cuando el programa se cancele, el indicador de secado se iluminará. El proceso de descarga de agua se iniciará y continuará durante 30 segundos.

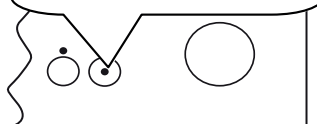

El indicador de fin de programa se iluminará después de que se haya cancelado un programa.

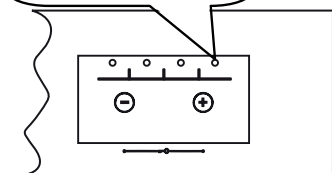

Apagar la máquina

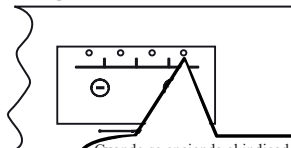

Cuando se encienda el indicador de finalización, gire el mando de selección de programas a la posición "Off" para apagar la máquina.

Desconecte el enchufe y cierre el grifo de agua.



NOTA: No abra la puerta antes de que finalice el programa.



NOTA: Deje la puerta de máquina ligeramente abierta al final de un programa de lavado para agilizar el proceso de secado.



NOTA: Si se abre la puerta de la máquina o se va la luz durante un programa de lavado, el programa continuará cuando la puerta se cierre o cuando se recupere la corriente.

8 LIMPIEZA Y MANTENIMIENTO

La limpieza de su lavavajillas es importante para mantener la vida útil de la máquina. Asegúrese de que el ajuste de descalcificación del agua (si está disponible) se realiza correctamente y de que se utiliza la cantidad correcta de detergente para evitar la acumulación de cal. Rellene el compartimento de sal cuando se encienda la luz del sensor de sal. El aceite y la cal pueden acumularse en el lavavajillas con el tiempo. Si esto ocurre:

- Llene el compartimento del detergente, pero no cargue ninguna vajilla. Seleccione un programa que funcione a alta temperatura y haga funcionar el lavavajillas sin carga. Si el lavavajillas no queda suficientemente limpio, utilice un producto de limpieza específico para lavavajillas.
- Para alargar la vida de su lavavajillas, limpie el electrodoméstico regularmente cada mes.
- Limpie regularmente las juntas de las puertas con un paño húmedo para eliminar cualquier residuo acumulado u objeto extraño.

8.1 Filtros

Limpie los filtros y los brazos de rociado al menos una vez a la semana. Si quedan restos de comida u objetos extraños en los filtros grueso y fino, retírelos y límpielos a fondo con agua.

- a)** Microfiltro **b)** Filtro grueso
c) Filtro de metal

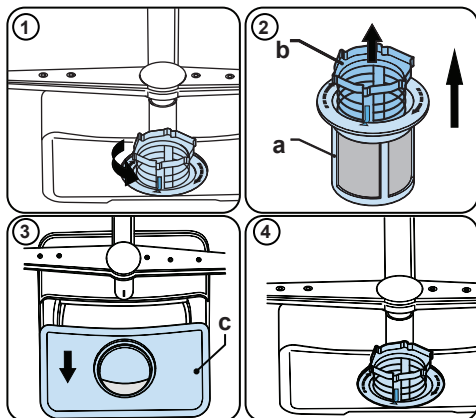

Para extraer y limpiar la combinación de filtros, gírela hacia la izquierda y extráigala levantándola hacia arriba (1). Extraiga el filtro grueso del microfiltro (2). A continuación, tire del filtro metálico y extráigalo (3). Aclare el filtro con abundante agua hasta que quede libre de residuos. Vuelva a montar los filtros. Vuelva a colocar el cartucho del filtro y gírela hacia la derecha (4).

- No debe utilizar nunca el lavavajillas sin filtro.
- La colocación incorrecta del filtro reducirá la eficacia del lavado.
- Para que la máquina funcione correctamente es necesario que los filtros estén limpios.

8.2 Brazos de rociado

Asegúrese de que los orificios de rociado no estén obstruidos y de que no haya restos de comida ni objetos extraños adheridos a los brazos de rociado. Si hay alguna obstrucción, extraiga los brazos de rociado y límpielos con agua. Para desmontar el brazo de rociado superior, afloje la tuerca que lo sujeta girándola en el sentido horario y tirando de ella hacia abajo. Asegúrese de que la tuerca esté bien apretada cuando vuelva a colocar el brazo de rociado superior.

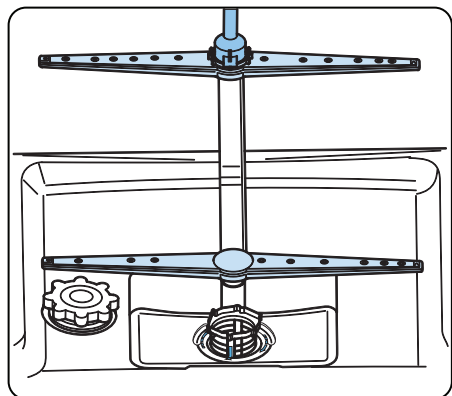

8.3 Bomba de drenaje

Los residuos de alimentos de gran tamaño o los objetos extraños que no hayan sido capturados por los filtros pueden bloquear la bomba de aguas residuales. El agua de aclarado estará entonces por encima del filtro.

⚠ Advertencia por riesgo de cortes

Cuando limpie la bomba de agua residual, asegúrese de no hacerse daño con trozos de cristal roto o utensilios puntiagudos.

En este caso:

1. En primer lugar, desconecte siempre el electrodoméstico de la red eléctrica.
2. Extraiga las cestas.
3. Retire los filtros.
4. Retire el agua con una esponja si es necesario.
5. Compruebe la zona y retire cualquier objeto extraño.
6. Instale los filtros.
7. Vuelva a colocar las cestas.

9 RESOLUCIÓN DE PROBLEMAS

AVERÍA	CAUSA POSIBLE	RESOLUCIÓN DE PROBLEMAS
El programa no se inicia.	El lavavajillas no está enchufado.	Enchufe el lavavajillas.
	El lavavajillas no está encendido.	Encienda el lavavajillas pulsando el botón de encendido/apagado.
	Fusible fundido.	Compruebe los fusibles internos.
	El grifo de entrada de agua está cerrado.	Abra el grifo de entrada de agua.
	La puerta del lavavajillas está abierta.	Cierre la puerta del lavavajillas.
	El tubo de entrada de agua y los filtros de la máquina están obstruidos.	Compruebe el tubo de entrada de agua y los filtros de la máquina, y asegúrese de que no están obstruidos.
Queda agua dentro de la máquina.	La manguera de desagüe está obstruido o torcido.	Compruebe la manguera de desagüe y límpiela o enderécela.
	Los filtros están obstruidos.	Limpie los filtros.
	El programa todavía no ha terminado.	Espere hasta que el programa haya finalizado.
La máquina se detiene durante el lavado.	Fallo de alimentación.	Compruebe la corriente.
	Fallo de entrada de agua.	Compruebe el grifo del agua.
Se escuchan ruidos de movimiento y golpes durante una operación de lavado.	El brazo de rociado golpea los platos de la cesta inferior.	Mueva o retire los elementos que bloquean el brazo de rociado.
Quedan restos de suciedad en los platos.	Platos colocados incorrectamente, lo que impide que el agua rociada llegue a los platos afectados.	No sobrecargue las cestas.
	Platos apoyados entre sí.	Coloque los platos como se indica en la sección de carga del lavavajillas.
	Detergente insuficiente.	Utilice la cantidad correcta de detergente, como se indica en la tabla de programas.
	Programa incorrecto seleccionado.	Utilice la información de la tabla de programas para seleccionar el adecuado.
	El brazo de rociado se ha obstruido con restos de alimentos.	Limpie los orificios de los brazos de rociado con objetos finos.
	Filtros o bomba de desagüe obstruida, o filtro mal colocado.	Compruebe que la manguera de desagüe y los filtros están correctamente colocados.

AVERÍA	CAUSA POSIBLE	RESOLUCIÓN DE PROBLEMAS
Manchas blancas en los platos.	Detergente insuficiente.	Utilice la cantidad correcta de detergente, como se indica en la tabla de programas.
	Ajuste de descalcificador de agua o dosis de abrillantador establecida en un nivel demasiado bajo.	Aumente el nivel de descalcificador de agua o dosis de abrillantador.
	Nivel alto de dureza del agua.	Aumente el nivel de descalcificador de agua y añada sal.
	El tapón del compartimento de sal no se ha cerrado bien.	Compruebe que el tapón del compartimento de sal se ha cerrado bien.
Los platos no se secan.	No se seleccionó la opción de secado.	Seleccione un programa con una opción de secado.
	La dosificación de abrillantador es demasiado baja.	Aumente el ajuste de dosis de abrillantador.
Manchas de óxido sobre los platos.	La calidad del acero inoxidable de la vajilla es insuficiente.	Utilice únicamente juegos aptos para el lavavajillas.
	Hay una gran cantidad de sal en el agua de lavado.	Ajuste el nivel de dureza del agua con ayuda de la tabla de dureza del agua.
	El tapón del compartimento de sal no se ha cerrado bien.	Compruebe que el tapón del compartimento de sal se ha cerrado bien.
	Demasiada sal vertida en el lavavajillas al llenarlo con sal.	Utilice un embudo al llenar de sal el compartimento para evitar su derramamiento.
	La toma a tierra es deficiente.	Consulte a un electricista inmediatamente.
Queda detergente en el compartimento de detergente.	Se ha añadido detergente cuando el compartimento estaba mojado.	Asegúrese de que el compartimento de detergente está seco antes de utilizarlo.

ADVERTENCIAS AUTOMÁTICAS DE FALLO Y QUÉ HACER

CÓDIGO DEL PROBLEMA	POSIBLE ERROR	LO QUE HAY QUE HACER
FF	Fallo del sistema de entrada del agua	Asegúrese de que el grifo de entrada del agua está abierto y de que el agua fluye.
		Retire la manguera de entrada del agua del grifo y limpie el filtro de la manguera.
		Póngase en contacto con el servicio técnico si el error no se resuelve.
F5	Fallo del sistema de presión	Póngase en contacto con el servicio técnico.
F3	Error de entrada continua de agua	Cierre el grifo y póngase en contacto con el servicio técnico.
F2	El agua no se descarga	La manguera de descarga de agua y los filtros pueden estar obstruidos.
		Cancele el programa.
		Si el error continúa, póngase en contacto con el servicio técnico.
F8	Error del calentador	Póngase en contacto con el servicio técnico.
F1	Desbordamiento	Desenchufe la máquina y cierre el grifo.
		Póngase en contacto con el servicio técnico.
F7	Sobrecalentamiento	Póngase en contacto con el servicio técnico.
F9**	Error de posición de división	Póngase en contacto con el servicio técnico.
F6	Avería del sensor del calentador	Póngase en contacto con el servicio técnico.
HI	Fallo de alta voltaje	Póngase en contacto con el servicio técnico.
LO	Fallo de bajo voltaje	Póngase en contacto con el servicio técnico.
EnA**	Fallo de comunicación de la placa de visualización	Póngase en contacto con el servicio técnico.

**Según modelo

Los procedimientos de instalación y reparación deben siempre llevarlos a cabo un agente de servicio autorizado para evitar posibles riesgos. El fabricante no será responsable de los daños que puedan derivarse si los procedimientos son llevados a cabo por personas no autorizadas. Las reparaciones solo pueden llevarlas a cabo personal técnico. Si es necesario sustituir un componente, asegúrese de que solo se utilizan piezas originales. Las reparaciones o los usos no adecuados de piezas no originales pueden causar daños importantes y poner al usuario en un riesgo considerable.

Puede encontrar la información de contacto del servicio de atención al cliente en la parte posterior de este documento. Se pueden obtener piezas originales adecuadas para la función de acuerdo con el pedido de Ecodesign correspondiente del servicio de atención al cliente durante un periodo de al menos 10 años a partir de la fecha de en la que el electrodoméstico empezó a comercializarse dentro de área económica europea.



Imported by SVAN TRADING S.L.
Av. Altos Hornos S/N.
Pto. Sagunto (46520). Valencia,
España.

www.aspes.es
aspes@sareteknika.es
902 99 69 01 / 944 04 14 08

5XXXX





CA Rentavaixelles / Manual d'usuari

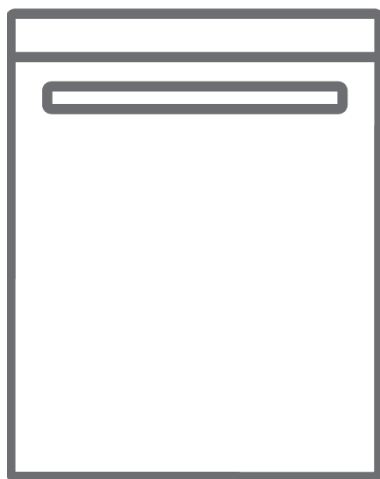





AJ104501ED - AJ104501EDX

Gràcies per triar aquest producte.

Aquest manual d'usuari conté informació important sobre seguretat i instruccions que pretenen ajudar-lo amb el maneig i el manteniment de l'aparell.

Preneu el temps que necessiteu per llegir aquest Manual d'usuari abans d'utilitzar l'aparell i guardeu aquest llibre per si hagués de consultar-lo més endavant.

Icona	Tipus	Significat
	ADVERTÈNCIA	Risc de lesió greu o mort
	RISC DE DESCÀRREGA ELÈCTRICA	Risc de voltatge perillós
	FOC	Risc d'incendi
	ATENCIÓ	Risc de lesions o danys materials
	IMPORTANT/NOTA	Ús correcte del sistema

CONTINGUTS

1 INSTRUCCIONS DE SEGURETAT.....	1
1.1 Advertiments generals de seguretat	1
1.2 Advertiments per a la instal·lació	2
1.3 Durant l'ús.....	3
2 INSTAL·LACIÓ.....	6
2.1 Col·locació de la màquina.....	6
2.2 Connexió d'aigua.....	6
2.3 Tub d'entrada d'aigua.....	6
2.4 Mànega de desguàs.....	7
2.5 Connexió elèctrica.....	7
2.6 Instal·lar la màquina sota el taulell.....	8
3 ESPECIFICACIONS TÈCNIQUES.....	9
3.1 Aspecte general.....	9
3.2 Especificacions tècniques.....	9
4 ABANS D'UTILITZAR L'ELECTRODOMÈSTIC.....	11
4.1 Preparació del rentaplats per al primer ús	11
4.2 Ús de sal (si està disponible)	11
4.3 Ompliu de sal (si està disponible).....	11
4.4 Tira de prova	12
4.5 Taula de duresa de l'aigua	12
4.6 Sistema de descalcificació de l'aigua	12
4.7 Ajust.....	12
4.8 Ús de detergent.....	13
4.9 Ompliment de detergent.....	13
4.10 Ús de detergents combinats.....	13
4.11 Ús d'abrillantador.....	13
4.12 Farciment i ajustament de l'abrillantador.....	14
5 CÀRREGA DEL RENTAVAIXELLES	15
5.1 Recomanacions	15
5.2 Càrregues de cistella alternativa.....	17
8 NETEJA I MANTENIMENT.....	18
8.1 Filtres	18
8.2 Braços aspersors	18
8.3 Bomba de buidatge.....	19
9 RESOLUCIÓ DE PROBLEMES	20

1 INSTRUCCIONS DE SEGURETAT

1.1 Advertiments generals de seguretat

- Llegiu detingudament totes les instruccions abans d'usar l'aparell i deseu aquest manual per consultes futures.

 Comproveu si la màquina i l'embalatge tenen danys. Mai utilitzeu una màquina amb danys, contacteu immediatament amb un servei autoritzat.

- Desembaleu el paquet com s'indica i llenceu-lo segons les regles proporcionades.

 Aquest aparell pot ser usat per nens de 8 anys o més, i per persones amb capacitats físiques, sensorials o mentals reduïdes o amb falta de experiència i coneixement si són supervisats o reben instruccions concernents a l'ús de l'aparell d'una manera segura i entenen els perills que comporta. Els nens no han de jugar amb l'aparell.

 Traieu l'embalatge i poseu-lo fora de l'abast dels nens.

 No deixeu que els nens juguin amb la màquina. Mantingueu els nens allunyats de detergents i abrillantadors.

 Després de rentar a la màquina poden quedar alguns residus. Mantingueu els nens allunyats de la màquina quan estigui oberta.

 Assegureu-vos que les màquines antigues no posin a perill la seguretat dels nens. Els nens poden quedar atrapats en màquines antigues. Per evitar aquesta situació, trenqueu el pany de la porta i talleu el cable de xarxa.

1.2 Advertiments per a la instal·lació

- Trieu un lloc adequat i segur per instal·lar la màquina.
- Seguiu les instruccions sobre la instal·lació i connexió de la màquina.
- Amb la màquina només cal utilitzar recanvis originals.

Abans de la instal·lació desendol·leu la màquina.

La màquina ha de ser instal·lada únicament per un servei autoritzat.

Comproveu si el sistema de fusible elèctric interior està connectat segons els reglaments.

Totes les connexions elèctriques han de coincidir amb els valors de la placa.

Assegureu-vos que la màquina no trepitgi el cable de subministrament elèctric.

No utilitzeu mai un cable perllongador o una connexió de múltiples preses.

L'endoll ha de ser accessible després d'instal·lar la màquina.

- Després de la instal·lació, engegueu la màquina sense càrrega la primera vegada.

La màquina no ha d'estar endollada durant la col·locació.

Utilitzeu sempre l'endoll revestit subministrat amb la màquina.

 Per evitar perills, en cas de fer-se malbé, el cable elèctric de la màquina ha de ser substituït per un servei autoritzat o persona qualificada similar.

1.3 Durant l'ús

- Aquesta màquina és únicament per a ús domèstic; no ho utilitzeu amb altres finalitats. L'ús comercial invalidarà la garantia.

 No es posi dret, no se senti ni col·loqui càrregues sobre la porta oberta del rentaplats.

 Utilitzeu únicament detergents i abrillantadors produïts específicament per a rentaplats. La nostra empresa no es responsabilitza de danys que puguin passar a causa d'un ús incorrecte.

 No begueu aigua de la màquina.

 A causa de perill d'explosió, no col·loqueu agents dissolvents químics a la secció de rentat de la màquina.

- Comproveu la resistència tèrmica dels articles de plàstic abans de rentar-los a la màquina.

 Cap nen no ha de fer la neteja ni el manteniment d'usuari d'aquest aparell sense supervisió.



 No poseu articles inadequats per a rentaplats a la màquina i no ompliu les cistelles per sobre de la seva capacitat. •

La nostra empresa no es responsabilitza de qualsevol deformació interior de la màquina deguda a mal ús.



 No obriu la porta mentre la màquina està en funcionament, es podria vessar aigua calenta. Dispositius de seguretat assegurin que la màquina s'atura si s'obre la porta.

 La porta de la màquina no s'ha de deixar oberta. Podria provocar accidents.

 Col·loqueu ganivets i altres objectes esmolats a la cistella per coberts en una posició amb el tall cap avall.

  Per a models amb sistema d'obertura automàtica de porta, quan s'activa l'opció EnergySave, la porta s'obrirà al final d'un programa. Per evitar danys al rentaplats, no forceu la porta a tancar-se després d'1 minut de l'obertura automàtica. Per a un assecat eficaç, deixeu la porta oberta durant 30 minuts després que es completi un programa. No estigueu drets davant de la porta quan soni el senyal d'obertura automàtic.



 En cas de mal funcionament, la reparació únicament ha de ser feta per personal de servei autoritzat. Si no, s'invalidarà la garantia.

  Abans del treball de reparació, la màquina ha de ser desconnectada de la xarxa. No estireu el cable per desendollar la màquina. Tanqueu l'aixeta d'aigua.

 El funcionament amb poca tensió provocarà que disminuïu el rendiment.

 Per seguretat, desconnecteu l'endoll un cop finalitzat el programa.

 Per evitar una descàrrega elèctrica, no desendol·leu la màquina amb les mans mullades.

  Per desconnectar la màquina de la xarxa, estireu l'endoll, no estireu mai el cable

2 INSTAL·LACIÓ

2.1 Posicionament de la màquina

Quan col·loqueu la màquina, col·loqueu-la en una zona on els plats es puguin carregar i descarregar fàcilment. No col·loqueu la màquina en una zona on la temperatura ambient baixi dels 0 °C.

Llegiu totes les advertències que hi ha a l'embalatge abans de treure l'embalatge i col·locar la màquina.

Col·loqueu la màquina a prop d'una aixeta d'aigua i escorreu-la. Tingueu en compte que les connexions no es veuran alterades un cop la màquina estigui en posició.

No agafeu la màquina per la porta o el panell.

Deixeu una distància adequada al voltant de la màquina per facilitar el moviment durant la neteja.

 Assegureu-vos que les mànegues d'entrada i sortida d'aigua no estiguin comprimides ni atrapades i que la màquina no es mantingui sobre el cable elèctric mentre la col·loca.

Ajusteu els peus perquè la màquina estigui a nivell i equilibrada. La màquina s'ha de col·locar en un terreny pla, en cas contrari serà inestable i la porta de la màquina no es tancarà correctament.

2.2 Connexió d'aigua

Recomanem instal·lar un filtre a l'entrada d'aigua per evitar danys a la màquina a causa de la contaminació (sorra, òxid, etc.) de la fontaneria interior. Això també ajudarà a prevenir el groc i la formació de dipòsits després del rentat. Tingueu en compte la impressió a la mànega d'entrada d'aigua! Si els models estan marcats amb 25 °, la temperatura de l'aigua pot ser màxima. 25 °C (fredaigua). Per a tots els altres models: Es prefereix aigua freda; aigua calenta màx. temperatura 60 °C.

2.3 Mànega d'entrada d'aigua





 **ADVERTÈNCIA:** Utilitzeu la mànega d'entrada d'aigua nova subministrada amb la vostra màquina, no utilitzeu la mànega d'una màquina antiga.

 **ADVERTÈNCIA:** Passeu aigua per la mànega nova abans de connectar-la.

 **ADVERTÈNCIA:** Connecteu la mànega directament a l'aixeta d'entrada d'aigua. La pressió subministrada per l'aixeta ha de ser un mínim de 0,03 MPa i un màxim d'1 MPa. Si la pressió supera 1 MPa, s'ha d'instal·lar una vàlvula d'alleujament de pressió entre la connexió.

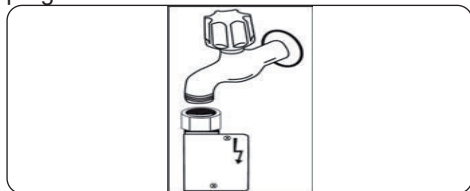
 **ADVERTÈNCIA:** Un cop fetes les connexions, obriu l'aixeta completament i comproveu si hi ha fuites d'aigua. Tanqueu sempre l'aixeta d'entrada d'aigua després d'haver acabat un programa de rentat.



 Un broc d'aigua Aquastop està disponible amb alguns models. No el danyeu ni deixeu que es doblegui o es retorci.

2.4 Drain Hose (Model Depending)

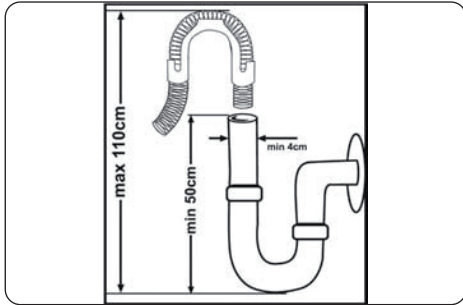

Connecteu la mànega de desguàs d'aigua directament al forat de drenatge de l'aigua o a la presa de sortida de l'aigüera. Aquesta connexió ha d'estar a un mínim de 50 cm i un màxim de 110 cm del terra on es col·loqui el rentavaixelles.



IMPORTANT: els articles no es rentaran correctament si s'utilitza una mànega de desguàs de més de 4 m.

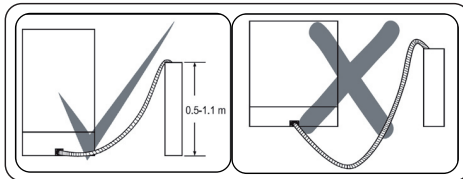

2.5 Connexió elèctrica



ADVERTÈNCIA: La vostra màquina està configurada per funcionar a 220-240 V. Si el subministrament de la xarxa elèctrica a la vostra màquina és de 110 V, connecteu un transformador de 110/220 V i 3000 W entre la connexió elèctrica.



Connecteu el producte a una presa de terra protegida per un fusible que compleixi els valors de la Taula "Especificacions tècniques".



L'endoll de terra de la màquina ha d'estar connectada

a una presa de terra subministrada per tensió i corrent adequats.



En absència d'instal·lació de presa de terra, un electricista autoritzat hauria de realitzar una instal·lació de presa de terra. En el cas d'utilitzar sense la presa de terra instal·lada, no serem responsables de les pèrdues d'ús que es puguin produir.



L'endoll d'aquest aparell pot incorporar un fusible de 13 A segons el país de destinació. (Per exemple, Regne Unit, Aràbia Saudita)

2.6 Muntatge de la màquina sota el taulell

Si voleu instal·lar la vostra màquina sota el taulell, hi ha d'haver espai suficient per fer-ho i el cablejat i la fontaneria ha de ser adequat per fer-ho (1). Si l'espai sota el taulell és adequat per col·locar la vostra màquina, traieu el taulell tal com es mostra a la il·lustració (2).

⚠️ ADVERTÈNCIA: El taulell, sota el qual es col·locarà la màquina, ha de ser estable per evitar desequilibris.

El panell superior del rentavaixelles s'ha de treure per tal que la màquina estigui sota el taulell.

Per treure el panell superior, traieu els cargols que el subjecten, situats a la part posterior de la màquina. A continuació, empeny el panell 1 cm des de la part davantera cap a la part posterior i aixequem-lo. Ajusteu els peus de la màquina segons la inclinació del terra (3). Col·loqueu la vostra màquina empenyent-la sota el taulell tenint cura de no aixafar ni doblegar les mànegues (4).

⚠️ ADVERTÈNCIA: Després de treure el panell superior del rentavaixelles, la màquina s'ha de col·locar en un espai de les dimensions que es mostren a la figura següent.

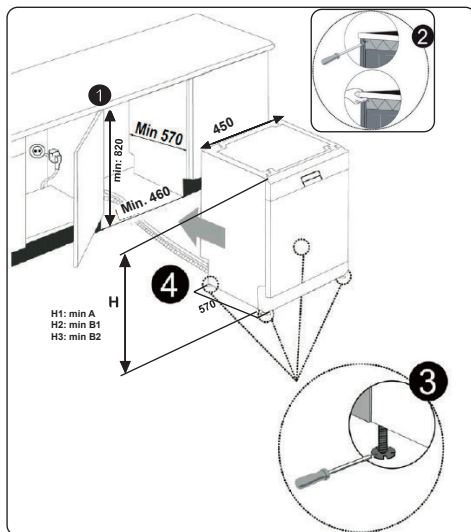

	A	B	
	All Products	B ₁	B ₂
Product's Height (±2 mm)	820 mm	825 mm	835 mm

R: Si no hi ha feltre a la part superior del producte; heu de tenir en compte l'alçada d'aquest producte.

B1: Si hi ha feltre a la part superior del producte amb 2a cistella; hauries de tenir en compte

Compte amb l'alçada d'aquest producte.

B2: Si hi ha feltre a la part superior del producte amb 3a cistella; hauries de tenir en compte

Compte amb l'alçada d'aquest producte.

3 ESPECIFICACIONS TÈCNIQUES

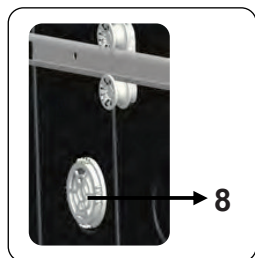
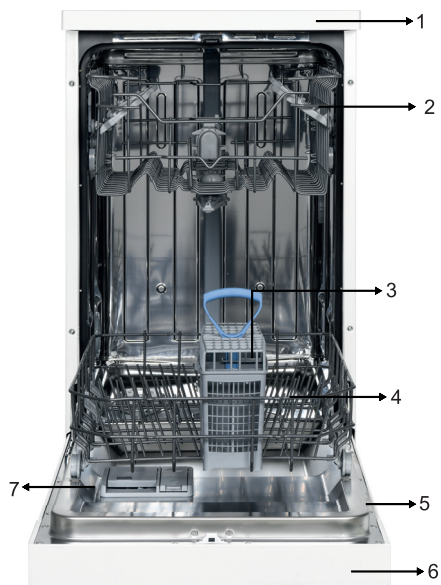

3.1 Aspecte general

1. Taulell de treball
2. Cistella superior
3. Cistella de coberts
4. Cistella inferior
5. Placa de qualificacions
6. Tauler de control
7. Dispensador de detergent i abrillantador
8. Unitat d'assecat actiu: aquest sistema proporciona un millor rendiment d'assecat dels teus plats.

3.2 Especificacions tècniques

Capacitat	10 configuració del lloc
Dimensions Height Width Depth	850(mm) 448(mm) 598(mm)
Pes net	37,9 kg
Tensió/ freqüència de funcionament	220-240V 50 Hz
Corrent total	10(A)
Potència total	1900(W)
Pressió de subministrament d'aigua	Màxim: 1 (Mpa) Mínim: 0.03 (Mpa)

RECICLATGE

- Alguns components de la màquina i embalatges consisteixen en materials reciclables.
- Els plàstics estan marcats amb les abreviatures internacionals: (>PE<, >PP<, etc.)
- Les peces de cartró consisteixen en paper reciclat. Es poden posar en contenidors de paper de rebuig per al seu reciclatge.
- El material no apte per a les escombraries domèstiques s'ha de llençar als centres de reciclatge.
- Poseu-vos en contacte amb un centre de reciclatge corresponent per obtenir informació sobre l'eliminació de diferents materials.

EL PAQUET I EL MEDI AMBIENT

- Els materials d'embalatge protegeixen la vostra màquina dels danys que es puguin produir durant el transport. Els materials d'embalatge són respectuosos amb el medi ambient ja que són reciclables. L'ús de material reciclat redueix el consum de matèries primeres i, per tant, disminueix la producció de residus.

Declaració de conformitat CE

Declarem que els nostres productes compleixen les directives, decisions i regulacions europees aplicables i els requisits enumerats a les normes referides.

Eliminació de la seva màquina antiga



El símbol del producte o del seu embalatge indica que aquest producte no es pot tractar com a residu domèstic. En canvi, s'ha de portar al punt de recollida corresponent per al reciclatge d'equips elèctrics i electrònics.

En assegurar-vos que aquest producte s'elimina correctament, ajudareu a prevenir possibles conseqüències negatives per al medi ambient i la salut humana, que d'altra manera podrien ser causades per una manipulació inadequada de residus d'aquest producte. Per obtenir informació

més detallada sobre el reciclatge d'aquest producte, poseu-vos en contacte amb l'oficina municipal local, el servei d'eliminació de residus domèstics o la botiga on es va comprar el producte.

4 ABANS D'UTILITZAR EL ELECTRODOMÈSTIC

4.1 Preparació del rentaplats per al primer ús

- Assegureu-vos que les especificacions d'electricitat i subministrament d'aigua coincideixen amb els valors indicats a les instruccions d'instal·lació de la màquina.
- Traieu tots els materials d'embalatge de la màquina.
- Establiu el nivell del descalcificador d'aigua.
- Ompliu el compartiment de l'abrillantador.

4.2 Ús de sal (si està disponible)

Perquè el rentat sigui correcte, el rentaplats necessita una aigua tova, és a dir, amb baixos nivells de calç. En cas contrari, quedaran restes blanques de calç a la vaixel·la i a l'equip intern. Això afecta negativament les funcions de rentat, assecat i abrillantat de la màquina. Quan l'aigua flueix pel sistema de descalcificació, els ions que generen la duresa de l'aigua són eliminats i l'aigua s'estova al nivell necessari per obtenir el millor resultat de rentat. Depenent del nivell

de duresa de l'aigua entrant, aquests ions que endureixen l'aigua s'acumulen ràpidament a l'interior del sistema de descalcificació. Per tant, aquest sistema s'ha de renovar, de manera que tingui el mateix rendiment durant el rentat següent.

Per fer-ho s'utilitza sal. La màquina només es pot utilitzar amb sal de rentaplats per estovar l'aigua. No utilitzeu cap tipus de sals en gra petit o en pols que es dissolguin fàcilment. L'ús d'un altre tipus de sal pot afegir la màquina.

4.3 Ompliu de sal (si està disponible)

Per afegir sal descalcificadora, obriu el tap del compartiment de la sal fent-lo girar cap a l'esquerra. (1) (2)

En el primer ús, ompliu el compartiment amb 1 kg de sal i aigua (3) fins pràcticament la vora. Si és possible, utilitzeu un embut (4) perquè l'operació sigui més senzilla. Torneu a col·locar el tap i tanca'l. Després de cada 20 a 30 cicles, afegiu sal a la màquina fins que s'empleni (aproximadament 1 kg.).

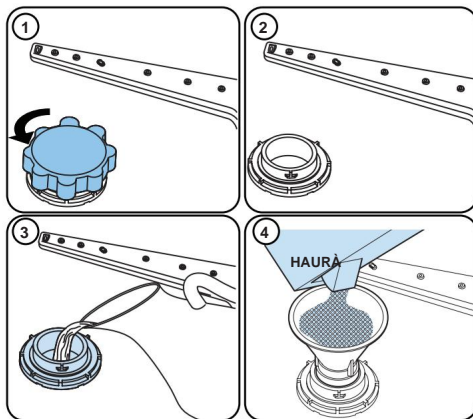

Ompliu el compartiment de sal amb aigua només la primera vegada que l'ompli.

Utilitzeu sal descalcificadora produïda específicament per utilitzar-la al rentaplats. Quan inicieu el rentaplats, el compartiment de sal s'emplenarà amb aigua. Per tant, heu de col·locar la sal descalcificadora abans de posar en marxa la màquina. Si heu introduït massa sal descalcificadora i no té previst utilitzar la màquina immediatament, executeu un programa de rentat curt per protegir la màquina contra la corrosió.

4.4 Tira de prova

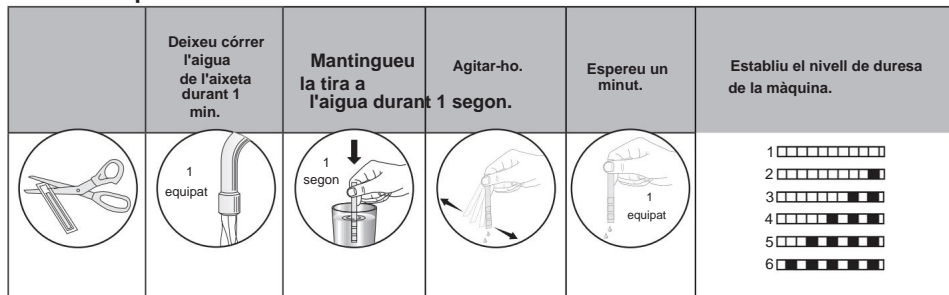

NOTA: El nivell de duresa s'estableix en 3 per defecte. Si l'aigua és aigua de pou o té un nivell de duresa per sobre de 90 dF, us recomanem que utilitzeu dispositius de filtre i refinament de l'aigua.

4.5 Taula de duresa de laigua

Nivell dH	alemanya	dH francesa	dH britànica	Indicador
1	0-5	0-9	0-6	Apareix L1 a la pantalla.
2	6-11	10-20	7-14	Apareix L2 a la pantalla.
3	12-17	21-30	15-21	Apareix L3 a la pantalla.
4	18-22	31-40	22-28	Apareix L4 a la pantalla.
5	23-31	41-55	29-39	Apareix L5 a la pantalla.
6	32-50	56-90	40-63	Apareix L6 a la pantalla.

4.6 Sistema de descalcificació d'aigua

El rentaplats incorpora un sistema que redueix la duresa del subministrament daigua. Per determinar el nivell de duresa de l'aigua corrent, poseu-vos en contacte amb l'empresa que us subministra l'aigua o utilitzeu una tira de prova (si està disponible).

4.7 Ajust

- Engegueu la màquina prement el botó d'encesa/apagada.
- Premeu el botó Programa durant almenys 3 segons immediatament després de encendre la màquina.
- Deixeu anar el botó Programa quan aparegui "SL". A continuació, es mostra el darrer nivell d'ajust.
- Premeu el botó Programa per establir el nivell desitjat. Cada pulsació del botó Programa augmenta el nivell. Un cop assolit en nivell 6, la següent pulsació torna al nivell 1.

- L'últim nivell de duresa de l'aigua seleccionat

s'emmagatzema a la memòria en apagar la màquina amb el botó de encès/apagat.

4.8 Ús de detergent

Utilitzeu només detergents dissenyats específicament per a rentaplats domèstics. Deseu els detergents en un lloc fresc i sec, fora de l'abast dels nens.

Afegiu detergent adequat per al programa seleccionat per tal de garantir els millors resultats. La quantitat de detergent necessària depèn del cicle, la mida de la càrrega i el nivell de brutícia dels plats.

No empleneu el compartiment de detergent més del requerit; en cas contrari, poden aparèixer ratlles blanquinoses o capes blavoses sobre el vidre i els plats, i es pot produir corrosió al vidre.

L'ús continuat de massa detergent pot causar danys a la màquina.

L'ús de poca quantitat de detergent pot donar lloc a rentats deficients i a l'aparició de ratlles blanquinoses en aigua dura.

Consulteu les instruccions de fabricant de detergent per obtenir més informació.

4.9 Ompliment de detergent

Empenyeu el tancament per obrir el dispensador i aboqueu el detergent. Gireu el tap fins que es tanqui completament. El dispensador s'ha d'emplenar només abans del principi de cada programa. Si els plats estan molt bruts, aboqueu detergent addicional al dipòsit de detergent de prerentat.

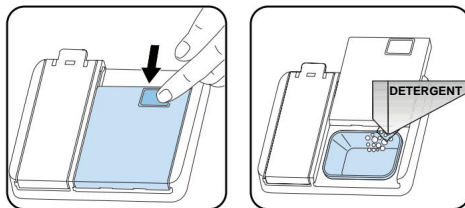

4.10 Ús de detergents combinats

Aquests productes s'han de fer servir d'acord amb les instruccions del fabricant.

No introduïu detergents combinats a la secció interior ni a la cistella per a coberts.

Els detergents combinats no només contenen detergent, sinó també abrillantador, substàncies per substituir la sal i components addicionals depenent de la combinació.

Recomanem que no utilitzeu detergents combinats en programes curts. Utilitzeu detergents en pols al seu lloc. Si sorgeixen problemes en utilitzar detergents combinats, poseu-vos en contacte amb el fabricant del detergent.

Si deixeu de fer servir detergents combinats, assegureu-vos que l'ajust de la duresa de l'aigua i l'abrillantador estan establerts al nivell correcte.

4.11 Ús d'abrillantador

L'abrillantador ajuda a assecar els plats sense deixar ratlles ni taques. L'abrillantador és necessari perquè aconseguir estris lliures de marques i gots brillants. L'abrillantador s'allibera automàticament durant la fase d'esbandida calenta. Si s'estableix una dosi d'abrillantador massa baixa, apareixeran marques blanquinoses als plats i no s'assecaran ni quedaran nets. Si s'aplica una dosi d'abrillantador massa alta, apareixeran capes blavoses als gots i als plats.

4.12 Farciment i ajustament de l'abrillantador

Per emplenar el compartiment de l'abrillantador, obriu el tap del compartiment. Ompliu el compartiment amb abrillantador fins al nivell MÀX i, a continuació, tanqueu el tap. Aneu amb compte de no omplir en excés el compartiment de l'abrillantador i netegeu qualsevol líquid que es vessi.

Per canviar el nivell de l'abrillantador, seguiu els passos que s'indiquen a continuació abans d'encendre l'equip:

- Mantingueu premut el botó Programa.
- Enceneu la màquina.
- Mantingueu premut el botó del programa fins que desaparegui "rA" de la pantalla. L'ajust de l'abrillantador depèn de la duresa de l'aigua establerta.
- La màquina mostrarà el darrer paràmetre.
- Establiu el nivell prement el botó Programa.
- Apagueu la màquina per desar els ajustaments.
- La configuració de fàbrica és "4".

Si els plats no s'assequen adequadament o presenten taques, augmenti el nivell. Si apareixen taques blaves, redueixi el nivell.

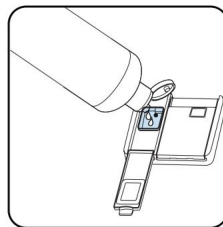
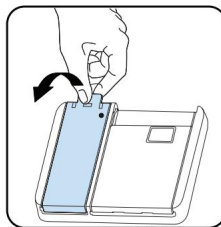

Nivell	Dosi d'abrillantador	Indicador
1	L'abrillantador no es dispensa	Apareix "r1" a la pantalla.
2	Es dispensa una dosi	Apareix "r2" a la pantalla.
3	Es dispensen dues dosis	Apareix "r3" a la pantalla.
4	Es dispensen 3 dosis	Apareix "r4" a la pantalla.
5	Es dispensen 4 dosis	Apareix "r5" a la pantalla.

5 CARREGANT EL TEU RENTAVAIXELLES

Per obtenir els millors resultats, seguïu aquestes directrius de càrrega.

Carregar el rentavaixelles domèstic fins a la capacitat indicada pel fabricant contribuirà a l'estalvi d'energia i aigua.

L'esbandida manual prèvia dels articles de taula comporta un augment del consum d'aigua i energia i no es recomana. Podeu posar tasses, gots, cops, plats petits, bols, etc. a la cistella superior. No recolzeu les ulleres llargues les unes contra les altres o no poden mantenir-se estables i poden patir danys.

Quan col·loqueu gots i copes de tija llarga, recolzeu-los contra la vora de la cistella o el bastidor i no contra altres articles.

Col·loqueu tots els contenidors, com ara tasses, gots i olles al rentavaixelles amb l'obertura cap avall, en cas contrari es pot acumular aigua als articles.

Si hi ha una cistella de coberts a la màquina, es recomana utilitzar la reixeta dels coberts per obtenir el millor resultat. Col·loqueu tots els objectes grans (olles, paelles, tapes, plats, bols, etc.) i molt bruts al bastidor inferior.

Els plats i els coberts no s'han de col·locar els uns sobre els altres.



ADVERTÈNCIA: Tingueu cura de no obstruir la rotació dels braços aspersors.



ADVERTÈNCIA: Assegureu-vos que després de carregar els plats no impedeixi obrir el dispensador de detergent.

5.1 Recommendations

Traieu qualsevol residu gruixut dels plats abans de col·locar els plats a la màquina. Engegueu la màquina amb plena càrrega.



No sobrecarregueu els calaixos ni col·loqueu els plats a la cistella equivocada.



ADVERTÈNCIA: Per evitar possibles lesions, col·loqueu els ganivets de mànec llarg i de punta afilada amb les puntes afilades cap avall o horitzontalment sobre les cistelles.

Cistella Superior Ajust d'alçada

Gireu els clips de parada del rail, als extrems dels rails, cap als costats per obrir-los (com es mostra a la imatge següent), després estireu i traieu la cistella. Canvieu la posició de les rodes i, a continuació, torneu a instal·lar la cistella al rail, assegurant-vos de tancar els clips de parada del rail. Quan la cistella superior estigui a la posició més alta, es poden col·locar articles grans, com ara cassoles, a la cistella inferior.

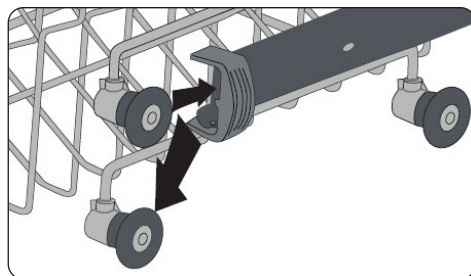
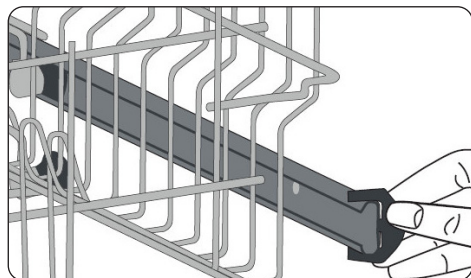

Bastidor ajustable en alçada

Els bastidors plegables de la cistella superior permeten col·locar objectes grans com olles i paelles. Cada secció es pot plegar per separat. Els bastidors plegables es poden aixecar o abaixar.

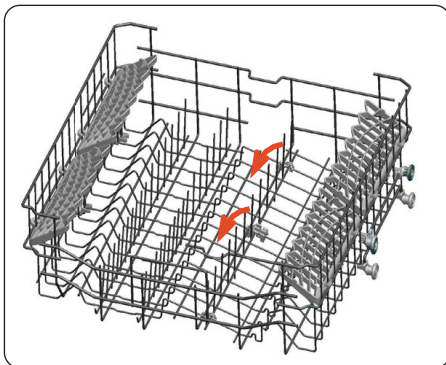

5.2 Càrregues alternatives de cistella

Cistella inferior

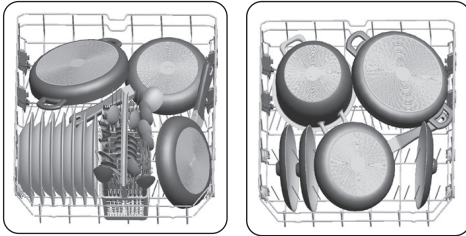

Cistella Superior

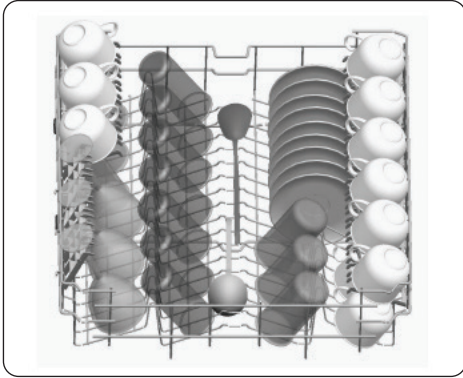

Càrregues incorrectes

La càrrega incorrecta pot provocar un rendiment deficient de rentat i assecat. Si us plau, seguiu les recomanacions del fabricant per obtenir un bon resultat.

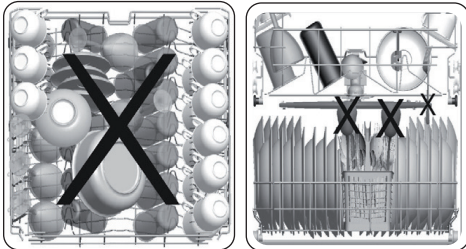

Articles inadequats per rentar plats

- Cendres de cigarrets, restes d'espelmes, esmalt, pintura, substàncies químiques, materials d'aliatge de ferro.
- Forquilles, culleres i ganivets amb mànec de fusta, os, marfil o nacar; articles enganxats, articles bruts amb productes químics abrasius, àcids o de base.
- Plàstics sensibles a la temperatura, envasos de coure o estanyats.
- Objectes d'alumini i plata.
- Uns gots delicats, porcellanes estampades ornamentals; alguns articles de cristall, coberteria enganxada, gots de cristall de plom, taules de tallar, articles de fibra sintètica.
- Articles absorbents com esponges o catifes de cuina.



IMPORTANT: en el futur, compra estris de cuina aptes per a rentavaixelles.

Nota important per als laboratoris de proves

Per obtenir informació detallada necessària per a les proves segons les normatives EN i una còpia electrònica del manual, envieu el nom del model i el número de sèrie a l'adreça següent: dishwasher@standardtest.info

8 NETEJA I MANTENIMENT

La neteja del rentaplats és important per mantenir la vida útil de la màquina. Assegureu-vos que l'ajust d'estovament d'aigua (si està disponible) s'hagi fet correctament i s'utilitza la quantitat correcta de detergent per evitar l'acumulació de calç. Ompliu el compartiment de la sal quan s'encengui la llum del sensor de sal.

L'oli i la calç es poden acumular al rentaplats amb el temps. Si això passa:

- Ompliu el compartiment de detergent però no carregueu cap plat. Seleccioneu un programa que funcioni a alta temperatura i deixeu el rentaplats buit. Si aquesta operació no neteja suficientment el seu rentaplats, utilitzeu un agent netejador dissenyat per al seu ús amb rentaplats.
- Per prolongar la vida útil de la seva rentavaixelles, netegeu l'aparell regularment cada mes.
- Netegeu les juntes de la porta regularment amb un drap humit per eliminar qualsevol residu o objecte estrany acumulat.

8.1 Filtres

Netegeu els filtres i els braços polvoritzadors almenys una vegada a la setmana. Si hi ha restes de menjar o objectes estranys als filtres gruixuts i fins, traieu els filtres i netegeu-los a fons amb aigua.

- a)** Filtre micro **b)** Filtre gruixut
c) Filtre metàl·lic

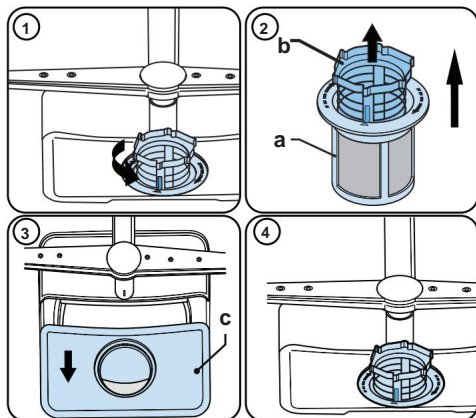

Per extreure i netejar el conjunt de filtres, gireu-lo en sentit contrari a les agulles del rellotge i traieu-lo aixecant-lo cap amunt **(1)**. Traieu el filtre gruixut del filtre micro **(2)**. Després traieu i traieu el filtre metàl·lic **(3)**. Aclareu el filtre amb aigua abundant fins que quedi lliure de residus. Torneu a muntar els filtres. Col·loqueu de nou el conjunt de filtres i gireu-lo en el sentit de les agulles del rellotge. **(4)**.

- No utilitzeu mai el rentaplats sense cap filtre.
- L'efectivitat del rentat es reduirà si el filtre es col·loca de manera incorrecta.
- L'ús d'uns filtres nets són necessaris per al correcte funcionament de la màquina.

8.2 Braços aspersors

Assegureu-vos que els braços aspersors no estiguin obstruïts i que no hi hagi residus de menjar o objectes estranys enganxats. Si hi ha un embús, traieu els braços aspersors i netegeu-los sota l'aigua. Per extreure el braç aspersor superior, afluïeu la femella que el manté en la seva posició girant-la en el sentit de les agulles del rellotge i estirant-la cap avall. Assegureu-vos que la femella estigui perfectament atapeïda quan torneu a col·locar el braç aspersor superior.

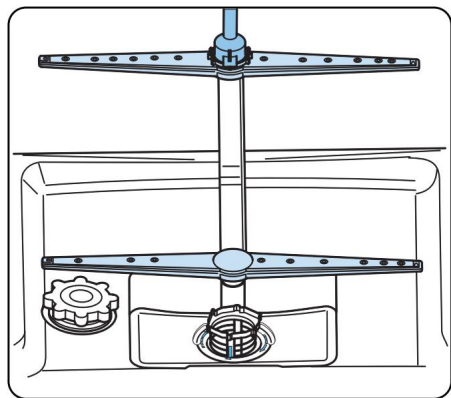

8.3 Bomba de buidatge

Els grans residus de menjar o els objectes estranys que no hagin recollit els filtres poden bloquejar la bomba d'aigües residuals. L'aigua d'esbandida estarà llavors per sobre del filtre.



Advertiment Risc de talls!

En netejar la bomba d'aigües residuals, aneu amb compte de no tallar-vos amb cap tros de vidre trencat o instrument punxegut.

En aquest cas:

1. En primer lloc, sempre desconnecteu el aparell de la xarxa elèctrica.
2. Traieu les cistelles.
3. Traieu els filtres.
4. Buideu l'aigua, utilitzeu una esponja a cas necessari.
5. Reviseu l'àrea i traieu qualsevol objecte estrany.
6. Instal·leu els filtres.
7. Torneu a col·locar les cistelles.

9 RESOLUCIÓ DE PROBLEMES

FALTA	CAUSA POSSIBLE	RESOLUCIÓ DE PROBLEMES
El programa no comença.	El rentaplats no està endollat.	Endol·leu el rentaplats.
	El rentaplats no està encès.	Enceneu el rentaplats prement el botó d'encesa/apagada.
	Fusible fos.	Comproveu els fusibles interns.
	L'aixeta d'entrada d'aigua està tancada.	Obriu l'aixeta d'entrada d'aigua.
	La porta del rentaplats és oberta.	Tanqueu la porta del rentaplats.
	La mànega d'entrada d'aigua i els filtres de la màquina estan obstruïts.	Comproveu la mànega d'entrada d'aigua i els filtres de la màquina i assegureu-vos que no estan obstruïts.
Queda aigua dins la màquina.	El tub de desguàs està obstruït o tort.	Comproveu la mànega de desguàs i netegeu-lo o redreceu-lo.
	Els filtres estan obstruïts.	Netegeu els filtres.
	El programa encara no s'ha acabat.	Espereu fins que el programa hagi finalitzat.
La màquina s'atura durant el rentat.	Error d'alimentació.	Comproveu el corrent.
	Error d'entrada d'aigua.	Comproveu l'aixeta de l'aigua.
S'escolten sorolls de moviment i cops durant una operació de rentat.	El braç de ruixat copeja els plats de la cistella inferior.	Moueu o traieu els elements que bloquegen els braços de ruixat.
Queden restes de brutícia als plats.	Plats col·locat incorrectament, cosa que impedeix que l'aigua ruixada arribi als plats afectats.	No sobrecarregueu les cistelles.
	Plats recolzats entre si.	Col·loqueu els plats com s'indica a la secció de càrrega del rentaplats.
	Detergent insuficient.	Utilitzeu la quantitat correcta de detergent, com s'indica a la taula de programes.
	Programa incorrecte seleccionat.	Utilitzeu la informació de la taula de programes per seleccionar l'adequat.
	El braç de ruixat ha estat obstruït amb restes d'aliments.	Netegeu els orificis dels braços de ruixat amb objectes fins.
	Filtres o bomba de desguàs obstruïda, o filtre mal col·locat.	Comproveu que la mànega de desguàs i els filtres estiguin correctament col·locats.

FALTA	CAUSA POSSIBLE	RESOLUCIÓ DE PROBLEMES
Taqües blanques als plats.	Detergent insuficient.	Utilitzeu la quantitat correcta de detergent, com s'indica a la taula de programes.
	Ajuste de descalcificador de aigua o dosis de abrillantador establecida en un nivel demasiado bajo.	Aumente el nivel de descalcificador de aigua o dosis de abrillantador.
	Nivell alt de duresa de laigua.	Augmenteu el nivell de descalcificador d'aigua i afegiu-hi sal.
	El tap del compartiment de sal no s'ha tancat bé.	Comproveu que el tap del compartiment de sal s'hagi tancat bé.
Els plats no s'assequen.	No s'ha seleccionat l'opció d'assecat.	Seleccioneu un programa amb una opció d'assecat.
	La dosificació d'abrillantador és massa baixa.	Augmenteu l'ajust de dosi d'abrillantador.
Taqües d'òxid sobre els plats.	La qualitat de l'acer inoxidable de la vaixela és insuficient.	Utilitzeu només jocs aptes per al rentaplats.
	Hi ha una gran quantitat de sal a l'aigua de rentat.	Ajusteu el nivell de duresa de l'aigua amb l'ajuda de la taula de duresa de l'aigua.
	El tap del compartiment de sal no s'ha tancat bé.	Comproveu que el tap del compartiment de sal s'hagi tancat bé.
	Massa sal abocada al rentaplats en omplir-lo amb sal.	Utilitzeu un embut en omplir de sal el compartiment per evitar el seu vessament.
	La presa a terra és deficient.	Consulteu un electricista immediatament.
Queda detergent al compartiment de detergent.	S'hi ha afegit detergent quan el compartiment estava mullat.	Assegureu-vos que el compartiment de detergent estigui sec abans d'utilitzar-lo.

ADVERTIMENTS AUTOMÀTICS DE FALLADA I QUÈ FER

CODI DEL PROBLEMA	POSSIBLE ERROR	EL QUE CAL FER
F5	Aigua insuficient	Assegureu-vos que l'aixeta d'entrada de l'aigua està oberta i que l'aigua flueix.
		Traieu la mànega d'entrada de l'aigua de l'aixeta i netegeu el filtre de la mànega.
		Poseu-vos en contacte amb el servei tècnic si l'error no es resol.
F3	Error d'entrada contínua d'aigua	Tanqueu l'aixeta i poseu-vos en contacte amb el servei tècnic.
F2	L'aigua no es baixa	La mànega de descàrrega daigua i els filtres poden estar obstruïts.
		Cancel·leu el programa.
		Si l'error continua, poseu-vos en contacte amb el servei tècnic.
F8	Error de l'escalfador	Poseu-vos en contacte amb el servei tècnic.
F1	Desbordament	Desendol·leu la màquina i tanqueu l'aixeta.
		Poseu-vos en contacte amb el servei tècnic.
F7	Sobreescalfament	Poseu-vos en contacte amb el servei tècnic.
F6	Avaria del sensor de l'escalfador	Poseu-vos en contacte amb el servei tècnic.

Els procediments d'instal·lació i reparació sempre els han de dur a terme un agent de servei autoritzat per evitar possibles riscos. El fabricant no és responsable dels danys que puguin derivar-se si els procediments són duts a terme per persones no autoritzades. Les reparacions només poden fer-les personal tècnic. Si cal substituir un component, assegureu-vos que només s'utilitzen peces originals.

Les reparacions o els usos no adequats de peces no originals poden causar danys importants i posar l'usuari en un risc considerable.

Podeu trobar la informació de contacte del servei d'atenció al client a la part posterior d'aquest document.

Es poden obtenir peces originals adequades per a la funció d'acord amb la comanda d'Ecodesign corresponent del servei d'atenció al client durant un període d'almenys 10 anys a partir de la data en què l'electrodomèstic va començar a comercialitzar-se dins l'àrea econòmica europea .



Imported by SVAN TRADING S.L.
Av. Altos Hornos S/N.
Pto. Sagunto (46520). Valencia,
España.

info@svanelectro.com
960600034

XXXXXX

