

DYMO®

LabelWriter® 550

LabelWriter® 550 Turbo

LabelWriter® 5XL

Guía del usuario

newell
BRANDS

Copyright

© 2021 Newell Office Brands Todos los derechos reservados. Rev: 3/21

Queda totalmente prohibida la reproducción o transmisión total o parcial de este documento o del software, en cualquier forma o modo, así como la traducción de estos a otro idioma, sin el consentimiento previo por escrito de Newell Office Brands.

Marcas comerciales

DYMO y LabelWriter son marcas comerciales registradas en los Estados Unidos y en otros países. Todas las demás marcas comerciales pertenecen a sus respectivos propietarios.

Por la presente, [NWL Belgium Services b.v.b.a.] notifica que los tipos de equipo radioeléctrico [LabelWriter 550, LabelWriter 550 Turbo, LabelWriter 5XL] cumplen con la Directiva 2014/53/UE.

El texto íntegro de la declaración de conformidad de la UE está disponible en la dirección de Internet siguiente:

LabelWriter 550:

http://download.dymo.com\dymo\user-guides\LabelWriter\LW550Series\Declarations\LW550\LW550_CE_Declaration_Conformity.es.pdf

LabelWriter 550 Turbo:

http://download.dymo.com\dymo\user-guides\LabelWriter\LW550Series\Declarations\LW550Turbo\LW550Turbo_CE_Declaration_Conformity.es.pdf

LabelWriter 5XL:

http://download.dymo.com\dymo\user-guides\LabelWriter\LW550Series\Declarations\LW5XL\LW5XL_CE_Declaration_Conformity.es.pdf

Índice

4	Acerca de su nueva impresora de etiquetas
4	Registro del producto
4	Descripción de la impresora de etiquetas
6	Alimentación
7	Botones de alimentación de etiquetas
7	Palanca de liberación de etiquetas
7	Guía de etiquetas
7	Acerca de las etiquetas
8	Diseño e impresión de etiquetas
8	Requisitos del sistema
9	Introducción
9	Paso 1. Instalación del software
9	Paso 2. Conexión a la corriente eléctrica
9	Paso 3. Carga de etiquetas
11	Paso 4. Conexión de la impresora al ordenador
11	Conexión directa de la impresora al ordenador
11	Conexión de la impresora a una red de área local
12	Configuración de una dirección IP estática
13	Mantenimiento de la impresora
14	Precauciones de seguridad
16	Obtener ayuda
16	Indicador de estado de alimentación
16	Problemas con la impresora
19	Realización del autodiagnóstico de la impresora
19	Contacto con el Servicio de Atención al Cliente
20	Información técnica y medioambiental
20	Especificaciones técnicas
21	Información medioambiental
21	Certificación del dispositivo

Acerca de su nueva impresora de etiquetas

Gracias por adquirir una impresora de etiquetas DYMO LabelWriter®. La impresora LabelWriter le proporciona años de calidad en la impresión de etiquetas. Tómese unos minutos para consultar cómo utilizar y mantener la impresora en buen estado.

Esta guía del usuario proporciona información acerca de los siguientes modelos de LabelWriter:

- LabelWriter® 550
- LabelWriter® 550 Turbo
- LabelWriter® 5XL

Visite www.dymo.com para obtener información sobre cómo adquirir las etiquetas y los accesorios necesarios para la impresora de etiquetas.

Registro del producto

Visite www.dymo.com/register para registrar su impresora de etiquetas. Durante el proceso de registro, necesitará el número de serie que encontrará en la parte inferior de la impresora de etiquetas.

Registre la impresora de etiquetas para disfrutar de estas ventajas:

- Notificación por correo electrónico de actualizaciones de software gratuitas
- Ofertas especiales y noticias de nuevos productos



Descripción de la impresora de etiquetas

La impresora LabelWriter es una impresora térmica directa que no utiliza tinta ni tóner. En su lugar, la impresora se sirve del calor de un cabezal de impresora térmica para imprimir en etiquetas sensibles al calor especialmente tratadas. Las etiquetas son los únicos productos que deberá comprar.

Familiarícese con los componentes que se muestran en las imágenes siguientes.

LabelWriter 550 y 550 Turbo

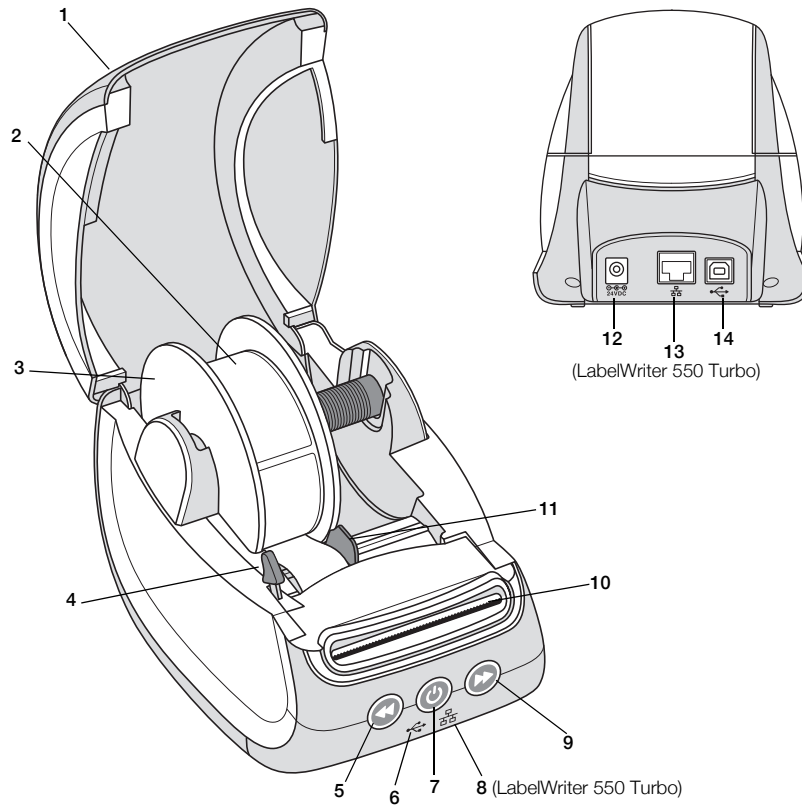

- | | | |
|---|--|---|
| 1 Cubierta | 6 Indicador de estado del USB | 11 Guía de etiquetas |
| 2 Rollo de etiquetas | 7 Botón de encendido/apagado
Indicador de estado de la impresora | 12 Puerto de corriente |
| 3 Rodillo de etiquetas | 8 Indicador de estado de la LAN
(LabelWriter 550 Turbo) | 13 Puerto LAN
(LabelWriter 550 Turbo) |
| 4 Palanca de liberación de etiquetas | 9 Botón de avance de etiquetas | 14 Puerto USB |
| 5 Botón de retroceso de etiquetas | 10 Ranura de salida de etiquetas y barra de corte | |

LabelWriter 5XL

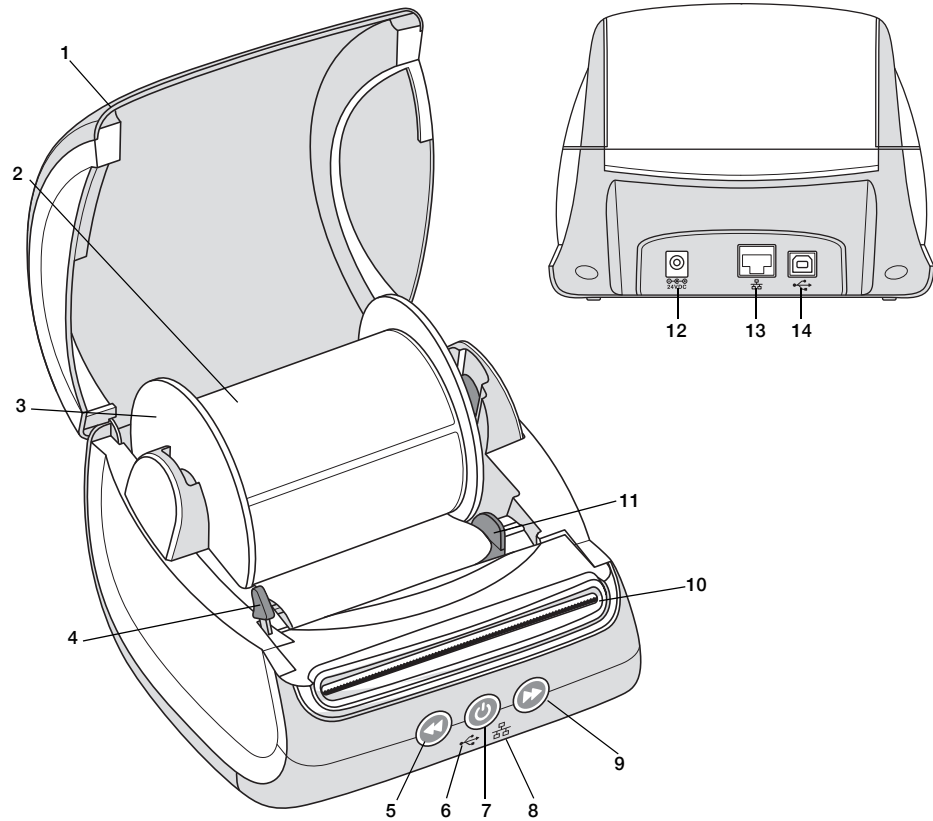

- | | | | | | |
|---|------------------------------------|----|--|----|---------------------|
| 1 | Cubierta | 6 | Indicador de estado del USB | 11 | Guía de etiquetas |
| 2 | Rollo de etiquetas | 7 | Botón de encendido/apagado | 12 | Puerto de corriente |
| 3 | Rodillo de etiquetas | 8 | Indicador de estado de la LAN | 13 | Puerto LAN |
| 4 | Palanca de liberación de etiquetas | 9 | Botón de avance de etiquetas | 14 | Puerto USB |
| 5 | Botón de retroceso de etiquetas | 10 | Ranura de salida de etiquetas y barra de corte | | |

Alimentación

El  botón de encendido enciende o apaga la impresora. Al cabo de cinco minutos de inactividad, la impresora entrará en modo de ahorro de energía y el indicador de estado de alimentación se encenderá. Para cancelar la impresión mientras se está realizando, pulse el botón de encendido.

Consulte el apartado **Indicador de estado de alimentación** en la página 16 para obtener más información.

Botones de alimentación de etiquetas

El botón de avance de etiquetas  situado en el lateral de la impresora hace avanzar una única etiqueta.

El botón de retroceso de etiquetas  expulsa las etiquetas por la ranura de salida de etiquetas y se utiliza para extraer etiquetas de la impresora al cambiar los rollos. Las etiquetas que ya han pasado por la ranura de salida de etiquetas deben quitarse primero.

Palanca de liberación de etiquetas

La palanca de liberación de etiquetas libera las etiquetas de la presión del cabezal de impresión para poder extraerlas con facilidad por la ranura de salida de etiquetas.

Guía de etiquetas

La guía de etiquetas es importante para las etiquetas más estrechas, como las etiquetas de dirección y otras etiquetas especializadas. La guía de etiquetas permite alinear correctamente las etiquetas contra el borde izquierdo de la ranura de etiquetas para que las etiquetas avancen correctamente.

Acerca de las etiquetas

La serie de impresoras LabelWriter 550 solo funciona con etiquetas DYMO LW auténticas. Las etiquetas DYMO LW originales son compatibles con la tecnología Automatic Label Recognition™, lo que permite al software de DYMO recibir información sobre las etiquetas, como el tamaño de las etiquetas que hay en la impresora y la cantidad de etiquetas que quedan en el rollo.

Las impresoras DYMO LabelWriter utilizan tecnología de impresión *térmica directa* avanzada para imprimir en etiquetas sensibles al calor especialmente tratadas. Esto significa que ya no tendrá que volver a cambiar el tóner, los cartuchos de tinta ni la cinta para imprimir etiquetas.



La garantía de DYMO no cubre el mal funcionamiento ni el daño que pueda causar el uso de etiquetas distintas a las de la marca DYMO. Como las impresoras DYMO LabelWriter utilizan tecnología de impresión térmica, debe utilizar etiquetas especialmente diseñadas y fabricadas. Es posible que los revestimientos térmicos que se utilizan en etiquetas distintas a las de la marca DYMO no sean compatibles y provoquen una mala impresión o un mal funcionamiento de la impresora.

La duración de las etiquetas dependerá del uso que se les dé. Las etiquetas de papel térmico, como las que imprime la impresora LabelWriter, pueden perder color por los motivos siguientes:

- La exposición directa y prolongada a la luz del sol, a luz fluorescente o a calor extremo.
- El contacto con sustancias plastificadoras (por ejemplo, si coloca las etiquetas sobre fundas de plástico).

Si se mantienen en el paquete original, la duración de las etiquetas DYMO LW es de 18 meses. Si el período de utilización de las etiquetas es corto (en sobres, embalajes, etc.), la pérdida de color no supondrá un problema. Si las etiquetas se utilizan para etiquetar archivos que se guardarán en un armario, con los años se producirá una pérdida gradual del color. Las etiquetas aplicadas al lomo de una agenda que se vaya a colocar sobre una estantería expuesta a la luz del sol experimentarán una pérdida de color en cuestión de unos meses.

Para prolongar la duración de las etiquetas cuando no se utilizan, se recomienda guardarlas en un lugar fresco y seco dentro de la bolsa negra original.

Pedido de etiquetas

DYMO ofrece una completísima gama de etiquetas para las impresoras LabelWriter, incluidas etiquetas para enviar sobres y paquetes, identificar carpetas de archivos, etiquetar todo tipo de soportes, imprimir etiquetas de identificación y un largo etcétera. En la página web de DYMO www.dymo.com encontrará una lista completa.



La garantía de DYMO no cubre el mal funcionamiento ni el daño que pueda causar el uso de etiquetas distintas a las de la marca DYMO. Como las impresoras DYMO LabelWriter utilizan tecnología de impresión térmica, debe utilizar etiquetas especialmente diseñadas y fabricadas. Es posible que los revestimientos térmicos que se utilizan en etiquetas distintas a las de la marca DYMO no sean compatibles y provoquen una mala impresión o un mal funcionamiento de la impresora.

Diseño e impresión de etiquetas

La impresora de etiquetas funciona con el software DYMO Connect para escritorio, que facilita el diseño y la impresión de etiquetas. También puede imprimir etiquetas directamente desde Microsoft Word con el complemento DYMO Label. El complemento se instala automáticamente junto con DYMO Connect para escritorio si ya tiene Microsoft Word en el ordenador.

Requisitos del sistema

Para usar la impresora de etiquetas LabelWriter es necesario que tenga instalado uno de los sistemas operativos siguientes:

- Windows® 8.1 o una versión posterior
- macOS® High Sierra v10.13 o una versión posterior

Introducción

Siga las instrucciones de este apartado para configurar la impresora de etiquetas para que imprima desde el ordenador. Para empezar, realice lo siguiente:

- 1 Descargue e instale el software DYMO Connect para escritorio.
- 2 Conecte la impresora a la corriente eléctrica.
- 3 Cargue un rollo de etiquetas.
- 4 Conecte la impresora al ordenador.



Paso 1. Instalación del software



No conecte la impresora al ordenador hasta que el software se haya instalado.

Antes de conectar la impresora al ordenador, el software DYMO Connect para escritorio debe estar instalado. Para las conexiones LAN, el software debe instalarse en todos los ordenadores que vayan a imprimir en la impresora LabelWriter a través de la red.

- Descargue la versión más reciente del software DYMO Connect para escritorio en support.dymo.com.



Paso 2. Conexión a la corriente eléctrica

Los distintos modelos de impresora LabelWriter pueden presentar diferentes requisitos de conexión.



Asegúrese de utilizar solo el adaptador de corriente que se suministra junto con la impresora de etiquetas. Consulte **Especificaciones técnicas** en la página 20 para obtener más información.

Para conectar la alimentación eléctrica:

- 1 Enchufe el cable de alimentación al adaptador de corriente y el adaptador de corriente al conector de alimentación de la parte posterior de la impresora.
- 2 Conecte el otro extremo del cable de alimentación a una toma de corriente.
- 3 Pulse  en la parte delantera de la impresora para encender la alimentación.

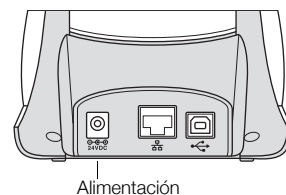
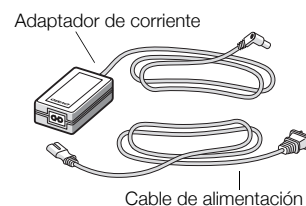

Paso 3. Carga de etiquetas

La serie de impresoras LabelWriter 550 solo funciona con etiquetas DYMO LW auténticas. Las impresoras no reconocen etiquetas DYMO que no sean auténticas.

Los rollos de etiquetas se suministran dentro de una bolsa de plástico negro. Asegúrese de guardar los rollos de etiquetas en esta bolsa cuando no los utilice.

Importante

Para que las etiquetas avancen correctamente durante la impresión, preste atención a los siguientes aspectos al cargar etiquetas en el rodillo e introducirlas en la impresora:

- Compruebe que la alimentación eléctrica esté encendida.
- La guía del rodillo de etiquetas se debe colocar junto al rollo de etiquetas de forma que no quede ningún hueco entre ellos.
- Para cargar las etiquetas, inserte el borde izquierdo de la etiqueta en el borde izquierdo de la ranura de salida de etiquetas.

Para cargar un rollo de etiquetas

1 Saque el rodillo de etiquetas del interior de la cubierta y separe la guía de rodillo del eje.

2 Sujete el eje del rodillo (**A**) con la mano izquierda y coloque el rollo de etiquetas en el eje de forma que estas se extiendan por debajo y el borde izquierdo del rollo de etiquetas quede totalmente pegado al lateral del rodillo.

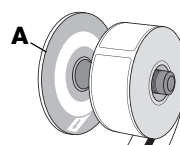

Pase las etiquetas por debajo del rollo como se muestra.

3 Deslice la guía de rodillo (**B**) por el lateral derecho del rodillo y empuje firmemente la guía contra el lateral del rollo de etiquetas de manera que **no queden huecos** entre el rollo y el rodillo.

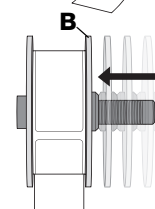

Empuje la guía (**B**) de manera nivelada contra las etiquetas

Para garantizar que las etiquetas avancen correctamente durante la impresión, el rollo de etiquetas debe estar perfectamente ajustado a los laterales del rodillo de etiquetas, sin que queden huecos.

4 Inserte el rodillo de etiquetas en las ranuras (**C**) de la base de la impresora de forma que las etiquetas se extiendan por **debajo** del rollo.

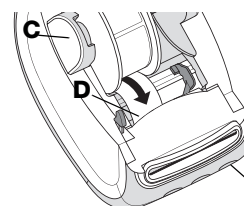

Introduzca las etiquetas contra el borde izquierdo de la ranura (**D**)

5 Alinee el borde izquierdo de la etiqueta con el borde izquierdo de la ranura de salida de etiquetas (**D**) e introduzca la etiqueta en la ranura.

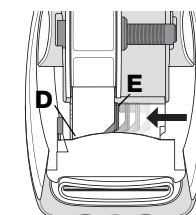

Mueva la guía de etiquetas (**E**) de manera nivelada contra las etiquetas

6 Pulse el botón de avance (▶) para hacer avanzar la etiqueta hasta su posición.

Si la primera etiqueta del rollo no es una etiqueta completa, pulse el botón de avance de etiquetas (▶▶) para extraer la etiqueta parcial.

Sea cual sea el ancho de la etiqueta, su borde izquierdo debe estar alineado con el borde izquierdo de la ranura de salida de etiquetas para que estas avancen correctamente.

7 Deslice la guía de etiquetas (**E**) hacia la izquierda hasta que se alinee con el borde derecho de la etiqueta.

Asegúrese de que la guía de etiquetas no oprima la etiqueta.

8 Baje la cubierta superior con cuidado.

Paso 4. Conexión de la impresora al ordenador

Los tres modelos de impresora pueden conectarse al ordenador con el cable USB facilitado. La LabelWriter 550 Turbo y la LabelWriter 5XL pueden conectarse también a una red de área local (LAN) con un cable Ethernet.

➔ Conexión directa de la impresora al ordenador

Puede conectar la impresora directamente a su ordenador con un cable USB. Utilice solo el cable USB de DYMO con el número de referencia 1997364 que puede solicitar al Servicio de Atención al Cliente si no lo tiene.

STOP No conecte la impresora al ordenador hasta que el software haya terminado de instalarse.

Para conectar la impresora directamente desde el ordenador:

- 1 Una vez finalizada la instalación, conecte la impresora al ordenador.
 - a Conecte el cable USB al puerto USB situado en la parte posterior de la impresora.
 - b Conecte el otro extremo del cable a un puerto USB disponible del ordenador.
- 2 Pulse  para encender la impresora.
El  indicador de estado del USB en la parte delantera de la impresora estará encendida.
- 3 Inicie el software DYMO Connect para escritorio.

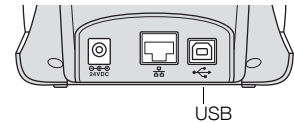

macOS: si la impresora no se encuentra en la lista de impresoras una vez completada la instalación, consulte las instrucciones de macOS para saber cómo añadirla.



🏠 Conexión de la impresora a una red de área local

Los modelos LabelWriter 550 Turbo y LabelWriter 5XL pueden conectarse también a una red de área local con un cable LAN (no incluido). Todos los ordenadores que vayan a imprimir a través de la red deben tener instalado el software DYMO Connect para escritorio.

Para conectarla con una LAN por cable:

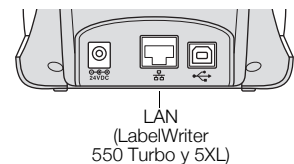
- 1 Conecte el cable LAN al puerto LAN situado en la parte posterior de la impresora.
- 2 Conecte el otro extremo del cable a un puerto LAN activo de su red.
- 3 Pulse  para encender la impresora.
El  indicador de estado del LAN en la parte delantera de la impresora estará encendido.
- 4 Descargue e instale DYMO Connect para escritorio en todos los ordenadores que vayan a imprimir etiquetas con esta impresora en la red.
- 5 En DYMO Connect para escritorio, seleccione **Agregar una impresora de red** desde el menú **Archivo** y siga las instrucciones para agregar la impresora.



Si la impresora está conectada al ordenador tanto por un puerto USB como un puerto LAN, la impresora se mostrará dos veces en DYMO Connect para escritorio: Una vez con un icono LAN  y, otra vez, con un icono USB .

Configuración de una dirección IP estática

Por defecto, la impresora asignará una dirección IP de forma dinámica.

Para asignar una dirección IP estática:

- 1 Conecte la impresora con un USB.
- 2 Abra la página del **Estado de la impresora** de esta impresora en DYMO Connect para escritorio.
- 3 Seleccione **Configurar red**.
- 4 Cambie el **tipo de IP** a **Estático** y rellene los campos requeridos.

Mantenimiento de la impresora

La impresora LabelWriter se ha diseñado para ofrecer un servicio duradero y sin fallos, sin apenas requerir mantenimiento. Si sigue las instrucciones de instalación que se indican en el apartado **Introducción** en la página 9, y los procedimientos de limpieza que se describen en este apartado, obtendrá el máximo rendimiento de su impresora LabelWriter.

Para mantener el correcto funcionamiento de la impresora LabelWriter, se recomienda limpiarla de vez en cuando. Para evitar que penetre suciedad en la impresora, se recomienda limpiar el exterior ocasionalmente. No obstante, se recomienda llevar a cabo con asiduidad cierto mantenimiento básico del interior de la impresora, como limpiar la ruta de alimentación de etiquetas con una tarjeta de limpieza LabelWriter (disponible en www.dymo.com).

Puede limpiar fácilmente la impresora LabelWriter con los artículos siguientes:

- Paño sin pelusas.
- Detergente lavavajillas o limpiacristales diluido.
Si utiliza limpiacristales, asegúrese de que no contenga amoníaco.
- Cepillo pequeño y suave, como un cepillo de dientes o un pincel para niños.
- Tarjeta de limpieza LabelWriter para limpiar el cabezal de impresión.
Para adquirir tarjetas de limpieza, visite www.dymo.com.

Para limpiar el exterior de la impresora y el compartimento del rollo de etiquetas:

- 1 Retire el rollo de etiquetas.
- 2 Apague la impresora y desconecte el cable de alimentación.
- 3 Utilice un paño sin pelusas para limpiar el exterior de la impresora.
- 4 Elimine el polvo y la suciedad con uno de los productos de limpieza anteriormente mencionados.
- 5 Levante la cubierta superior.
- 6 Utilice un cepillo pequeño y suave o un bastoncillo de algodón para limpiar el polvo de papel y otras partículas de suciedad del interior de la impresora.
- 7 Vuelva a conectar el cable de alimentación y encienda la impresora.
- 8 Si tiene una tarjeta de limpieza LabelWriter, siga las instrucciones impresas en el paquete de la tarjeta de limpieza. Si no dispone de una tarjeta de limpieza, póngase en contacto con el Servicio de Atención al Cliente de DYMO en www.dymo.com.
- 9 Vuelva a cargar el rollo de etiquetas con cuidado y cierre la cubierta superior.

Precauciones de seguridad

Lea y asegúrese de entender todas las precauciones que se indican a continuación. Siga todas las advertencias e instrucciones del producto.

Generales

- Deseche las bolsas de plástico correctamente y manténgalas fuera del alcance de los niños.
- Coloque el producto encima de una superficie plana y estable.
- Utilice siempre el producto según las instrucciones de la guía del usuario.
- Desenchufe el cable de alimentación de inmediato si detecta alguna anomalía, como olor, calor, humo, decoloración, deformación o cualquier situación inusual al utilizar el producto.
- No desmonte el producto. Si necesita que lo revisen, ajusten o reparen, póngase en contacto con el Servicio de Atención al Cliente de DYMO.
- No tire, golpee o manipule de forma inadecuada el producto.
- No deje que el producto entre en contacto con líquidos.
- Asegúrese de apagar el producto y desenchufar el cable de alimentación de la toma eléctrica antes de limpiarlo. Si no lo hace, se podría producir una descarga eléctrica o un incendio.
- No introduzca objetos extraños en el producto.
- No utilice disolventes de pintura, benceno, alcohol ni cualquier otro disolvente orgánico para limpiar el producto. Si lo hace, podría dañar el acabado de la superficie. Utilice un paño suave y seco para limpiar el producto.

Alimentación

- Utilice únicamente el cable de alimentación y el adaptador de corriente que se suministran con el producto.
- No manipule el cable de alimentación ni el adaptador de corriente con las manos mojadas.
- No corte, rompa, modifique ni coloque objetos pesados encima del cable de alimentación.
- No utilice el cable de alimentación ni el adaptador de corriente si están dañados.
- No tire del cable de alimentación para desenchufarlo de la toma eléctrica. Si lo hace, se podría producir una descarga eléctrica o un incendio.
- No utilice el adaptador de corriente en un espacio cerrado ni lo cubra con una tela. Asegúrese de que hay suficiente ventilación para evitar que el adaptador de corriente se sobrecaliente.
- Si no va a utilizar el producto durante un período de tiempo prolongado, desenchufe el cable de alimentación de la toma eléctrica.

Impresora

- No inserte los dedos en las piezas móviles ni en los orificios del producto.
- No introduzca objetos en la ranura de salida de etiquetas ni la bloquee en modo alguno.
- No toque la barra de corte. Podría lesionarse.
- No coloque el producto en áreas expuestas a la luz directa del sol, cerca de radiadores u otros aparatos térmicos ni en áreas expuestas a temperaturas extremadamente altas o bajas, niveles altos de humedad o polvo excesivo.
- No sujete ni levante el producto por la cubierta.

Etiquetas

- Utilice solo etiquetas DYMO auténticas. La garantía del producto no cubre el mal funcionamiento o el daño que pueda provocar el uso de etiquetas de otros fabricantes.
- Aplique las etiquetas únicamente encima de una superficie limpia y seca a temperatura ambiente.
- No exponga los rollos de etiquetas a la luz directa del sol, a altas temperaturas, a altos niveles de humedad ni al polvo. Guarde el producto en un lugar fresco y oscuro.

Obtener ayuda

La impresora LabelWriter debería imprimir sin problemas durante años, con muy poco mantenimiento. No obstante, en caso de que encuentre algún problema, este capítulo le ofrece sugerencias para resolver los problemas que se puedan producir al utilizar la impresora. Si no puede solucionar un problema, este capítulo le indica, además, cómo ponerse en contacto con el [Servicio de Atención al Cliente de DYMO](#).

En este apartado se ofrece información sobre la detección y la solución de los problemas que se pueda encontrar al utilizar la impresora LabelWriter.

- **Indicador de estado de alimentación**
- **Problemas con la impresora**
- **Contacto con el Servicio de Atención al Cliente**



Indicador de estado de alimentación

El indicador de estado de alimentación muestra visualmente el estado actual de la impresora:

Indicador de estado	Descripción
Apagado	La impresora está apagada.
Encendido fijo	La impresora está encendida y preparada para imprimir.
Luz tenue	La impresora se encuentra en modo de ahorro de energía.
Parpadeo rápido	Se ha producido un error. Puede producirse debido a la falta de etiquetas o a alguna otra condición de error. Consulte algunas de las posibles soluciones más adelante en este capítulo.

Problemas con la impresora

A continuación, se ofrecen soluciones a algunos de los problemas más frecuentes que se puede encontrar al trabajar con la impresora de etiquetas.

El indicador de estado de alimentación parpadea

Si el indicador de estado de alimentación parpadea, es posible que se haya producido uno de los problemas siguientes:

Problema	Solución
No hay etiquetas	El rollo de etiquetas se ha terminado o no hay ningún rollo de etiquetas insertado. La serie de impresoras LabelWriter 550 solo funciona con etiquetas DYMO LW auténticas. No reconoce cualquier otro tipo de etiquetas.
Cabezal de impresión sobrecalentado	Apague la impresora y espere 3-5 minutos antes de volver a encenderla.
Error del sistema	Apague la impresora y vuelva a encenderla.

Si el problema no se corrige con alguna de las soluciones anteriores y el indicador sigue parpadeando, póngase en contacto con el Servicio de Atención al Cliente. Consulte el apartado Contacto con el Servicio de Atención al Cliente en la página 19.

La impresora no se muestra en la lista de impresoras

Asegúrese de que el software DYMO Connect para escritorio está instalado **antes** de conectar la impresora.

Para las conexiones LAN, DYMO Connect para escritorio debe estar instalado en cada ordenador que vaya a imprimir con la impresora LabelWriter.

Para las ubicaciones que utilizan tanto Ethernet como una red inalámbrica, asegúrese de que el rúter está configurado para reenviar el tráfico entre las redes cableadas e inalámbricas.

Corrección en caso de calidad de impresión deficiente

Con frecuencia, una calidad de impresión deficiente es producto de uno de los factores siguientes:

- un rollo de etiquetas antiguo;
- etiquetas con el revestimiento térmico dañado;
- un cabezal de impresión sucio.

Si la calidad de la impresión disminuye, aparecen pequeños puntos blancos repartidos por los caracteres impresos o aparecen manchas de impresión claras y oscuras, es probable que esté utilizando un rollo de etiquetas defectuoso. Intente utilizar un rollo de etiquetas nuevo. Si el segundo rollo se imprime correctamente, el problema estaba en el primer rollo de etiquetas.

Otra posibilidad es que sea necesario limpiar el cabezal de la impresora LabelWriter. Consulte el apartado Mantenimiento de la impresora en la página 13 para obtener información sobre cómo limpiar la ruta de alimentación de etiquetas con una tarjeta de limpieza LabelWriter.

Las etiquetas no avanzan correctamente

Si las etiquetas no avanzan correctamente, compruebe que se hayan colocado de forma correcta.

- La guía del cabezal debe presionarse con firmeza contra el borde derecho de las etiquetas para evitar que se deslicen.
- El rollo de etiquetas debe colocarse en el cabezal de manera que las etiquetas salgan por debajo del rodillo.
- El borde izquierdo de la etiqueta debe estar alineado con el borde izquierdo de la ranura de salida de las etiquetas y, la guía de etiquetas, con el borde derecho de la etiqueta.

Consulte el apartado Paso 3. Carga de etiquetas en la página 9.

Eliminación de atascos de etiquetas

Por lo general, si presiona el botón de retroceso , las etiquetas revertirán por la ranura de etiquetas. Sin embargo, si la etiqueta se bloquea o se queda atascada en el rodillo, siga estas instrucciones.

Para extraer etiquetas atascadas en la impresora:

- 1 Extraiga las etiquetas que ya hayan salido de la impresora.
- 2 Empuje la palanca de liberación de etiquetas hacia adelante y tire de la etiqueta atascada para extraerla de la ranura de salida de etiquetas.

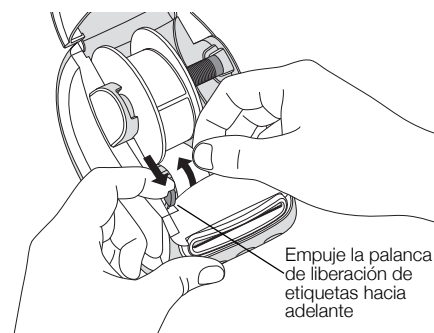

La impresora no imprime o detiene la impresión

Si la impresora no imprime o detiene la impresión cuando está en uso, siga los pasos indicados a continuación para detectar el problema.



- 1 Asegúrese de que la impresora recibe corriente y de que el cable de alimentación no se ha desconectado.
Si el indicador de estado de la parte delantera de la impresora no está encendido, asegúrese de que el cable de alimentación está enchufado. Si hace uso de una regleta, asegúrese de que funciona correctamente.
Conecte otro dispositivo cualquiera a la toma de alimentación eléctrica de la pared para asegurarse de que el problema no está relacionado con la toma ni con la alimentación eléctrica.
Asegúrese de que está utilizando el adaptador de corriente y el cable de alimentación que se suministran con la impresora. Los modelos de impresoras LabelWriter cuentan con requisitos de conexión, así que los adaptadores de corriente de otros modelos pueden no ser compatibles con la impresora.
- 2 Para asegurarse de que las etiquetas avanzan correctamente, pulse el botón de avance de etiquetas  con la impresora encendida.
Si las etiquetas están atascadas, el indicador de estado parpadeará. Consulte el apartado Corrección en caso de calidad de impresión deficiente en la página 17.
- 3 Compruebe que el cable USB no se haya desconectado de la parte posterior de la impresora ni del ordenador.
Consulte las instrucciones de instalación en el apartado Paso 4. Conexión de la impresora al ordenador en la página 11 para asegurarse de que el cable se ha conectado correctamente.
- 4 (Windows) Compruebe que el controlador de la impresora LabelWriter se ha instalado correctamente.

El controlador de la impresora LabelWriter establece la comunicación entre el software y la impresora LabelWriter. El controlador se instala de forma automática al instalar el software DYMO Connect para escritorio. Sin embargo, es posible que el controlador se haya cambiado o eliminado por error.

Realización del autodiagnóstico de la impresora

Si surgen problemas como caracteres cortados o relacionados con la calidad de impresión, efectúe un autodiagnóstico de la impresora. El autodiagnóstico comprueba que el mecanismo de impresión y todos los componentes del cabezal de impresión se encuentran en buen estado.

Para realizar un autodiagnóstico

- 1 Con un rollo de etiquetas insertado en la impresora, mantenga pulsado el botón  y el botón de avance de etiquetas  durante tres segundos como mínimo.

La impresora comenzará a imprimir un patrón de prueba a lo largo de la anchura de la impresora.

- 2 Cuando empiece el autodiagnóstico, suelte ambos botones.

- 3 Para detener el autodiagnóstico, presione y suelte el botón de encendido .

Si sigue teniendo problemas tras comprobar los elementos anteriormente indicados, póngase en contacto con el Servicio de Atención al Cliente. Consulte el apartado Contacto con el Servicio de Atención al Cliente en la página 19.

Contacto con el Servicio de Atención al Cliente

Si tiene problemas a la hora de configurar o utilizar la impresora, lea detenidamente esta guía del usuario y asegúrese de que no ha omitido ninguno de los pasos descritos en la documentación.

Si no puede solucionar el problema con la información que se proporciona en esta documentación, puede solicitar información y ayuda adicional a DYMO.









DYMO dispone de un sitio web en Internet (www.dymo.com) que ofrece información de ayuda actualizada acerca de su impresora LabelWriter.

Para ponerse en contacto con DYMO, visite el apartado de soporte de nuestro sitio web en: support.dymo.com

Información técnica y medioambiental

Este capítulo contiene información técnica y de certificados acerca de las impresoras LabelWriter.

Especificaciones técnicas

	LabelWriter 550	LabelWriter 550 Turbo	LabelWriter 5XL
Método de impresión	Térmica directa		
Resolución de la impresión	300 dpi		
Anchura máxima de impresión	56 mm (2,25 pulgadas)		105,73 mm (4,16 pulgadas)
Anchura máxima de los soportes	62 mm (2,44 pulgadas)		115 mm (4,53 pulgadas)
Interfaz USB	Dispositivo de clase de impresora a máxima velocidad USB 2.0		
Tipo de conector USB	USB 2.0: tipo B		
Tipo de conector LAN	N/A	RJ45; 10/100 Ethernet MAC, IPv4	
Dimensiones (an. x al. x pr.)	127 mm (5 pulgadas) x 136 mm (5,35 pulgadas) x 187 mm (7,36 pulgadas)		180 mm (7,09 pulgadas) x 136 mm (5,35 pulgadas) x 187 mm (7,36 pulgadas)
Peso (solo impresora y rodillo)	640 g (1,41 libras)	645 g (1,42 libras)	885 g (1,95 libras)
Requisitos de alimentación de la impresora	24,0 V  1,75 A	24,0 V  2,5 A	24,0 V  3,75 A
Modelo de adaptador de corriente	DSA-42PFC-24 2 240175 producido por Dee Van Enterprise Co., Ltd.	DYS865-240250W producido por Dongguan Dongsong Electronic Co., Ltd.	DSA-96PFB-24 2 240375 producido por Dee Van Enterprise Co., Ltd.
Potencia del adaptador de corriente	100-240 VCA 50/60 Hz 1,2 A 24,0 V  1,75 A  , 42,0 W	(máx.) 100-240 VCA 50/60 Hz 1,5 A 24,0 V  2,5 A  , 60,0 W	100-240 VCA 50/60 Hz 1,5 A 24,0 V  3,75 A  , 90,0 W
Rango de funcionamiento	20 °C a 25 °C, 50 % a 70 % de humedad relativa (calidad de impresión óptima en un entorno de oficina) 4 °C a 40 °C, 20 % a 95 % de humedad relativa (rango máximo de funcionamiento)		
Frecuencia de funcionamiento	13,56 MHz		
Potencia de salida RF	<42dBµA/m a 10 m		
Rango de almacenamiento	Entre -18 °C y 60 °C y, una vez devuelto a la temperatura ambiente (después de 4 horas), manejar de forma normal		
Normas de certificación	CE/GS/RoHS/REACH/FCC ID/IC/RCM, etc. Póngase en contacto con el equipo local para obtener más información sobre lo relacionado con aprobaciones normativas de países concretos.		
Garantía	Limitada a dos años		

Información medioambiental

Para poder fabricar el equipo que acaba de adquirir, se necesitan extraer y utilizar recursos naturales. Puede contener sustancias peligrosas para la salud y el medioambiente.

Para evitar que estas sustancias acaben dispersándose por el entorno y para reducir la presión que ejercemos sobre los recursos naturales, le rogamos que recurra a sistemas de recogida adecuados. Estos sistemas permitirán reutilizar y reciclar la mayor parte de los materiales de su equipo al final de su vida útil de una manera respetuosa con el medioambiente.

El símbolo del contenedor tachado indica que debe utilizar dichos sistemas.



Si necesita obtener más información sobre la recogida, la reutilización y el reciclaje de este producto, póngase en contacto con el servicio de recogida de residuos de su localidad o región.

También puede ponerse en contacto con DYMO para obtener más información sobre el cumplimiento medioambiental de nuestros productos.

Certificación del dispositivo

Este dispositivo se ha probado y cumple con los requisitos de:

Certificado CB

Certificado GS

Marca CE

Parte 15 de las normas de la FCC

ICES-003, RSS-210 y RSS-Gen

RCM

Directiva 2011/65/UE RoHS (RoHS2) y Anexo II (UE) 2015/863

Este dispositivo no está pensado para ser utilizado en el campo de visión directa en lugares de trabajo con pantallas. Para evitar reflejos molestos en lugares de trabajo con pantallas, este dispositivo no debe situarse en su campo de visión directa.